

**Freezer
160L**

MANUAL DE USUARIO

FC-MJ6WAR1

Advertencia:

Antes de utilizar este producto, lea este manual detenidamente y consérvelo para consultarlo en el futuro. El diseño y las especificaciones están sujetos a cambios sin previo aviso para la mejora del producto. Consulte con su distribuidor o fabricante para obtener más detalles.

Por favor lea este manual:

Vea todas las instrucciones y explicaciones de instalación antes de su uso. Siga las instrucciones atentamente. Mantenga las instrucciones de uso a mano para usar en el futuro. Si fuera a vender o regalar su electrodoméstico, por favor asegúrese que el nuevo dueño obtenga el manual.

ÍNDICE

1. SEGURIDAD Y PRECAUCIONES	3
2. INSTALACIÓN	4
2.1 Ubicación.....	4
2.2 Cambio de sentido de la puerta.....	8
2.3 Requerimientos de espacio para la puerta.....	8
2.4 Nivelar la unidad.....	8
2.5 Limpieza antes del primer uso.....	8
2.6 Antes de usar su freezer.....	8
2.7 Accesorios interiores.....	9
3. ESTRUCTURA	9
4. AHORRO DE ENERGÍA	10
4.1 Encendiendo su unidad.....	10
4.2 Ruidos dentro del freezer.....	10
4.3 Consejos para mantener la comida en el freezer.....	10
5. LIMPIEZA Y MANTENIMIENTO	11
5.1 Descongelamiento.....	11
5.2 Limpieza del interior y exterior de la unidad.....	11
5.3 Consejos de limpieza.....	11
5.4 Cuidados a la hora de mover o trasladar su unidad.....	11
5.5 Reparaciones.....	11
5.6 Si no se fuera a usar el equipo por un largo tiempo.....	11
6. SOLUCIÓN DE PROBLEMAS	12
7. CONSEJOS PARA EL AHORRO DE ENERGÍA	13
8. DESECHO DEL EQUIPO	13
9. ESPECIFICACIONES TÉCNICAS	14
10. GARANTÍA	15

1. SEGURIDAD Y PRECAUCIONES

Observe los siguientes puntos para prevenir daños:

ADVERTENCIA

Mantenga la ventilación del electrodoméstico y la estructura libre de obstrucciones.

ADVERTENCIA

No utilice electrodomésticos ni otros medios para acelerar el proceso de descongelamiento, más allá de los indicados por el fabricante.

ADVERTENCIA

No dañe el circuito del refrigerante.

ADVERTENCIA

No utilice electrodomésticos dentro del freezer.

CUIDADO

Recomendaciones:

- El electrodoméstico tiene que estar desconectado si no se fuera a utilizar o si se va a mover.
- Este electrodoméstico puede ser utilizado por niños mayores a 8 años y personas con capacidades físicas o mentales reducidas bajo la supervisión o instrucción del uso adecuado del mismo. Los niños no deben jugar con el electrodoméstico. La limpieza y mantenimiento no deben ser realizados por niños.
- Si el cable de alimentación estuviera dañado, debe ser reemplazado por el fabricante, el agente de service o una persona de calificaciones similares para evitar riesgos.
- Por favor deseche el freezer según lo indiquen las normas locales sobre electrodomésticos con refrigerante y gases inflamables.
- Antes de reciclar el equipo, quite las puertas para asegurarse que no haya niños ni animales en su interior.
- Asegúrese de desconectar el electrodoméstico antes de su limpieza o mantenimiento.

- Este electrodoméstico fue diseñado con la intención de su uso para aplicaciones caseras y similares como:
 - zonas de cocina para staff, como en oficinas, tiendas y otros ambientes laborales.
 - casas de campo, hoteles, hosteles y otros tipos de lugares residenciales.
 - catering y otras aplicaciones similares.
- No almacene sustancias inflamables o explosivas como latas de aerosol dentro del electrodoméstico.

ADVERTENCIA

La realización de tareas de mantenimiento que impliquen desarmar el equipo es peligrosa para personas no autorizadas o calificadas.

ADVERTENCIA

Para evitar peligros de electrocución, no trate de realizar las reparaciones usted mismo.

2. INSTALACIÓN



2.1 Ubicación

Cuando elija el lugar de instalación para su unidad:

- Asegurese que la habitación esté bien ventilada y que el suelo sea liso y firme.
- Evite colocar la unidad cerca de fuentes de calor como cocinas, calderas o radiadores.
- Evite la luz solar directa sobre el electrodoméstico.
- La unidad no funcionará de forma adecuada en temperaturas exteriores extremadamente bajas.
- Esta unidad no fue diseñada para su uso en un garage o en exteriores.

Cuando instale la unidad, asegurese que queden 10 cm de espacio detrás del freezer y al menos 30 cm de espacio en la parte superior. Esto permite que circule aire alrededor del equipo y mejora la eficiencia de enfriamiento.

2.2 Cambio de sentido de la puerta

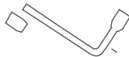
Lista de herramientas requeridas			
	Destornillador phillips		Destornillador plano
	Llave hexagonal		Llave de tubo

1) remueva la tapa cobertora de la visagra.

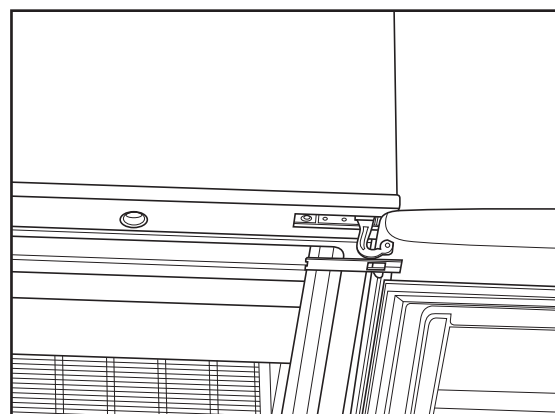
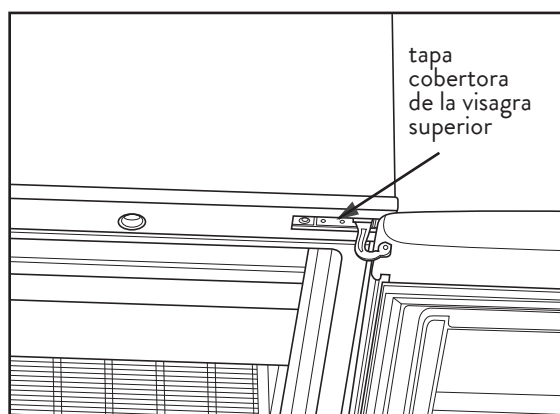

2) Quite los tornillos de la tapa de la visagra con un destornillador phillips.

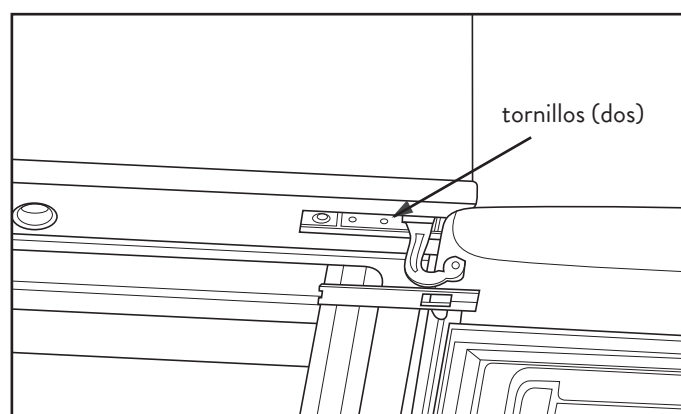

- 3) Coloque la visagra superior, el tope de la puerta y el ruleman del otro lado de la puerta.
A. Quite la tuerca con cobertor. Quite la arandela y los ejes y colóquelos del otro lado.

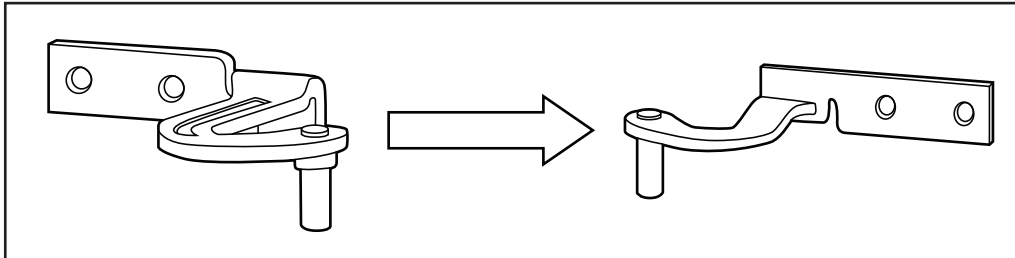

- B. Quite el tope de la puerta.

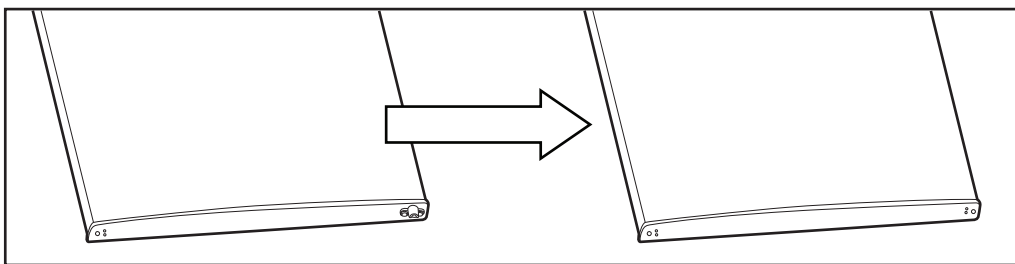

- C. Tome el otro tope para puerta y colóquelo en la puerta del otro lado.

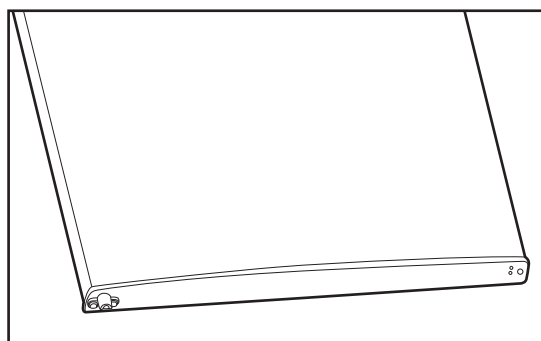

4) Quite los tornillos de la visagra inferior con una llave de tubo hexagonal.

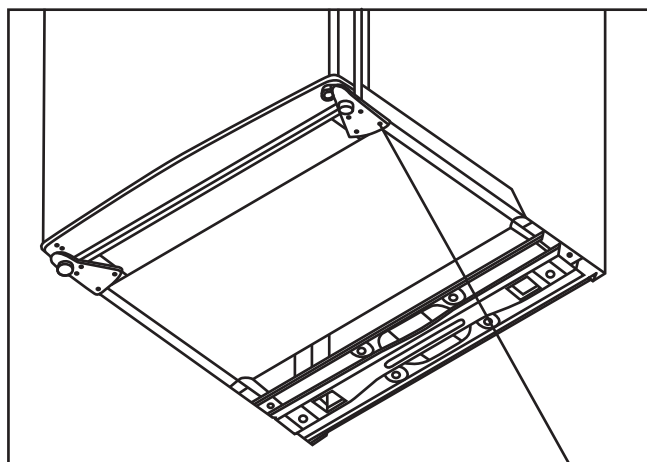

Nota: No incline el freezer a más de 45°.

Tornillos de la visagra inferior

5) Coloque la visagra inferior del otro lado y ajustela con los tornillos.

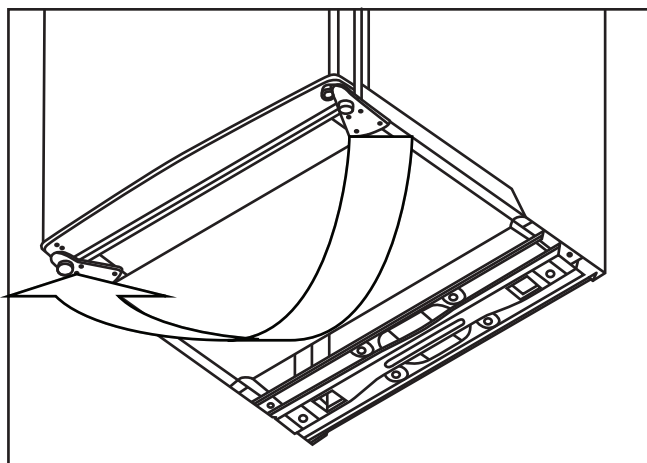

6) Coloque la puerta en la posición deseada y asegure la visagra media.

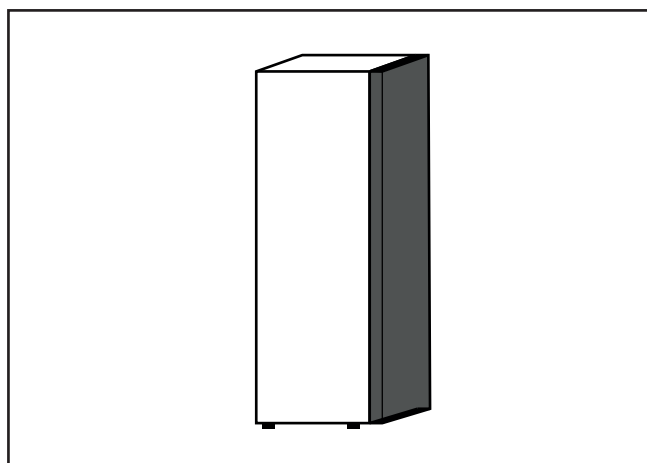

7) Reemplace la visagra superior.

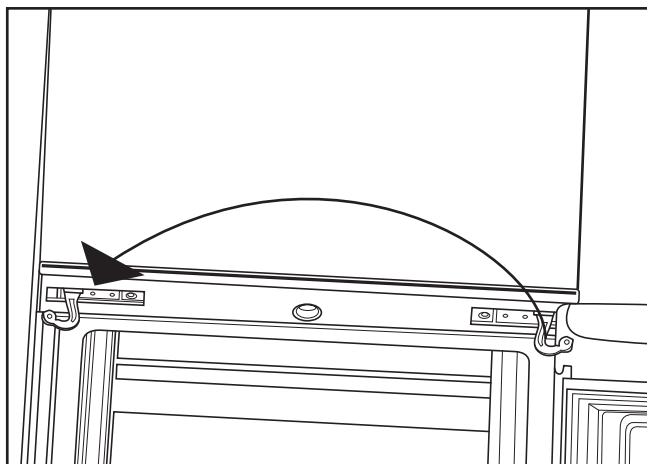

8) Coloque la puerta en la posición correcta, luego ajuste la visagra superior.

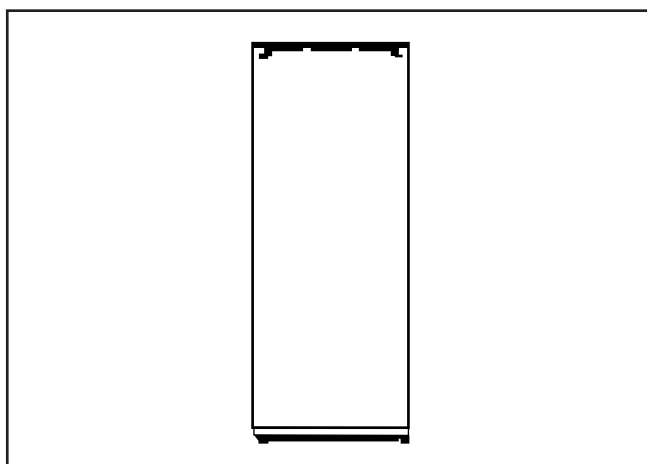

9) Reemplace el nivelador con el del otro lado y asegurese de que el equipo quede nivelado.

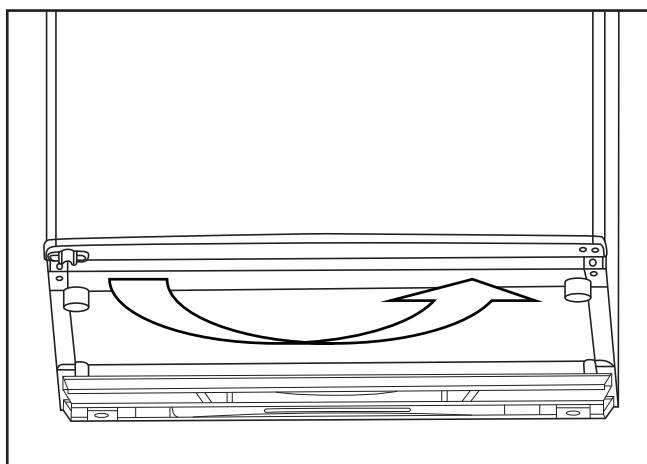

2.3 Requerimiento de espacio para la puerta

La unidad debe poder abrirse en su totalidad como se muestra en el gráfico.

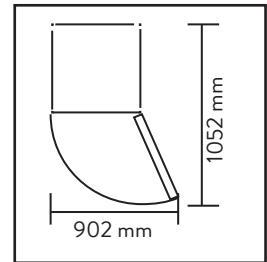

2.4 Nivelar la unidad

Ajuste los pies de nivelación en el frente de la unidad.

Si la unidad no está nivelada, la puerta y el sellamiento magnético no van a funcionar adecuadamente.

Asegúrese que todos los pies toquen el piso antes de utilizarse.

Revise el alineamiento desde la parte de arriba y vaya realizando el ajuste girando en ambos sentidos los pies.

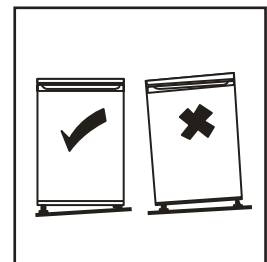

2.5 Limpieza antes del primer uso

Ajuste los pies de nivelación en el frente de la unidad.

Si la unidad no está nivelada, la puerta y el sellamiento magnético no van a funcionar adecuadamente.

Asegúrese que todos los pies toquen el piso antes de utilizarse.

Revise el alineamiento desde la parte de arriba y vaya realizando el ajuste girando en ambos sentidos los pies.

2.6 Antes de usar su freezer

Evite dañar el cable de alimentación para prevenir riesgos, no lo utilice si el mismo estuviera dañado o desgastado.

No coloque elementos inflamables o que puedan explotar en el freezer para evitar daños o incendios.

No coloque elementos inflamables cerca del freezer.

No debe almacenar objetos ajenos al uso cotidiano, como sangre, drogas o productos biológicos.

No coloque botellas o bebidas que puedan explotar al congelarse, como cervezas o gaseosas, para evitar daños u otros tipos de pérdidas.

Antes de colocar cualquier tipo de alimento dentro de la unidad, enciéndala y espere al menos 24 horas, para asegurarse que la misma esté funcionando de manera adecuada. No llene en exceso la unidad.

ADVERTENCIA

- Antes de conectar la corriente

Asegúrese de tener un tomacorriente adecuado y compatible con el cable de alimentación que se le provee con la unidad

- Antes de conectar la corriente

No encienda la unidad hasta después de dos horas de mover la unidad.

2.7 Accesorios interiores

El electrodoméstico incluye varios estantes de vidrio y plástico (varía entre los distintos modelos). Se recomienda que siempre coloque uno de los estantes de vidrio grandes en la corredera inferior, por encima del contenedor de frutas y vegetales, y la deje en esa posición. Para realizar esto, deslice hacia afuera el estante hasta que pueda soltarlo.

Realice esto con todos los estantes que desee mover.

⚠ ADVERTENCIA

Si usted desea tener compartimientos de mayor tamaño, usted puede quitar uno o más estantes para tener mayor flexibilidad de almacenamiento según lo necesite.

3. ESTRUCTURA

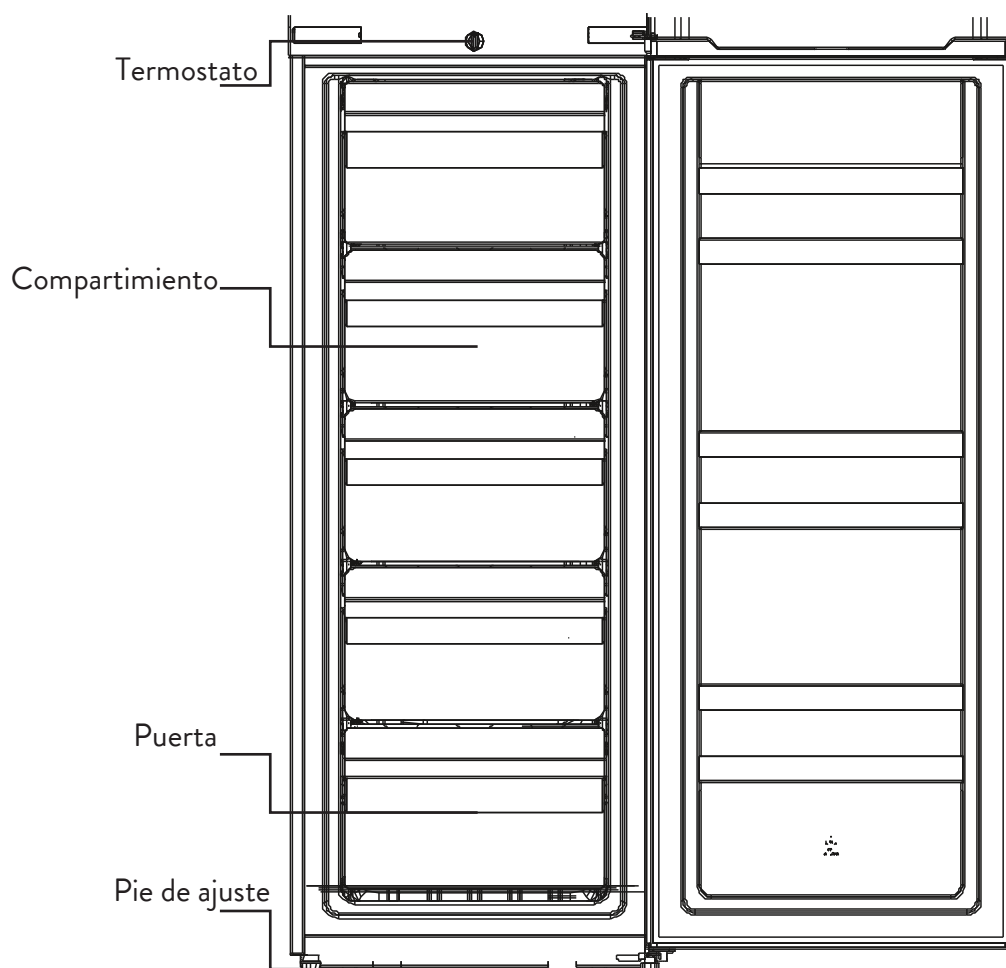

NOTA

El diagrama está hecho a modo de referencia únicamente, la forma real dependerá del fabricante.

4. OPERACIÓN

4.1 Enciende su unidad

- La perilla selectora está ubicada en medio de la parte superior del freezer.
Posición “Mínimo”: Modo menos frío.
Posición “Media”: Modo normal, (adecuada para la mayoría de las situaciones).
Posición “Máxima”: Modo con mayor frío.
- Durante días de altas temperatura, como días de verano, puede ser necesario seleccionar la opción de mayor frío en el termostato (posición Máxima). Esto hará que el compresor funcione por más tiempo para mantener las bajas temperaturas en los compartimientos.
- La primera vez que vaya a utilizar el freezer, coloque la perilla en la posición “Media”. Permita que el freezer se enfríe completamente antes de colocar comida en él. Es preferible esperar 24 hs antes de realizar esta acción. La perilla del termostato controla la temperatura.

4.2 Ruidos dentro del freezer

Usted puede notar que su unidad haga ruidos inusuales. La mayoría de ellos son normales, pero de todas formas debe prestarles atención.

Estos ruidos son causados por la circulación del líquido refrigerante en el sistema de enfriamiento. Se ha vuelto más pronunciado desde la introducción de los gases sin CFC. Esto no es un defecto ni afectará el desempeño del electrodoméstico. Este es el compresor del motor funcionando, mientras bombea el refrigerante por el sistema.

4.3 Consejos para mantener la comida en el freezer

- Carnes y pescados cocidos deben ser almacenados en estantes por encima de carnes y pescados crudos, para evitar posibles contaminaciones de bacterias. Coloque las carnes y pescados crudos en contenedores largos que contenga sus fluidos y cubralos de manera apropiada. Mantenga estos contenedores en el estante inferior.
- Deje espacio alrededor de sus alimentos, para permitir el flujo de aire. Asegurese que todos los compartimientos del freezer estén fríos.
- Para prevenir que se contaminen los sabores o se sequen los alimentos, empáquelos o cúbralos de formas separadas. Las frutas y vegetales no necesitan ser envueltos.
- Siempre deje que la comida pre cocida se enfríe antes de colocarla en la unidad. Esto ayuda a mantener la temperatura interna del freezer.
- Para prevenir que se escape el aire de la unidad, intente reducir la cantidad de veces que abre la puerta. Le recomendamos que sólo abra la puerta cuando tiene que quitar o colocar comida en o del interior.

5. LIMPIEZA Y MANTENIMIENTO

5.1 Descongelamiento

Cuando sea necesario descongelar el freezer, sólo se deberá desconectar el producto y abrir la puerta del freezer para que ingrese el calor y se derrita el hielo paulatinamente. Así mismo, es recomendable colocar un recipiente en la parte frontal de la unidad para que caiga el agua del hielo derretido. Este es el método más seguro, una vez que esté todo descongelado, se podrá limpiar el interior con una esponja y un detergente neutro. Es importante nunca utilizar cuchillos o elementos punzantes para remover el hielo. Recomendamos realizar esta acción cada 6 meses o cuando se observe hielo con un espesor mayor a 5 mm en las paredes del interior.

5.2 Limpieza del interior y exterior de la unidad

- Quite todos los estantes y la tapa de las verduras. Para remover la tapa, primero debe quitar la puerta del estante inferior.
- Limpie el interior de la unidad con una solución suave de bicarbonato y agua, luego enjuague con agua tibia usando un paño o una esponja. Asegúrese de que todo esté seco antes de poner todos los componentes de nuevo en su lugar.
- Utilice un paño para limpiar el exterior, luego repaselo con un pulidor de muebles común. Asegurese que la puerta esté cerrada para evitar que el pulidor quede en el interior o los sellos magnéticos de la puerta.
- Se puede aspirar (utilizando la herramienta de cepillo suave) la rejilla del condensador en la parte trasera de la unidad y sus componentes adyacentes.

5.3 Consejos de limpieza

Puede aparecer condensación en el exterior de la unidad. Esto puede deberse a cambios en la temperatura de ambiente. Limpie cualquier exceso de humedad. Si el problema continua, por favor comuníquese con un técnico para revisar el problema.

5.4 Cuidados a la hora de mover o trasladar su unidad

Sostenga la unidad desde los costados o la base cuando se la mueva. Bajo ninguna circunstancia la misma deberá ser levantada sosteniendo los bordes de la parte superior.

5.5 Reparaciones

La unidad debe ser revisada y/o reparada por un técnico autorizado y sólo se deben utilizar piezas de repuesto originales en caso de necesitar cambiar piezas con fallas. Bajo ninguna circunstancia debe intentar reparar el electroméstico usted mismo. Reparaciones llevadas a cabo por personas sin experiencia o capacitación pueden causar daños o accidentes graves.

5.6 Si no se fuera a usar el equipo por un largo tiempo

Cuando sepa que la unidad no será utilizada por un largo tiempo, desconéctela de la alimentación, quite todos los elementos del interior y limpie el freezer. Deje la puerta abierta para evitar que se acumulen olores no deseados.

6. SOLUCIÓN DE PROBLEMAS

Los siguientes problemas simples pueden ser solucionados por el usuario. Por favor comuníquese con el agente de ventas o un técnico si el problema no se resuelve.

Operación fallida	<p>Verifique que el freezer esté conectado y el cable bien firme.</p> <p>Verifique que el voltaje sea el adecuado.</p> <p>Verifique las conexiones eléctricas y que no haya un corte de luz.</p>
Olor	<p>Envase de forma adecuada las comidas con fuertes olores.</p> <p>Verifique que no haya productos podridos.</p> <p>Limpie el interior del freezer.</p>
Funcionamiento del compresor por un largo período de tiempo.	<p>Normal durante el verano o con temperaturas externas altas.</p> <p>Se sugiere no llenar demasiado el freezer.</p> <p>La comida debe enfriarse antes de almacenarse en el freezer</p> <p>Las puertas son abiertas con demasiada frecuencia.</p>
La luz no enciende	<p>Verifique que el freezer esté conectado a la electricidad y si la luz está dañada.</p> <p>Solicite el cambio de la luz a un especialista.</p>
Las puertas no se pueden cerrar	<p>Hay demasiados objetos dentro de el freezer.</p> <p>el freezer está inclinado.</p>
Sonidos fuertes	<p>Verifique que el equipo esté nivelado.</p> <p>Verifique que los accesorios estén ubicados correctamente.</p>
El sellado de la puerta no ajusta	<p>Remueva objetos y suciedad del sello de la puerta.</p> <p>Caliente el sello y vuelva a enfriarlo para reamoldarlo (utilice un secador de pelo o una tolla caliente)</p>
El contenedor de agua rebalsa	<p>Hay demasiada comida almacenada, la comida tiene mucha agua o las puertas no están cerradas de forma apropiada generado mucho descongelamiento.</p>
Alta temperatura en la carcaza	<p>La disipación a través de la estructura del freezer es normal.</p> <p>Si la carcaza estuviera caliente por motivos externos como el clima o el exceso de alimentos en el interior, provea una mejor ventilación para facilitar la disipación.</p>
Condensación en la superficie	<p>La condensación en el exterior del freezer es normal en climas con mucha humedad.</p> <p>Simplemente limpie la condensación con una toalla limpia.</p>
Ruidos anormales	<p>Zumbido: El compresor vibra durante su funcionamiento, y los zumbidos son fuerte particularmente en el comienzo y el fin del funcionamiento.</p>

7. CONSEJOS PARA EL AHORRO DE ENERGÍA

Intente no abrir las puertas con frecuencia, especialmente si el clima es húmedo y caluroso. Una vez que abra la puerta, por favor ciérrela cuanto antes.

Verifique de vez en cuando si la unidad está siendo ventilada de forma correcta (si circula suficiente aire alrededor de la misma).

En condiciones normales de temperatura, coloque la perilla selectora del termostato en la posición media.

Antes de colocar productos dentro del freezer, asegúrese que estén siempre a temperatura ambiente o fríos.

El hielo y escarcha incrementan el consumo eléctrico, por lo tanto limpie la unidad cuando la capa llegue a los 3-5 mm de ancho.

La pared contra la que esté la parte trasera de la unidad debe estar limpia y libre de polvo.

- El electrodoméstico se debe colocar en el área más fría de la habitación, lejos de fuentes de calor y la luz directa del sol.
- Permita que las comidas calientes se enfríen a temperatura ambiente antes de colocarlas en el freezer. El exceso de carga en la unidad provoca que el compresor funcione por más tiempo. Si la comida tarda mucho en congelarse puede perder calidad o pudrirse.
- Asegúrese de envolver bien sus comidas, limpie los contenedores y séquelos antes de colocarlos en el electrodoméstico. Esto reduce la acumulación de hielo y escarcha.
- No se debe forrar el interior de los estantes con papeles como de aluminio, de cera o papel secante. Esto interfiere con la circulación del aire, haciendo al electrodoméstico menos eficiente.
- Organice y etiquete la comida para reducir la cantidad de veces y el tiempo que la puerta está abierta. Tome todos los productos que pueda cargar en un viaje y cierre la puerta lo antes posible.

8. DESECHO DEL EQUIPO

Las unidades viejas aun tienen potencial de reciclado. Un método ambientalista de desecho asegurará que los materiales que se puedan reutilizar se reciclen. El refrigerante y el material de aislación que se utiliza en este producto requiere de procesos de desecho especiales. Asegúrese que ningún caño de la parte posterior de la unidad esté roto. Asegúrese de tener información actualizada con respecto al desecho de la unidad y su empaque.

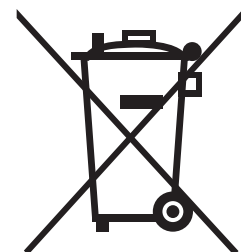

Cuando disponga de la unidad, quítele trabas que le haya colocado y para más seguridad quite la puerta.

Este símbolo indica que el producto no debe ser desechado con otros desechos caseros. Para prevenir posibles daños al medioambiente o la salud humana a través de los desechos sin control, recicle el electrodoméstico de manera responsable para asegurar el reuso de materiales reciclables. Ante la duda comuníquese con su agente de ventas o el fabricante para informarse sobre el correcto desecho del mismo.



9. ESPECIFICACIONES TÉCNICAS

Tensión nominal [V~]	220
Frecuencia nominal [Hz]	50
Corriente nominal [A]	0,3
Potencia nominal [W]	61
Dimensiones (Ancho/Profundidad/Alto) [mm]	550x550x1420
Peso Neto [Kg]	42

Nombre o marca comercial del proveedor	
Identificación del modelo del proveedor	FC-MJ6WAR1
Categoría del aparato N° 8	Congelador vertical
Clase de eficiencia energética de A+++ (mayor eficiencia) a D (menor eficiencia)	A+
Consumo de energía expresado en kWh/año. "El consumo de energía real depende de las condiciones de uso del aparato y de su locación"	200
Volumen útil del compartimiento de alimentos frescos	0 L
Volumen útil del compartimiento de alimentos congelados	160 L
Clasificación por estrellas del compartimiento de alimentos congelados, si corresponde	
La mención, Sin escarcha , si corresponde	-
Autonomía. Tiempo de elevación de la temperatura, expresado en hs	20,00
Capacidad de congelamiento, en kg/24 h	10
Clase climática	ST
Ruido, en dB(A), de acuerdo con la norma IRAM 2404-2	42



Garantía

Garantía válida solamente para el territorio de la República Argentina

- 1- Garantía: Garantizamos al comprador o usuario que este artefacto / equipo fabricado y/o importado y comercializado por CARRIER S.R.L. y sus agentes autorizados, no acusa defecto alguno de fabricación que dificulte su uso o servicio normal.
- 2- Alcance y lugar de cobertura: La presente garantía limita nuestra obligación a reparar si correspondiere, en nuestros Centros de Service Autorizados, o a nuestra opción reemplazar, sin cargo alguno, cualquier pieza que resulte defectuosa dentro del término establecido en esta garantía especificada en el punto tres (3-) de la presente y siempre y cuando el defecto sea comprobado a nuestra entera satisfacción.

Para la revisión y eventual reparación del artefacto / equipo el cliente deberá comunicarse al teléfono indicado en la presente y dirigirse al Centro de Service más cercano a su domicilio. En caso que el artefacto / equipo sea de difícil transporte, se deberá acordar una visita al domicilio del cliente para su revisión.

Toda visita técnica que no sea ocasionada por problemas propios del artefacto / equipo, (incluyendo, sin limitarse a: problemas de instalación, falta de mantenimiento, defecto o exceso en la tensión de alimentación, plagas), u otras fallas no cubiertas por esta garantía, serán facturadas al usuario.

Las solicitudes de servicio serán atendidas dentro del plazo estimado de 10 días.

- 3- Duración de los plazos de garantía: El plazo de garantía se cuenta a partir de la fecha de factura de compra del mismo, siendo exclusivamente de 12 meses. Es requisito para tener derecho a la garantía la exhibición de la factura de compra.
- 4- Exclusiones: Esta garantía no se hará efectiva en caso de que el artefacto / equipo hubiera sido instalado en lugares de difícil acceso, o hubiera sufrido accidentes, alteración, negligencia, mal trato, fallas, daños o roturas por uso inadecuado, exceso o caída de tensión, o que fuera usado con otra corriente que no sea la mencionada en las especificaciones del equipo, o que las identificaciones originales de modelo y número de serie hayan sido alteradas, o cualquier daño sufrido por causa de incendios, inundaciones, estragos, caso fortuito o fuerza mayor, reposición o reparación por personal de Service NO AUTORIZADO, o instalación y/o uso en disconformidad a lo especificado en el manual de instrucciones e instalación.
- 5- Aclaraciones: No constituyen defectos de fabricación ni están amparados por esta garantía ninguno de los siguientes casos, siendo su reposición o reparación exclusivamente por cuenta y orden del usuario: Cuando la documentación que avala la garantía haya sido alterada en alguna forma. Cuando haya daño ocasionado por el transporte en cualquiera de sus formas o entrega. Cuando el artefacto / equipo no esté instalado según lo indica el manual del equipo. Cuando haya sido instalado y conectado a un circuito eléctrico con cableado defectuoso, fusibles inadecuados o toma-corrientes y fichas deterioradas. Cuando se corrobore el ingreso de insectos al equipo o daños producidos por plagas. Cuando no se le haya efectuado el mínimo de mantenimiento exigido en el manual del usuario que se adjunta a la unidad adquirida.

La empresa no asume responsabilidad alguna sobre los daños personales, a la propiedad, a usuarios ni a terceros que pudiera causar la mala instalación, o uso indebido del artefacto / equipo, incluyendo en este último caso la falta de mantenimiento. Tampoco quedan amparadas por esta garantía las visitas técnicas, trabajos y gastos originados por los reclamos no contemplados en el punto 2- (segundo párrafo) del presente.

La garantía que ampara al equipo no cubre la instalación del equipo, que deberá ser realizada por personal idóneo, ni enseñanza de manejo del aparato que se informa en manual de instrucciones por separado.

Este producto ha sido diseñado para uso familiar y/o individual y/o residencial.

- 6- El plazo indicado: comprende e incluye el Art. 473 señalado en Código de Comercio; el mismo no es acumulativo en el caso de reparación o reemplazo de partes.
- 7- Cualquier cuestión judicial será dirimida por los Tribunales Judiciales Ordinarios del domicilio donde fue realizada la compra del artefacto / equipo.

Equipo adquirido y especificaciones técnicas (a completar por el usuario): _____

Las condiciones de uso, instalación y mantenimiento necesarias para el funcionamiento del Equipo se encuentran indicadas en el Manual del Usuario que se acompaña al Equipo adquirido.

Atención de pedidos de service y/o compra de repuestos:

Consultar al 0810-333-4910

**Importa y Garantiza: Carrier S.R.L. - Carlos Pellegrini 961 - Piso 3°
(C1009ABS) Ciudad Autónoma de Buenos Aires - República Argentina**

www.midea.com.ar



make yourself at home



www.midea.com.ar

© Midea 2024 Todos los derechos reservados.

Importa, distribuye y garantiza: Carrier S.R.L./ Carlos Pellegrini 961 / Piso 3º / (C1009ABS) Buenos Aires / Argentina

Manual Nro. FC-MJ6WAR1-01M

Edición: Febrero 2024

Debido a la constante innovación tecnológica de Midea, las características de los modelos pueden sufrir cambios sin previo aviso.