

Refrigerador  
**TOP MOUNT FREEZER SERIES**

# MANUAL DE USUARIO

MDRT580MTE50ADW  
MDRT580MTE01ADW  
MDRT580MTE46ADW  
MDRT580MTE28ADW

**Advertencia:**

Antes de utilizar este producto, lea este manual detenidamente y consérvelo para consultarlo en el futuro. El diseño y las especificaciones están sujetos a cambios sin previo aviso para la mejora del producto. Consulte con su distribuidor o fabricante para obtener más detalles.

## ¡GRACIAS POR ELEGIR MIDEA!

Antes de usar su nuevo producto Midea, lea atentamente este manual para operar de forma segura las características y funciones que ofrece su nuevo electrodoméstico.

## ÍNDICE

1. Descripción del producto.....	3
2. Instalación del producto.....	4
3. Instrucciones de operación.....	7
4. Limpieza y mantenimiento.....	11
5. Especificaciones técnicas.....	13
6. Resolución de problemas.....	14
7. Garantía.....	19

# 1. DESCRIPCIÓN DEL PRODUCTO

## Nombres de los componentes

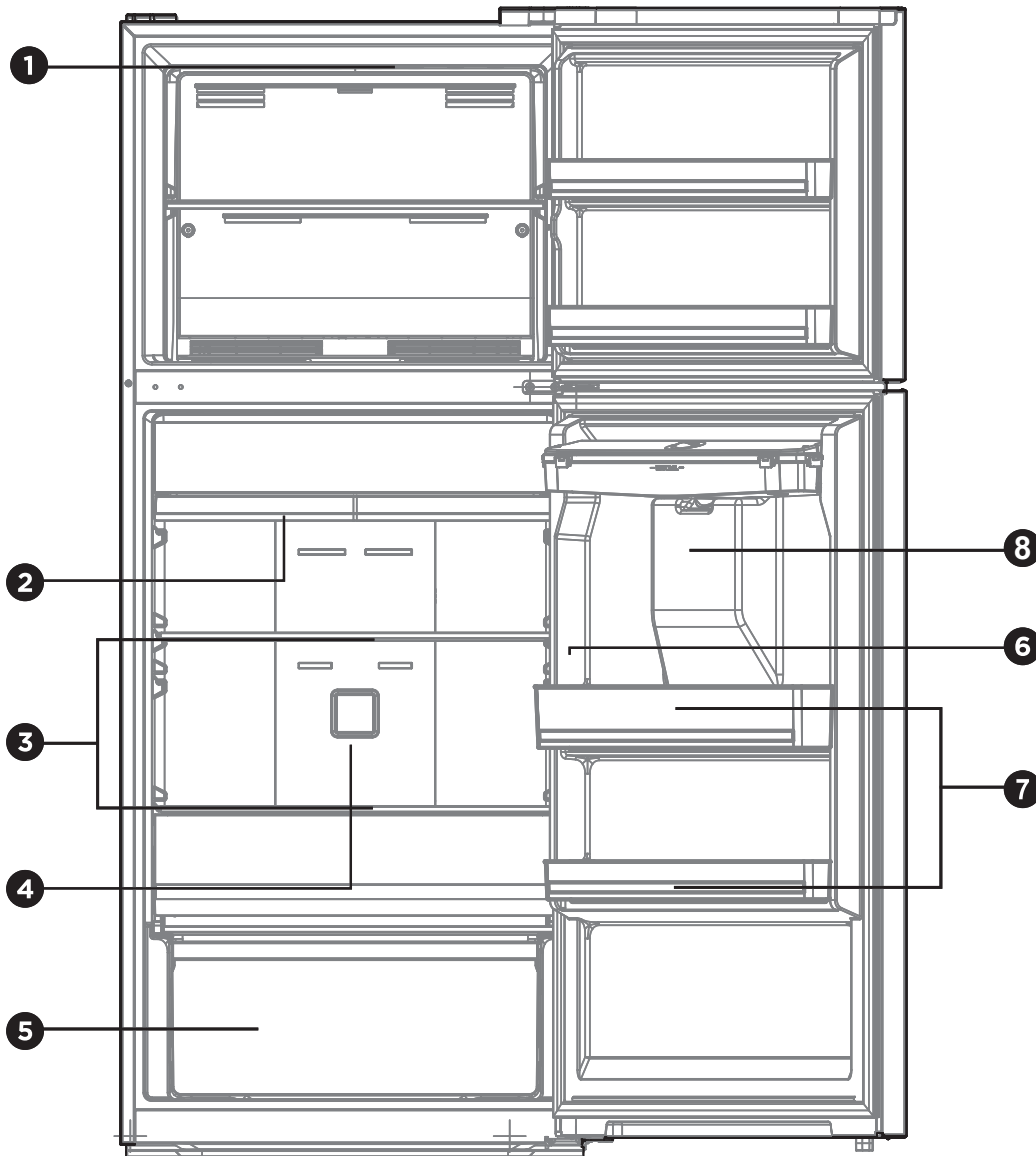

- |                      |                                |
|----------------------|--------------------------------|
| ① Luz LED            | ⑤ Cajón para frutas y verduras |
| ② Control deslizante | ⑥ Control de temperatura       |
| ③ Estante            | ⑦ Bandeja de la puerta         |
| ④ Desodorizador      | ⑧ Dispensador de agua          |

### ⓘ ATENCIÓN

La imagen que aparece arriba tiene solo una finalidad de referencia. La configuración real dependerá del producto físico o declaración por parte del distribuidor.

## 2. INSTALACIÓN DEL PRODUCTO

### Instrucciones de instalación

#### Para refrigeradores con clase climática

- Según su clase climática, este refrigerador está diseñado para usarse en el rango de temperaturas ambiente especificado en la siguiente tabla.
- La clase climática se encuentra en la placa de características. Es posible que este aparato no funcione correctamente a temperaturas fuera del rango específico.

- La clase climática se encuentra en la etiqueta del producto.

#### Rango de temperatura efectivo

- Este producto está diseñado para funcionar normalmente en el rango de temperaturas especificado por su clasificación de clase.

Clase	Símbolo	Alcance de temperatura ambiente °C	
		IEC 62552 (ISO 15502)	ISO 8561
Templada extendida	SN	+ 10 hasta + 32	+ 10 hasta + 32
Templada	N	+ 16 hasta + 32	+ 16 hasta + 32
Subtropical	ST	+ 16 hasta + 38	+ 18 hasta + 38
Tropical	T	+ 16 hasta + 43	+ 18 hasta + 43

### Dimensiones y espacios despejados

Una distancia demasiado pequeña entre el refrigerador y los elementos adyacentes puede provocar una disminución de la capacidad de congelación y un aumento de los costos de electricidad. Al instalar el refrigerador, deje más de 100mm de espacio despejado entre el aparato y cada pared adyacente.

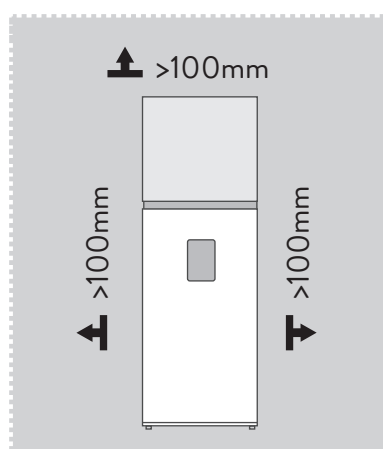

Espacio necesario para la circulación del aire.

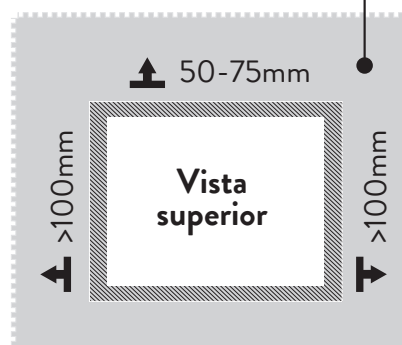

### ⓘ ATENCIÓN

La imagen que aparece arriba tiene solo una finalidad de referencia. La configuración real dependerá del producto físico o declaración por parte del distribuidor.

**Diagrama de espacios necesario** (cuando la puerta está abierta y cuando la puerta está cerrada).

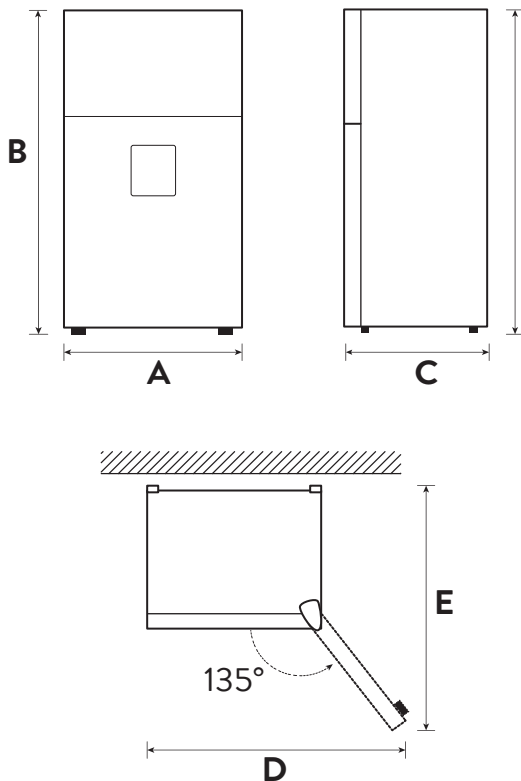

Ancho	Altura total	Prof.	Ancho con puertas abiertas 135°	Prof. con puertas abiertas 135°
A	B	C	D	E
700	1723	670	1078	1126

#### NOTA

Todas las dimensiones en mm.

#### Nivelado de las patas

Para evitar vibraciones, el aparato debe estar nivelado. Si es necesario, ajuste los tornillos de nivelación para compensar un suelo irregular.

La parte frontal debe estar un poco más alta que la parte posterior para facilitar el cierre de la puerta.

Los tornillos de nivelación se pueden girar fácilmente inclinando ligeramente el gabinete.

Gire los tornillos de nivelación en sentido contrario a las agujas del reloj ↺ para levantar el aparato, gírelos en sentido de las agujas del reloj ↻ para bajarlo.

#### Transporte del refrigerador

1. Retire todos los alimentos del interior del refrigerador.
2. Desenchufe el cable, luego insértelo y fíjelo en el gancho para este fin en la parte trasera o en la parte superior del aparato.
3. Aplique cinta adhesiva en las repisas y la puerta para evitar que se caigan mientras transporta el refrigerador.
4. Mueva cuidadosamente el aparato entre más de dos personas. Cuando transporte el aparato a largas distancias, manténgalo en posición vertical.
5. Después de instalar el aparato, enchúfelo a una toma de corriente para encenderlo.

#### ⚠ ATENCIÓN

La imagen que aparece arriba tiene solo una finalidad de referencia. La configuración real dependerá del producto físico o declaración por parte del distribuidor.

#### Colocación

- Antes de su uso, retire todos los materiales del embalaje, incluyendo almohadilladas inferiores, almohadilladas de espuma y cintas del interior del refrigerador; retire la película protectora de las puertas y de la carcasa del refrigerador.
- Manténgalo alejado del calor y evite la luz solar directa. No coloque el refrigerador en espacios húmedos o con agua para prevenir el óxido o la reducción del efecto de aislamiento.
- No pulverice o lave el refrigerador; no coloque el refrigerador en espacios húmedos donde sea fácil salpicarlo con agua para no afectar a las propiedades aislantes eléctricas.
- El refrigerador debe colocarse en un espacio interior bien ventilado; el piso debe ser plano y robusto (gírelo a la izquierda o derecha para ajustar las ruedas para nivelar si es inestable).

## Cómo usar el dispensador de agua

1. Primero abra la cubierta de la entrada de agua, llene con agua potable hasta la marca "MAX" como cantidad máxima de agua.
2. Utilice el vaso para pulsar el gatillo hacia el interior, el agua saldrá; cuando el gatillo vuelva a la posición original, el agua se detendrá.
3. El dispensador de agua solo puede utilizarse para agua pura; no es adecuado para bebidas o zumos de frutas.

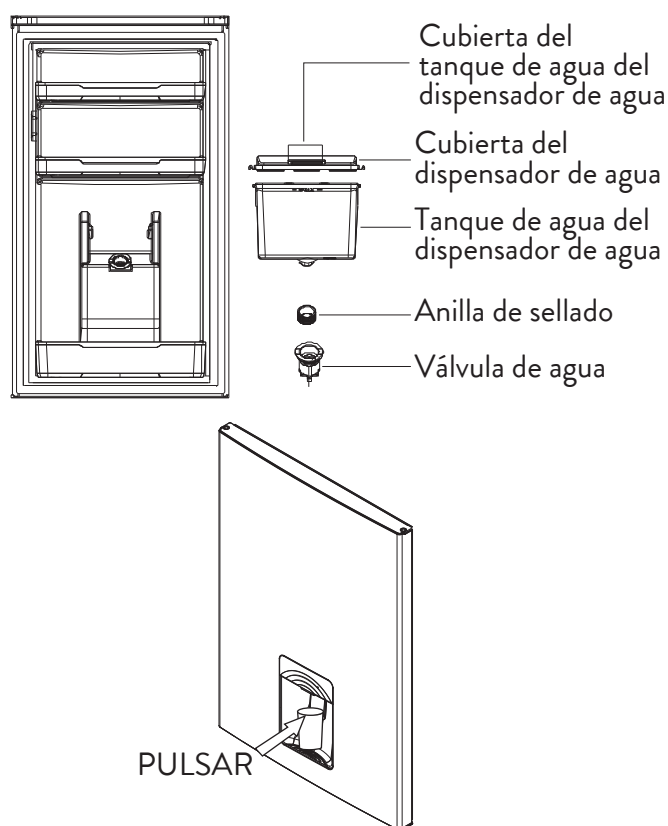

## Cómo cambiar la lámpara

Cualquier sustitución o mantenimiento de las bombillas LED debe ser realizada por el fabricante, su agente de mantenimiento o un técnico especializado.

Este producto contiene una fuente de luz de clase de eficiencia energética <F>.

## Pasos

1. Desenchufe el refrigerador antes de quitar la lámpara.

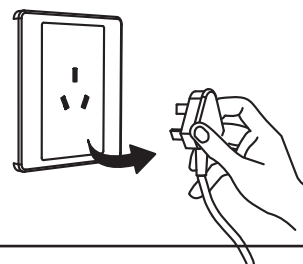

2. Retire la pantalla de la lámpara con un destornillador.

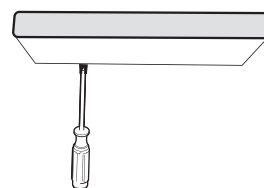

3. Retire el panel de la lámpara.

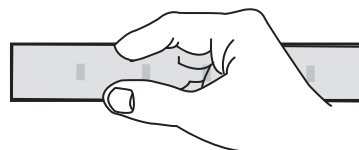

4. Retire el terminal de conexión.

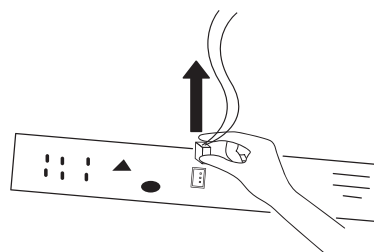

## Conexión del refrigerador

Antes del primer inicio, mantenga el refrigerador desconectado durante dos horas antes de conectarlo a la alimentación.

### ⚠ ATENCIÓN

Antes de colocar cualquier alimento fresco o congelado, el refrigerador debe haber estado funcionando durante 2-3 horas, o más de 4 horas en verano cuando la temperatura ambiente es alta.

### Consejos para ahorrar energía

- No coloque el aparato cerca de cocinas, radiadores u otras fuentes de calor. Si la temperatura ambiente es alta, el compresor funcionará con más frecuencia y durante más tiempo, lo que aumentará el consumo de energía.
- Asegúrese de que haya suficiente ventilación en la base, en los lados y en la parte trasera del aparato. No obstruya las aberturas de ventilación.
- Tenga en cuenta también las medidas de distancia en el capítulo “Instalación”.
- La disposición de cajones, repisas y estantes, como aparece en la ilustración, permite el uso más eficiente de energía y, por lo tanto, debe aplicarse en la medida de lo posible. Todos los cajones y repisas deben permanecer en el aparato para mantener la temperatura estable y ahorrar energía.
- Para obtener un mayor espacio de almacenamiento (p. ej., para productos refrigerados/ congelados grandes), los cajones intermedios se pueden quitar. Los cajones superiores e inferiores y las repisas deben retirarse en última instancia, si es necesario.
- Un compartimento refrigerador/congelador lleno uniformemente contribuye a un uso óptimo de la energía. Por lo tanto, evite los compartimentos vacíos o semivacíos.
- Deje que los alimentos calientes se enfríen antes de colocarlos en el refrigerador/ congelador. Los alimentos que ya se han enfriado aumentan la eficiencia energética.
- Permita que los alimentos congelados se descongeleen en el refrigerador. El frío de los alimentos congelados reduce el consumo de energía en el compartimento del refrigerador y aumenta así la eficiencia energética.
- Abra la puerta el menor tiempo posible para minimizar la pérdida de frío. Abrir la puerta brevemente y cerrarla correctamente reduce el consumo de energía.
- Las juntas de las puertas del refrigerador deben estar perfectamente intactas para que las puertas cierren correctamente y el consumo de energía no aumente innecesariamente.

## 3. INSTRUCCIONES DE OPERACIÓN

### Panel de control

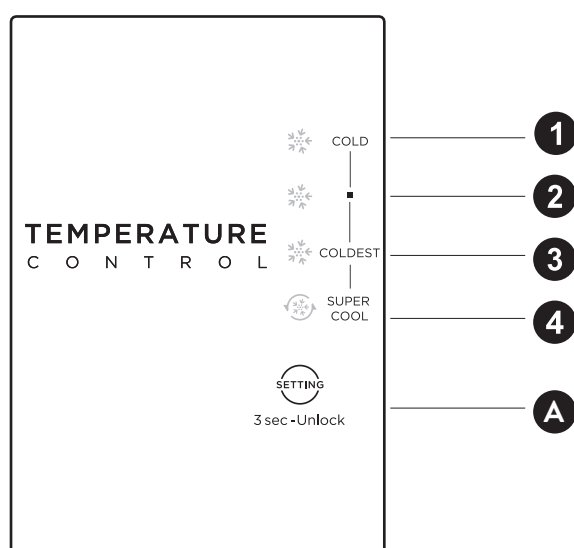

Botones	
A	Botón de ajuste de temperatura del compartimento del refrigerador
Pantalla	
Ajuste 1	COLD (frío)
Ajuste 2	■
Ajuste 3	COLDEST (más frío)
Ajuste 4	SUPER COOL (máximo frío)

### Pantalla

Cuando el refrigerador se enciende por primera vez, la pantalla brillará completamente durante 3 segundos y luego el refrigerador funcionará de acuerdo con el ajuste de temperatura 3. En caso de falla, el LED correspondiente parpadeará. En caso de que no haya fallas, se mostrará el ajuste de temperatura actual del refrigerador.

Código de falla	Descripción de la falla
Indicador del ajuste ④ y el ajuste ①	Sensor de temperatura del refrigerador
Indicador del ajuste ④ y el ajuste ②	Sensor de descongelación de la cámara del congelador
Indicador del ajuste ④ y el ajuste ③	Falla del sensor de temperatura ambiente

## Ajuste de temperatura

- Mantenga presionado el botón de ajuste de temperatura A durante 3 segundos para desbloquear. Después de desbloquear, presione el botón B para cambiar la temperatura del ajuste 1 al ajuste 4. A continuación, se encenderá la luz indicadora correspondiente.
- Presione el botón Super Cool, la función Super Cool se iniciará y la luz Super cool se encenderá. Cuando la luz de la función Super Cool esté encendida, la luz de ajuste de temperatura se apagará; cuando la luz de ajuste de temperatura esté encendida, la luz de la función Super Cool se apagará.

→ Ajuste 1 → Ajuste 2 → Ajuste 3 → Ajuste 4 →

## Bloqueo/desbloqueo

Mantenga presionado el botón TEMP durante 3 segundos para desbloquear y 30 segundos para bloquear automáticamente si no se realiza ninguna operación.

## Regulador de temperatura del freezer

La temperatura dentro del freezer se puede ajustar cambiando la posición del control deslizante del regulador. La posición inicial del control deslizante del regulador es la posición A. Si desea una temperatura más baja dentro del freezer, ajuste el control deslizante del regulador desde la posición A hacia la izquierda.

Para un mejor uso del refrigerador, mantenga la el control deslizante en la posición inicial.

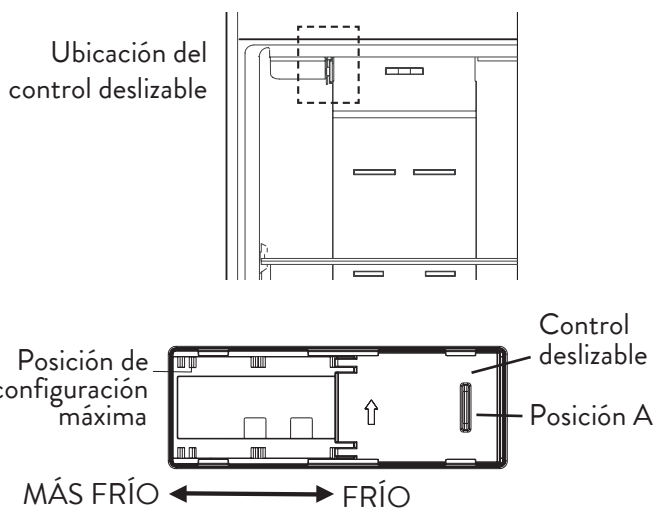

## ⚠ ATENCIÓN

El panel de control real puede diferir de un modelo a otro.

## Consejos para almacenar alimentos

### Compartimento del congelador

- El congelador está diseñado para el almacenamiento de alimentos congelados a muy baja temperatura, el almacenamiento a largo plazo de alimentos congelados y para la producción de hielo.
- Utilice los compartimientos de la puerta del congelador únicamente para almacenar alimentos congelados, no para almacenar alimentos calientes en espera de congelación.
- No coloque alimentos frescos al lado de alimentos congelados. La comida congelada puede descongelarse.
- Cuando congele alimentos frescos (como carne, pescado o carne picada), córtelos en partes que se puedan usar al mismo tiempo.



- Almacenamiento de alimentos congelados: siga las instrucciones generalmente indicadas en los paquetes. Si no hay información en el empaque, los alimentos no deben almacenarse por más de tres meses a partir de la fecha de compra.
- Al comprar alimentos congelados, asegúrese de que estén congelados a una temperatura adecuada y que el empaque no esté dañado.
- Los alimentos congelados deben conservarse en envases adecuados para conservar la calidad y deben devolverse al congelador lo antes posible.
- Si un paquete de alimentos congelados muestra humedad o un abultamiento anormal, es probable que se haya almacenado a la temperatura incorrecta y que el contenido esté dañado.
- El período de almacenamiento de alimentos congelados depende de la temperatura ambiente, la configuración del termostato, la frecuencia de apertura de la puerta del congelador, el tipo de alimento y el tiempo de transporte del producto desde la tienda hasta el hogar. Siempre siga las instrucciones impresas en el paquete y nunca exceda el tiempo máximo de almacenamiento indicado en el paquete.
- La carne y el pescado limpios (envasados en un paquete o papel de plástico) se pueden colocar en el refrigerador, y pueden consumirse en 1 o 2 días.
- Las frutas y vegetales sin envasar pueden colocarse en el compartimento destinado a las frutas y vegetales frescos.

#### ! ATENCIÓN

El ajuste de temperatura óptimo de cada compartimento depende de la temperatura ambiente. La temperatura óptima se basa en la temperatura ambiente de 25°C.

### Compartimento del refrigerador

- Para reducir la humedad y la consecuente acumulación de hielo, nunca ponga líquidos en el refrigerador en recipientes sin sellar. La escarcha tiende a concentrarse en las partes más frías del evaporador. El almacenamiento de líquidos descubiertos da como resultado una necesidad más frecuente de descongelación.
- Nunca coloque alimentos calientes en el refrigerador. Enfríelos primero a temperatura ambiente y luego colóquelos de manera que permitan una circulación de aire adecuada en el refrigerador.
- Los alimentos o los recipientes de alimentos no deben tocar la pared trasera del refrigerador porque podrían congelarse en la pared. Trate de no abrir frecuentemente la puerta del refrigerador.

Orden	Tipo de compartimento	Temperatura de almacenamiento deseada [°C]	Alimentos apropiados
1	Refrigerador	+2 ~ +8	Huevos, alimentos cocidos, alimentos envasados, frutas y verduras, productos lácteos, pasteles, bebidas y otros alimentos no son aptos para la congelación.
2	(***)*-Congelador	≤-18	Frutos de mar (pescados, camarones, mariscos) y productos cárnicos (recomendado para 3 meses, cuanto más tiempo de almacenamiento, peor sabor y nutrición), apto para alimentos frescos congelados.
3	***-Congelador	≤-18	Frutos de mar (pescados, camarones, mariscos), y productos cárnicos (recomendado para 3 meses, cuanto más tiempo de almacenamiento, peor sabor y nutrición), apto para alimentos frescos congelados.
4	** -Congelador	≤-12	Frutos de mar (pescados, camarones, mariscos) y productos cárnicos (recomendado para 3 meses, cuanto más tiempo de almacenamiento, peor sabor y nutrición), apto para alimentos frescos congelados.
5	*-Congelador	≤-6	Frutos de mar (pescados, camarones, mariscos) y productos cárnicos (recomendado para 3 meses, cuanto más tiempo de almacenamiento, peor sabor y nutrición), apto para alimentos frescos congelados.
6	0-estrella	-6 ~ 0	Carne fresca de cerdo, res, pescado, pollo, algunos alimentos procesados envasados, etc. (se recomienda consumir dentro del mismo día, preferiblemente no más de 3 días). Alimentos procesados parcialmente encapsulados (alimentos no congelables).
7	Frío	-2 ~ +3	Carne de cerdo, res, pollo, etc. frescos/congelados (se recomiendan 7 días por debajo de 0°C y por encima de 0°C para consumir dentro de ese día, preferiblemente no más de 2 días). Frutos de mar (menos de 0 por 15 días, no se recomienda almacenar por encima de 0°C).
8	Alimentos frescos	0 ~ +4	Carne fresca de cerdo, res, pescado, pollo, comida cocinada, etc. (se recomienda consumir dentro del mismo día, preferiblemente no más de 3 días)
9	Vino	+5 ~ +20	Vino tinto, vino blanco, vino espumante, etc.

### ⓘ ATENCIÓN

Almacene diferentes alimentos según los compartimentos o la temperatura de almacenamiento indicados para su compra.

## 4. LIMPIEZA Y MANTENIMIENTO

Desconecte el electrodoméstico de la fuente de alimentación antes de realizar cualquier mantenimiento rutinario. Espere al menos 5 minutos antes de volver a encender el electrodoméstico, ya que un arranque frecuente puede dañar el compresor.

No utilice dispositivos mecánicos u otros medios para acelerar el proceso de descongelación, excepto los recomendados por el fabricante.

No intente reparar, desmontar o modificar el electrodoméstico usted mismo. En caso de reparación, por favor contacte a nuestro servicio al cliente.

Elimine el polvo en la parte posterior de la unidad al menos una vez al año para evitar riesgos de incendio, así como un aumento en el consumo de energía.

Revise regularmente la junta de la puerta para asegurarse de que no haya residuos. Limpie la junta de la puerta con un paño suave humedecido con agua jabonosa o detergente diluido.

El interior del producto debe limpiarse regularmente para evitar olores.

Utilice un paño suave o una esponja para limpiar el interior del producto, con dos cucharadas de bicarbonato de sodio y un litro de agua tibia. Luego enjuague con agua y limpie. Después de limpiar, abra la puerta y deje que se seque naturalmente antes de encender la energía.

Para las áreas difíciles de limpiar en el producto (como espacios estrechos, o esquinas), se recomienda limpiarlos regularmente con un paño suave, un cepillo suave, etc. y, cuando sea necesario, combinarlos con algunas herramientas auxiliares (como palos delgados) para asegurar que no se acumulen contaminantes o bacterias en estas áreas.

Limpie la superficie exterior del producto con un paño suave humedecido con agua jabonosa, detergente, etc., y luego seque.

No utilice cepillos duros, bolas de acero limpias, cepillos de alambre, abrasivos (como pastas de dientes),

solventes orgánicos (como alcohol, acetona, acetato de isoamilo, etc.), agua hirviendo, ácido o elementos alcalinos, que pueden dañar la superficie e interior de la nevera. El agua hirviendo y los disolventes orgánicos como el benceno pueden deformar o dañar las piezas de plástico.



No enjuague directamente con agua u otros líquidos durante la limpieza para evitar cortocircuitos o afectar el aislamiento eléctrico después de la inmersión.

### ! ATENCIÓN

El electrodoméstico funcionará continuamente una vez que se haya iniciado. En general, el funcionamiento del electrodoméstico no debe interrumpirse; de lo contrario, la vida útil puede verse afectada.

### Limpieza de la bandeja de la puerta

De acuerdo con la flecha de dirección en la figura a continuación, use ambas manos para primero apretar la bandeja, empujarla hacia arriba y luego sacarla.

Una vez retirada la bandeja de lavado, ajuste su altura de instalación de acuerdo con sus necesidades.

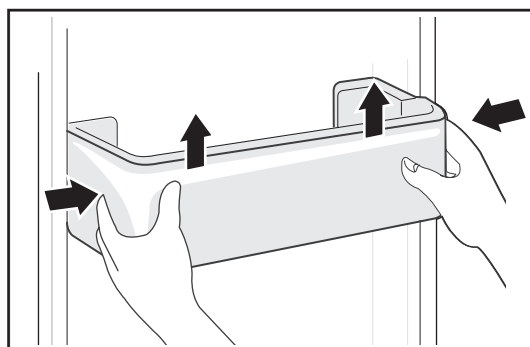

### Limpieza del estante de vidrio

La parte más interna del revestimiento del refrigerador en contacto con los estantes tiene un tope trasero, por lo que primero debe levantar los estantes hacia arriba para recién después retirarlos.

Ajuste o limpie los estantes según sea necesario.

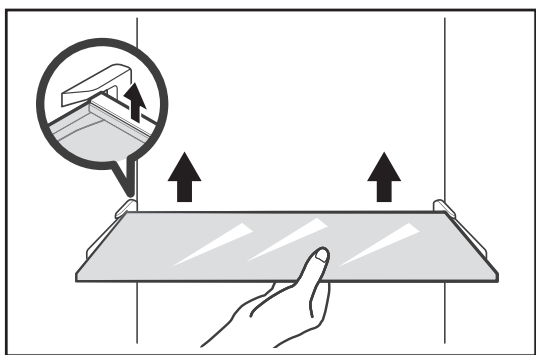

### Limpieza del cajón de las verduras

1. Retire el contenido del cajón. Sostenga el asa del cajón de verduras y tire de él completamente hasta que se detenga.
2. Levante el cajón de verduras y tire de él para retirarlo.

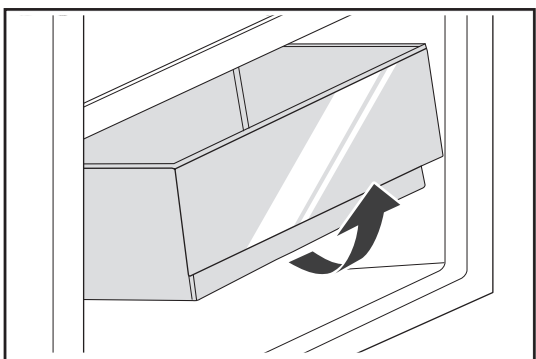

#### ⚠ ATENCIÓN

Debido a cambios técnicos y diferentes modelos, algunas de las ilustraciones en este manual pueden diferir de tu modelo.

### No utilizar en los siguientes casos

#### Fallo de alimentación

En caso de un fallo de alimentación, incluso en verano, los alimentos en el interior del aparato pueden mantenerse durante varias horas; durante un fallo de alimentación, se debe reducir las veces que se abre la puerta y no se deben colocar más alimentos frescos en el aparato.

#### Ausencia de uso prolongada



El aparato debe desenchufarse y después limpiarse; posteriormente, las puertas se dejan abiertas para evitar los malos olores.

#### Traslado

Inmovilizar con cinta adhesiva tabiques, recipiente para verduras, cajones de la cámara de congelación, etc. Apriete las patas niveladoras; cierre las puertas y séllelas con cinta adhesiva. Durante el traslado, no se debe colocar el aparato al revés u horizontalmente o hacer que vibre; la inclinación durante el movimiento no será superior a 45°.

## 5. ESPECIFICACIONES TÉCNICAS

Tensión nominal (V~)	220
Frecuencia nominal (Hz)	50
Corriente nominal (A)	2,0
Potencia de descongelado (W)	215
Refrigerante R-600a (g)	58
Peso neto (kg)	65

Marca	
Modelos	MDRT580MTE01ADW
	MDRT580MTE28ADW
	MDRT580MTE46ADW
	MDRT580MTE50ADW
Categoría del aparato N° 7	Refrigerador - Congelador 
Clase de eficiencia energética de A+++ (mayor eficiencia) a D (menor eficiencia)	A++
Consumo de energía <i>"El consumo de energía real depende de las condiciones de uso del aparato y de su locación"</i>	269 kWh/año
Volumen útil del compartimiento de alimentos frescos	305 L
Volumen útil del compartimiento de alimentos congelados	107 L
Clasificación del compartimiento de alimentos congelados	
Sistema de los compartimientos de alimentos frescos/congelados	Sin escarcha
Autonomía. Tiempo de elevación de la temperatura	14 Hs.
Capacidad de congelamiento	5 kg/24 h
Clase climática	T
Ruido, de acuerdo con la norma IRAM 2404-2	40 dB(A)

## 6. RESOLUCIÓN DE PROBLEMAS

El usuario puede resolver los siguientes problemas sencillos. Llame al servicio de posventa si los problemas no se resuelven.

Problema	Posible causa
<b>Fallo en el funcionamiento</b>	Compruebe si el aparato está conectado a la alimentación o si el enchufe tiene bien los contactos.
	Compruebe si la tensión es demasiado baja.
	Compruebe si hay un fallo de corriente o han saltado los circuitos parciales.
<b>Mal olor</b>	Se deben envolver bien los alimentos que produzcan mal olor.
	Compruebe si hay alimentos podridos.
	Limpie el interior del refrigerador.
<b>Funcionamiento durante mucho tiempo del compresor</b>	Es normal el funcionamiento prolongado del refrigerador en verano cuando la temperatura ambiente es alta.
	No se recomienda tener muchos alimentos en el aparato al mismo tiempo.
	Se deben enfriar los alimentos antes de empezar a ponerlos en el aparato.
	Las puertas se abren con demasiada frecuencia.
<b>La luz no se enciende</b>	Compruebe si el refrigerador está conectado a la alimentación y si la luz que se debe iluminar presenta daños.
	Recurra a un técnico especializado para reemplazar la lámpara.
<b>La puerta no se puede cerrar correctamente</b>	La puerta está atascada con paquetes de comida. Se ha colocado demasiada comida.
	El refrigerador está inclinado.
<b>Ruido alto</b>	Compruebe si el suelo está nivelado y si el refrigerador está colocado de forma estable.
	Compruebe si los accesorios están colocados en las ubicaciones adecuadas.

Problema	Posible causa
<b>El sello de la puerta no está estanco</b>	Retire materiales extraños del sello de la puerta.
	Caliente el sello de la puerta y después refrigérelo para restaurarlo (o soplelo con un secador eléctrico o use una toalla caliente para calentarlo).
<b>La bandeja de agua se desborda</b>	Hay demasiados alimentos en la cámara o los alimentos almacenados contienen demasiada agua, lo que produce una descongelación intensa.
	Las puertas no están cerradas debidamente lo que provoca hielo debido a la entrada de aire y aumento de agua debido a la descongelación.
<b>Carcasa caliente</b>	La disipación del calor del condensador integrado a través de la carcasa es normal.
	Cuando la carcasa se calienta demasiado debido a una temperatura ambiente alta y haya demasiados alimentos almacenados, se recomienda ofrecer una buena ventilación para facilitar la disipación del calor.
<b>Condensación de la superficie</b>	La condensación de la superficie exterior y los sellos de la puerta del refrigerador es normal cuando la humedad ambiente es demasiado alta. Simplemente limpie la condensación con una toallita limpia.
<b>Ruido anormal</b>	Pitido: El compresor puede producir pitidos durante el funcionamiento y los pitidos son altos en especial durante el inicio y la parada. Esto es normal.
	Crujido: El refrigerante que fluye por el interior del aparato puede producir crujidos, lo que es normal.









# Garantía

**Garantía válida solamente para el territorio de la República Argentina**

- 1- **Garantía:** Garantizamos al comprador o usuario que este artefacto / equipo fabricado y/o importado y comercializado por CARRIER S.R.L. y sus agentes autorizados, no acusa defecto alguno de fabricación que dificulte su uso o servicio normal.
- 2- **Alcance y lugar de cobertura:** La presente garantía limita nuestra obligación a reparar si correspondiere, en nuestros Centros de Service Autorizados, o a nuestra opción reemplazar, sin cargo alguno, cualquier pieza que resulte defectuosa dentro del término establecido en esta garantía especificada en el punto tres (3-) de la presente y siempre y cuando el defecto sea comprobado a nuestra entera satisfacción.

Para la revisión y eventual reparación del artefacto / equipo el cliente deberá comunicarse al teléfono indicado en la presente y dirigirse al Centro de Service más cercano a su domicilio. En caso que el artefacto / equipo sea de difícil transporte, se deberá acordar una visita al domicilio del cliente para su revisión.

Toda visita técnica que no sea ocasionada por problemas propios del artefacto / equipo, (incluyendo, sin limitarse a: problemas de instalación, falta de mantenimiento, defecto o exceso en la tensión de alimentación, plagas), u otras fallas no cubiertas por esta garantía, serán facturadas al usuario.

Las solicitudes de servicio serán atendidas dentro del plazo estimado de 10 días.

- 3- **Duración de los plazos de garantía:** El plazo de garantía se cuenta a partir de la fecha de factura de compra del mismo, siendo exclusivamente de 24 meses. Es requisito para tener derecho a la garantía la exhibición de la factura de compra.
- 4- **Exclusiones:** Esta garantía no se hará efectiva en caso de que el artefacto / equipo hubiera sido instalado en lugares de difícil acceso, o hubiera sufrido accidentes, alteración, negligencia, mal trato, fallas, daños o roturas por uso inadecuado, exceso o caída de tensión, o que fuera usado con otra corriente que no sea la mencionada en las especificaciones del equipo, o que las identificaciones originales de modelo y número de serie hayan sido alteradas, o cualquier daño sufrido por causa de incendios, inundaciones, estragos, caso fortuito o fuerza mayor, reposición o reparación por personal de Service NO AUTORIZADO, o instalación y/o uso en disconformidad a lo especificado en el manual de instrucciones e instalación.

- 5- **Aclaraciones:** No constituyen defectos de fabricación ni están amparados por esta garantía ninguno de los siguientes casos, siendo su reposición o reparación exclusivamente por cuenta y orden del usuario: Cuando la documentación que avala la garantía haya sido alterada en alguna forma. Cuando haya daño ocasionado por el transporte en cualquiera de sus formas o entrega. Cuando el artefacto / equipo no esté instalado según lo indica el manual del equipo. Cuando haya sido instalado y conectado a un circuito eléctrico con cableado defectuoso, fusibles inadecuados o toma-corrientes y fichas deterioradas. Cuando se corrobore el ingreso de insectos al equipo o daños producidos por plagas. Cuando no se le haya efectuado el mínimo de mantenimiento exigido en el manual del usuario que se adjunta a la unidad adquirida.

La empresa no asume responsabilidad alguna sobre los daños personales, a la propiedad, a usuarios ni a terceros que pudiera causar la mala instalación, o uso indebido del artefacto / equipo, incluyendo en este ultimo caso la falta de mantenimiento. Tampoco quedan amparadas por esta garantía las visitas técnicas, trabajos y gastos originados por los reclamos no contemplados en el punto 2- (segundo párrafo) del presente.

La garantía que ampara al equipo no cubre la instalación del equipo, que deberá ser realizada por personal idóneo, ni enseñanza de manejo del aparato que se informa en manual de instrucciones por separado.

Este producto ha sido diseñado para uso familiar y/o individual y/o residencial.

- 6- **El plazo indicado:** comprende e incluye el Art. 473 señalado en Código de Comercio; el mismo no es acumulativo en el caso de reparación o reemplazo de partes.
- 7- Cualquier cuestión judicial será dirimida por los Tribunales Judiciales Ordinarios del domicilio donde fue realizada la compra del artefacto / equipo.

**Equipo adquirido y especificaciones técnicas (a completar por el usuario):** \_\_\_\_\_

Las condiciones de uso, instalación y mantenimiento necesarias para el funcionamiento del Equipo se encuentran indicadas en el Manual del Usuario que se acompaña al Equipo adquirido.

Atención de pedidos de service y/o compra de repuestos:

**Consultar al 0810-333-4910**

**Importa y Garantiza: Carrier S.R.L. – Juncal 802 1° D – CABA, Argentina**

**www.midea.com.ar**



*make yourself at home*



[www.midea.com.ar](http://www.midea.com.ar)

© Midea 2024 Todos los derechos reservados.

**Importa, distribuye y garantiza: Carrier S.R.L.**

**Manual Nro. MDRT580MTE(50-01-46-28)ADW-00MU**

**Edición: Noviembre 2024**