

WINDOW TYPE ROOM AIR CONDITIONER

USER MANUAL

MAW10RV1CCWT
MAW12RV1CCWT
MAW14RV1CCWT



Warning notices: Before using this product, please read this manual carefully and keep it for future reference. The design and specifications are subject to change without prior notice for product improvement. Consult with your dealer or manufacturer for details. The diagram above is just for reference. Please take the appearance of the actual product as the standard.

THANK YOU LETTER

Thank you for choosing Midea! Before using your new Midea product, please read this manual thoroughly to ensure that you know how to operate the features and functions that your new air conditioner offers in a safe way.

CONTENTS

TABLE OF CONTENTS	2
SAFETY INSTRUCTIONS	3
WHAT IS IN THE BOX	7
BEFORE YOU GET STARTED	9
INSTALLATION OVERVIEW	10
GET TO KNOW YOUR AC	17
GET TO KNOW THE FEATURES	18
REMOTE CONTROL INSTRUCTIONS	21
CONNECTION INSTRUCTIONS	29
CLEANING & MAINTENANCE	35
TROUBLESHOOTING TIPS	36
WARRANTY	38

SAFETY INSTRUCTIONS

Must Read The Warning Message

Inside you will find many helpful hints on how to use and maintain your air conditioner properly. Just a little preventive care on your part can save you a great deal of time and money over the life of your air conditioner. You'll find many answers to common problems in the chart of troubleshooting tips. If you review our chart of Troubleshooting Tips first, you may not need to call for service at all. To prevent injury to the user or other people and property damage, the following instructions must be followed. Incorrect operation due to ignoring of instructions may cause harm or damage. The seriousness is classified by the following indications.

Explanation of Symbols

Please read Safety Precautions before operation and installation. To prevent injury to the user or other people and property damage, the instructions shown here must be followed. Incorrect operation or installation due to ignoring instructions may cause harm or damage. The level of risk is shown by the following indications, which will be used throughout this user manual.



WARNING

The signal word indicates a hazard with a medium level of risk which, if not avoided, may result in serious injury or death.



CAUTION

The signal word indicates a hazard with a low degree of risk which, if not avoided, may result in minor or moderate injury.



NOTE

This signal word indicates important information (e.g. damage to property), but not danger.

WARNING

- Plug in power plug properly. Otherwise, it may cause electric shock or fire due to excess heat generation. Do not operate or stop the unit by inserting or pulling out the power plug. It may cause electric shock or fire due to heat generation. Do not damage or use an unspecified power cord, as that may cause electric shock or fire. If the power cord is damaged, it must be replaced by the manufacturer or an authorised service centre or a similarly qualified person in order to avoid a hazard.
- Always install a circuit breaker and a dedicated power circuit. Incorrect installation may cause fire and electric shock. Do not operate with wet hands or in a damp environment, as that may cause electric shock. Do not direct airflow at room occupants only, which could damage your health.
- Always ensure effective grounding. Incorrect grounding may cause electric shock. Do not allow water to run into electric parts, as that may cause failure of machine and electric shock. Do not modify power cord length or share the outlet with other appliances, as that may cause electric shock or fire due to heat generation.
- Unplug the unit if strange sounds, smells, or smoke comes from it, as that may cause fire and electric shock. Do not use the socket if it is loose or damaged. It may cause fire and electric shock. Do not open the unit during operation, as that may cause electric shock.
- Keep firearms away. It may cause fire. Do not use the power cord close to heating appliances. It may cause fire and electric shock. Do not use the power cord near flammable gas or combustibles, such as gasoline, benzene, thinner, etc. It may cause an explosion or fire.
- Ventilate room before operating air conditioner if there is gas leakage from another appliance, as that may cause explosion, fire, and burns. Do not disassemble or modify unit, as that may cause failure and electric shock.

WARNING

- When the air filter is to be removed, do not touch the metal parts of the unit, as that may cause an injury. Ventilate the room well when used together with a stove, etc, or an oxygen shortage may occur.
- Do not use strong detergents such as wax or thinner. Instead, use a soft cloth. Appearance may deteriorate due to change of product color or scratching of its surface. Do not clean the air conditioner with water. Water may enter the unit, degrade the insulation, and cause an electric shock. Do not use for special purposes. Do not use this air conditioner to preserve precision devices, food, pets, plants, and art objects, as that may cause deterioration of quality, etc.
- Stop operation and close the window in a storm or hurricane. Operation with windows opened may cause wetting of indoor areas and soaking of household furniture. When the unit is to be cleaned, switch it off and turn off the circuit breaker.
- Do not clean unit when the power is on, as that may cause fire, electric shock, and/or injury.
- Always insert the filters securely, as operating without filters can cause failure. Please clean the filters once every two weeks.
- Hold the plug by the head of the power plug when taking it out to prevent electric shock and damage. Turn off the main power switch when not using the unit for a long time to prevent failure of product or fire.
- Do not place obstacles around air-inlets or inside of air-outlet, as that may cause failure of appliance or accident. Do not place heavy objects on the power cord and ensure that the cord is not compressed. There is danger of fire or electric shock. Don't drink water drained from the air conditioner. It contains contaminants and could make you sick.
- Use caution when unpacking and installing. Sharp edges could cause injury.
- If water enters the unit, turn the unit off at the power outlet and switch off the circuit breaker. Isolate supply by taking the power plug out and contact a qualified service technician.
- This appliance is not intended for use by persons (including children) with reduced physical, sensory or mental capabilities or lack of experience and knowledge, unless they have been given supervision or instruction concerning use of the appliance by a person responsible for their safety.
- Children should be supervised to ensure that they do not play with the appliance.
- If the supply cord is damaged, it must be replaced by the manufacturer, its service agent or similarly qualified persons in order to avoid a hazard.
- The appliance shall be installed in accordance with national wiring regulations.
- Installation must be performed in accordance with the requirement of NEC and CEC by authorized personnel only.
- Do not operate your air conditioner in a wet room, such as a bathroom or laundry room.
- The appliance with electric heater shall have at least 1 meter of space from any combustible materials.
- Contact an authorised service technician for repair or maintenance of this unit.
- Contact an authorised installer for installation of this unit.

NOTE

This air conditioner is designed to be operated under the following conditions:

Cooling Operation	Outdoor temperature: 64-109°F/18-43°C
	Indoor temperature: 60-90°F/16-32°C

Note: Performance may be reduced outside of these operating temperatures.

Operation of Current Device

The power supply cord contains a current device that senses damage to the power cord. To test your power supply cord to the following:

- Plug in the Air Conditioner.
- The power supply cord will have TWO buttons on the plug head. Press the TEST button. You will notice a click as the RESET button pops out.
- Press the RESET button again. You will notice a click as the button engages.
- The power supply cord is now supplying electricity to the unit. (On some products, this is also indicated by a light on the plug head.)

NOTE

- The power supply cord with this air conditioner contains a current detection device designed to reduce the risk of fire.
- In the event that the power supply cord is damaged, it cannot be repaired - it must be replaced with a cord from the product manufacturer.
- Do not use this device to turn the unit on or off. Always make sure the RESET button is pushed in for correct operation.
- The power supply cord must be replaced if it fails to reset when the TEST button is pushed or if it cannot be reset. A new one can be obtained from the product manufacturer.

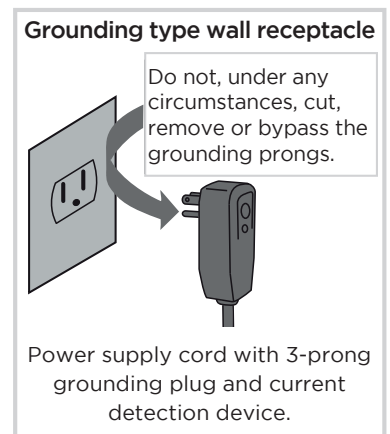

WARNING

Electrical Information

The complete electrical rating of your new room air conditioner is stated on the serial plate. Refer to the rating when checking the electrical requirements.

- Be sure the air conditioner is properly grounded. To minimize shock and fire hazards, proper grounding is important. The power cord is equipped with a three-prong grounding plug for protection against shock hazards.
- Your air conditioner must be used in a properly grounded wall receptacle. If the wall receptacle you intend to use is not adequately grounded or protected by a time delay fuse or circuit breaker, have a qualified electrician install the proper receptacle. Ensure the receptacle is accessible after the unit installation.
- Do not run air conditioner without side protective cover in place. This could result in mechanical damage within the air conditioner.
- Avoid fire hazard or electric shock. Do not use an extension cord or an adapter plug. Do not remove any prongs from the power cord.

For Your Safety

- Do not store or use gasoline or other flammable vapors and liquids in the vicinity of this or any other appliance.

Prevent Accidents

To reduce the risk of fire, electrical shock, or injury to persons when using your air conditioner, follow basic precautions, including the following:

- Be sure the electrical service is adequate for the model you have chosen. This information can be found on the serial plate, which is located on the side of the the cabinet and behind the grille.
- If the air conditioner is to be installed in a window, you will probably want to clean both sides of the glass first. If the window is a triple-track or it has a screen panel included, remove the screen completely before installation.
- Be sure the air conditioner has been securely and correctly installed according to the installation instructions in this manual. Save this manual for possible future use in removing or installing this unit. When handling the air conditioner, be careful to avoid cuts from sharp metal fins on front and rear coils.

Electronic Work



WARNING:

BEFORE PERFORMING ANY ELECTRICAL OR WIRING WORK, TURN OFF THE MAIN POWER TO THE SYSTEM.

Electronic Type

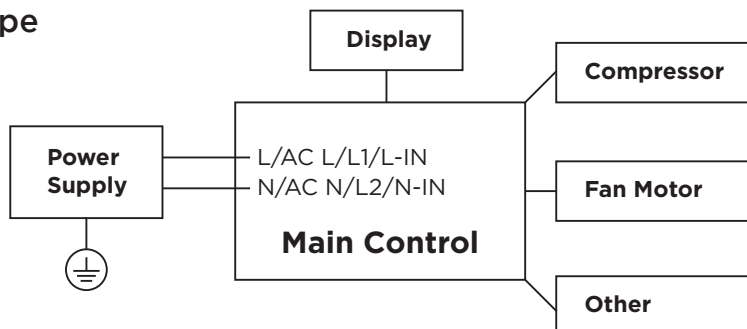

NOTE

Please strictly follow the wiring label attached to the machine for all wiring connections. The wiring diagram may vary for different units. Please refer to the wiring diagram on the machine you have purchased. The above wiring diagram is a simplified version for preliminary illustration purposes only.

WHAT IS IN THE BOX

Package Content

 X2  X2  X7

1/2" Screws and Safety Lock (3 Types)



Top Rail

 X4

3/8" Screws

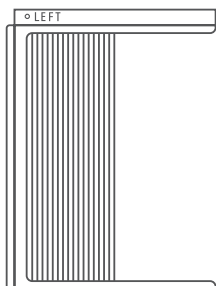

Sliding Frame (Left)

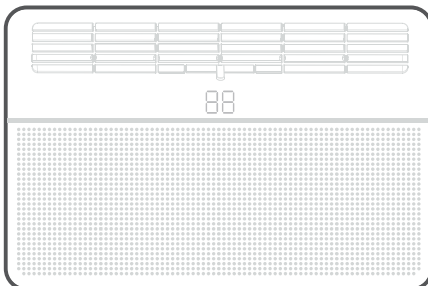

Window Type Room Air Conditioner unit

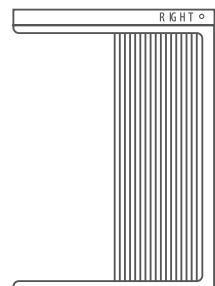

Sliding Frame (Right)

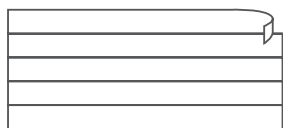

Foam insert (E-Star model only)



Window Sash Seal Foam (with glue)



Window Sash Seal Foam (non-glue)



Cold catalyst filter (1 pc*)

Tools You Will Need

Phillips Screwdriver

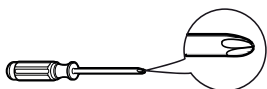

Level



Flathead Screwdriver



Pencil

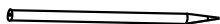

Ruler or tape measure



Scissors or knife



Drill

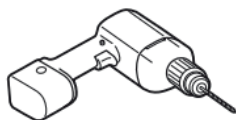

Proper PPE

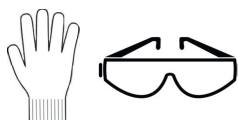

NOTE

The unit you purchased may look different. Please refer to the actual product as the standard.

Cold catalyst filter installation (On some models)

NOTE

Clean this cold catalyst filter with a hand-held vacuum.

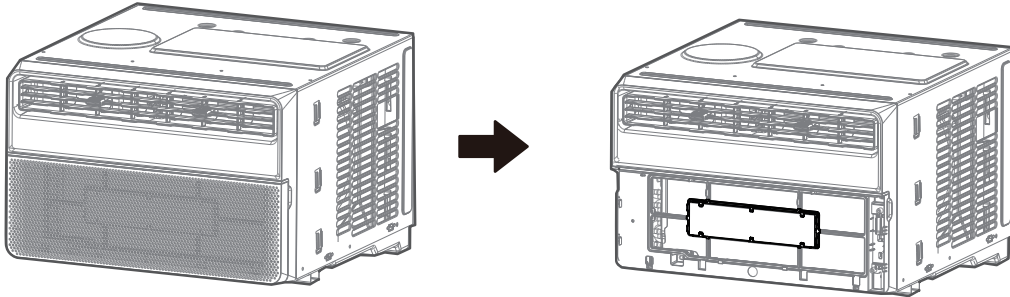

Remove the outer frame panel.

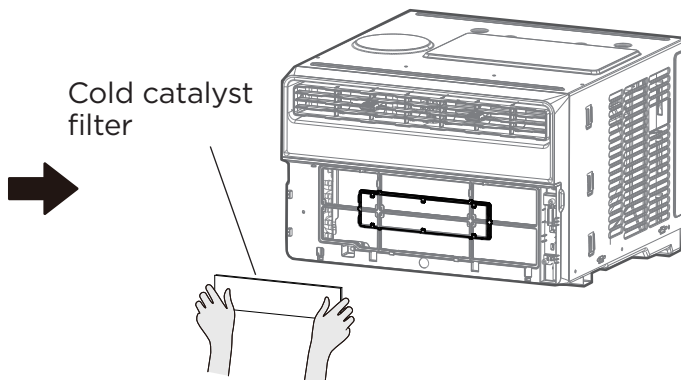

Remove the used cold catalyst filter.

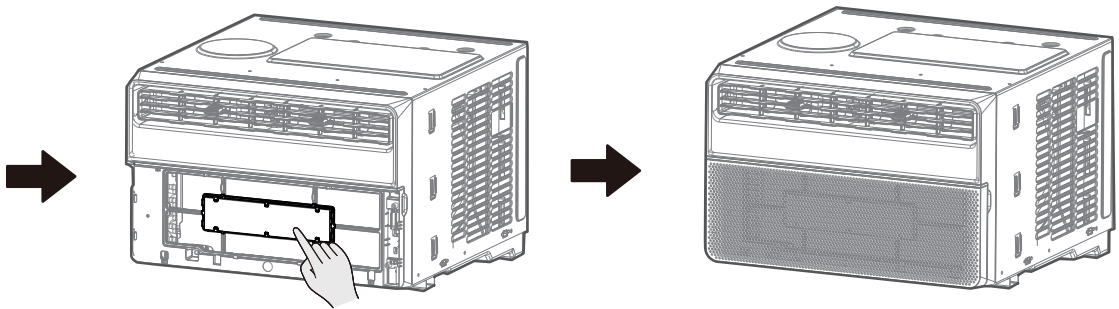

Reinstall the air filter into the machine.

Install the outer frame panel.

BEFORE YOU GET STARTED

Preparations Before Installation



The installation must be carried out in strict accordance with the instructions in this manual.



Installing your AC should take about 60 minutes.



We recommend doing this with a helper.



We're here if you need us. Please contact your local distributor for assistance.

NOTE

Save the carton and these Installation Instructions for future reference. The carton is the best way to store unit during winter or when not in use.

Window Requirements

Your air conditioner is designed to install in standard double hung windows with opening widths of 23 to 36 inches (584mm to 914mm).

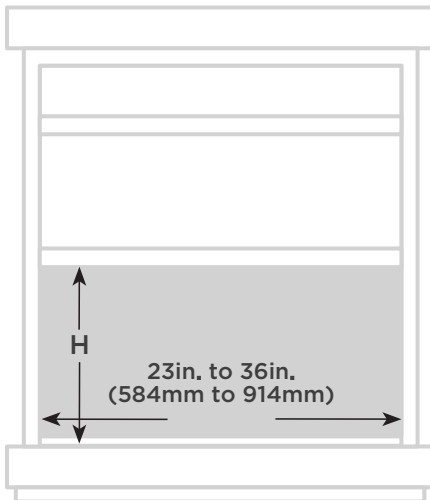

Window opening height	8000-10000Btu/h	12000-14500Btu/h
H	14in. (356mm)	15½in. (394mm)

CAUTION

- Do not, under any circumstances, cut or remove the third (ground) prong from the power cord.
- Do not change the plug on the power cord of the air conditioner.
- Aluminum house wiring may present special problems - consult a qualified electrician.
- When handling unit, be careful to avoid cuts from sharp metal edges and aluminum fins on front and rear coils.
- The rear of the unit must be outdoors, not inside a building or garage.

INSTALLATION OVERVIEW

Installation Completion Display

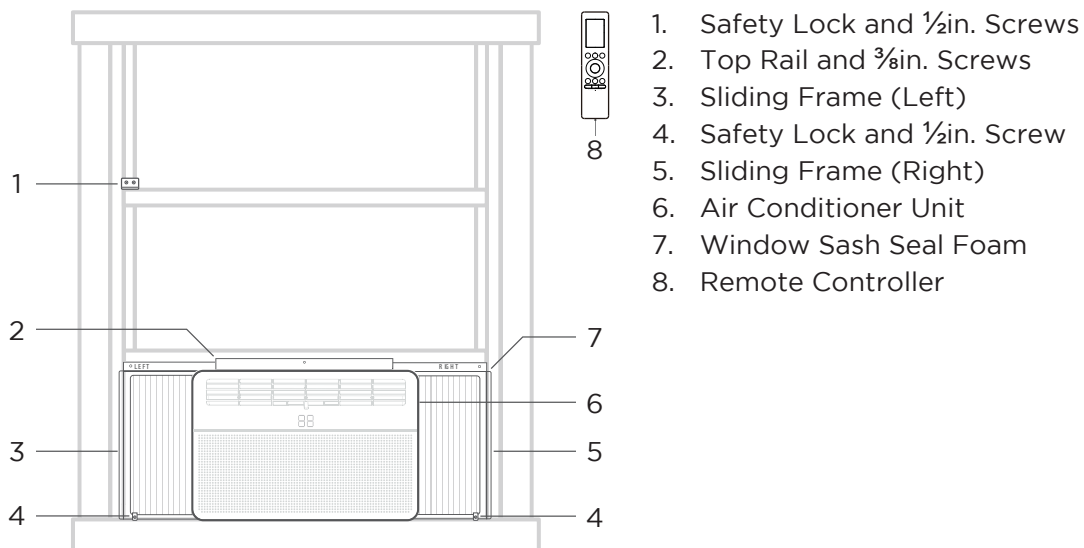

NOTE

Illustrations in this manual are for explanatory purposes. The actual shape of your indoor unit may be slightly different. The actual shape is the standard.

STEP 1: Install Your AC Unit

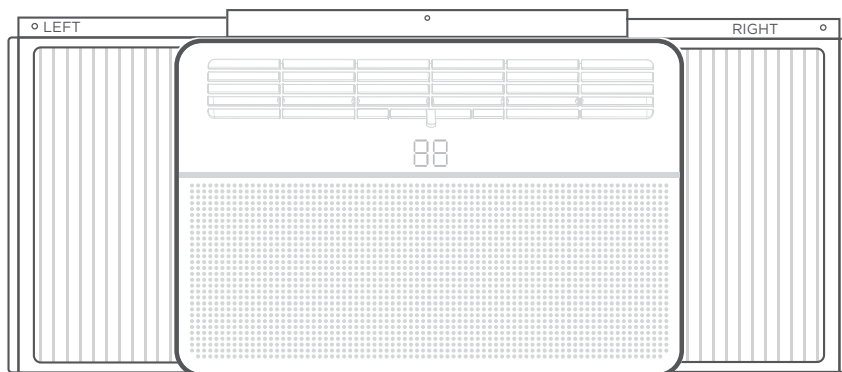

What you need.



Install your air conditioner:

(1) Install the top rail on the AC.

Install the top rail on the AC with the four $\frac{3}{8}$ in. screws. For safety reasons, all 4 screws MUST be securely fastened.

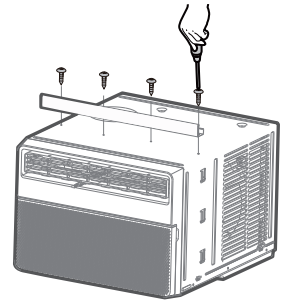

(2) Pull the accordion panels out.

Take one of the sliding frames. Pull the accordion panel halfway out of the track, leaving half of the panel still attached. Repeat with the other sliding frame.

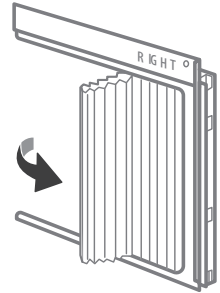

(3) Install the accordion panels.

Facing the air conditioner, take the sliding frame labeled RIGHT. Slide the outer edge of the accordion panel into the slot on the right side of the air conditioner. Repeat with the left sliding frame and the left side.

Pay attention to the differences between the left and right sliding frames. Make sure you slot them into the correct sides.

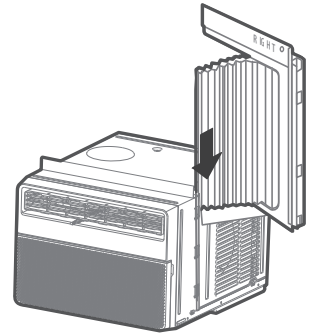

NOTE

Top rail and sliding frames at each side are offset to provide the proper pitch to the rear of $\frac{5}{16}$ in. This is necessary for proper condensed water utilization and drainage. If you are not using the sliding frames for any reason, this pitch to the rear must be maintained.

(4) Fasten the sliding frames into the air conditioner.

Stretch the sliding frames outward. Insert the top and bottom frame strips into the slots at the top and bottom of the air conditioner. Make sure that the accordion panels are securely inside the tracks.

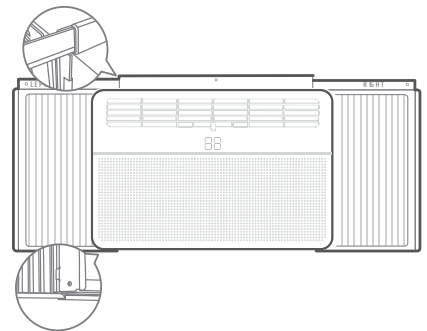

(5) Check the air conditioning unit.

Before you go to the next installation phase, please check that:

- The top and bottom sliding frame strips fit into the slots at the top and bottom of the air conditioner.
- The top rail has been screwed into the air conditioner with all four screws.
- The accordion panels are in the slots at the sides of the air conditioner, and the left and right panels are installed on the correct sides.

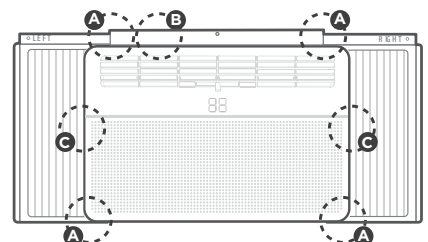

STEP 2: Insulate Your Window

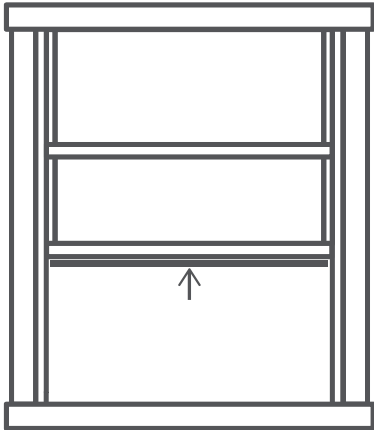

What you need.

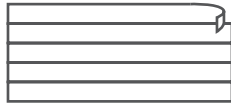

Insulate your window:

- (1) Cut the adhesive foam to the width of your window, and stick it to the underside.

Take the adhesive foam. Cut the foam to the width of your window (measured from the left to the right side). Stick the foam to the underside of the window.

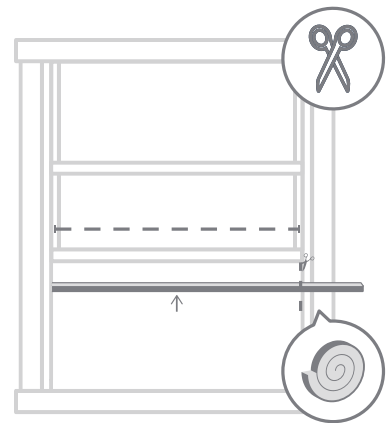

- (2) Insert the foam into the gaps.

Foam seal all remaining gaps to improve equipment operation and reduce noise. Measure the height of the window gap from top to bottom and cut two pieces of adhesive foam to match. Stick the foam on both sides of the gap.

- If your window already has a liner or insulation strip, you can skip the above steps.

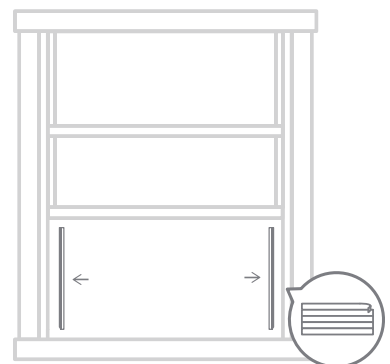

STEP 3: Lift The AC Into The Window

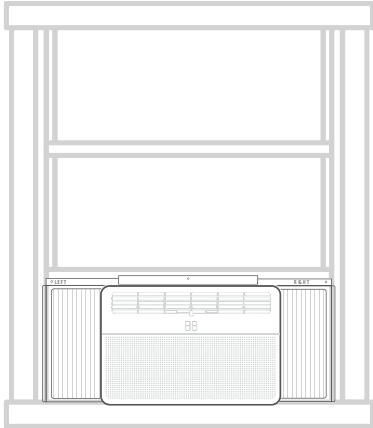

What you need.



Lift the AC into the window:

(1) Together with your helper, lift the assembled AC into the window frame.

Make sure you do this step with a helper. Very carefully, lift the assembled AC into the window frame. Make sure someone is holding the back of the unit securely.

- It's helpful to rest the unit on the inside window sill until you're ready to reposition it correctly. Injury (to you and others) and property damage can occur if installation is not done correctly.

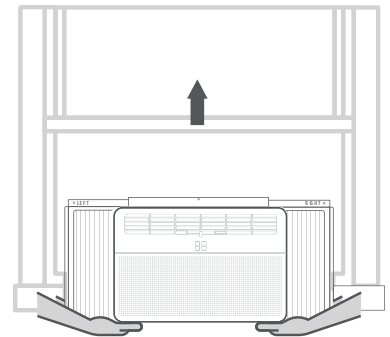

(2) Properly position the bottom bar **BEHIND** the inside window sill.

Properly position the bottom bar behind the inside window sill. Fit the bottom bar into the bottom horizontal channel of the window frame. The front of the bottom bar should be pressing up against the back edge of the sill.

- Check that air conditioner is tilted back about 3° to 4° downward to the outside. After proper installation, condensate should not drain from the overflow drain hole during normal use. If it does, correct the slope.

Wooden Windows

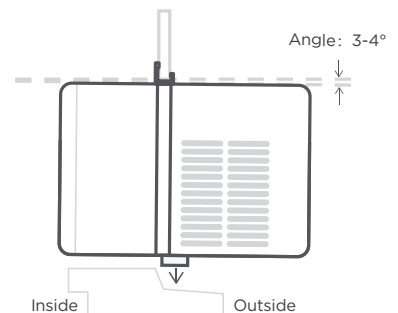

Vinyl-Clad Windows

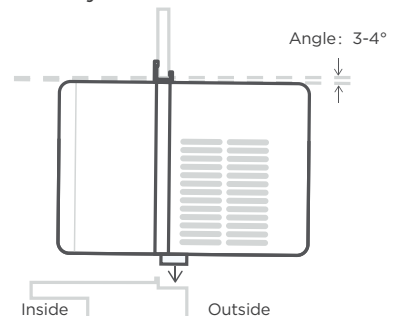

Lift the AC into the window:

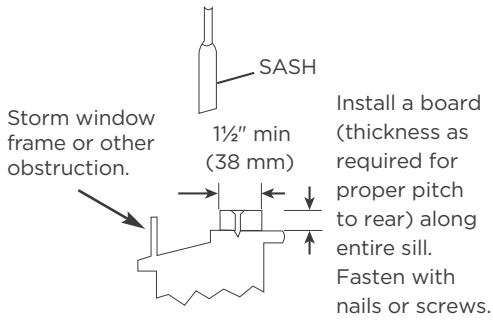

CAUTION

If a storm window or other obstruction blocks the air conditioner, please install according to the figure to the left.

(3) Close the window down onto the AC, and pull the sliding frames to the sides of the window.

Once the AC is centered and the bottom bar is successfully positioned, close the window down onto the AC, behind the top bar. See diagram to the right. Pull the sliding frames until they meet the sides of the window frame.

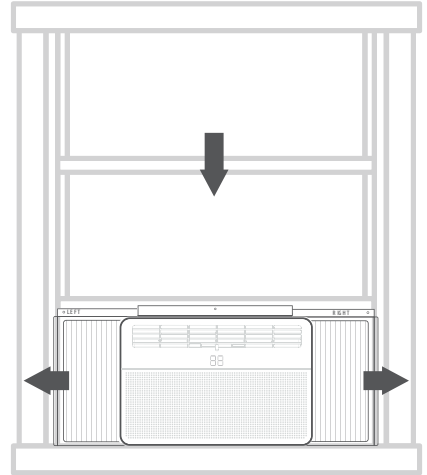

STEP 4: Secure The AC

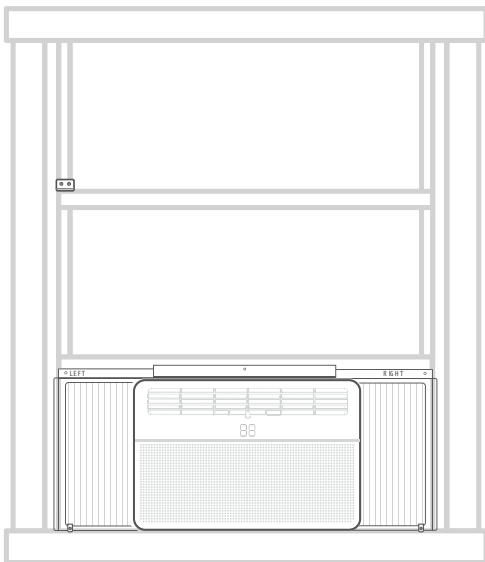

What you need.



Secure the AC:

(1) Drive locking screws.

Follow the above instructions and drive the screws.

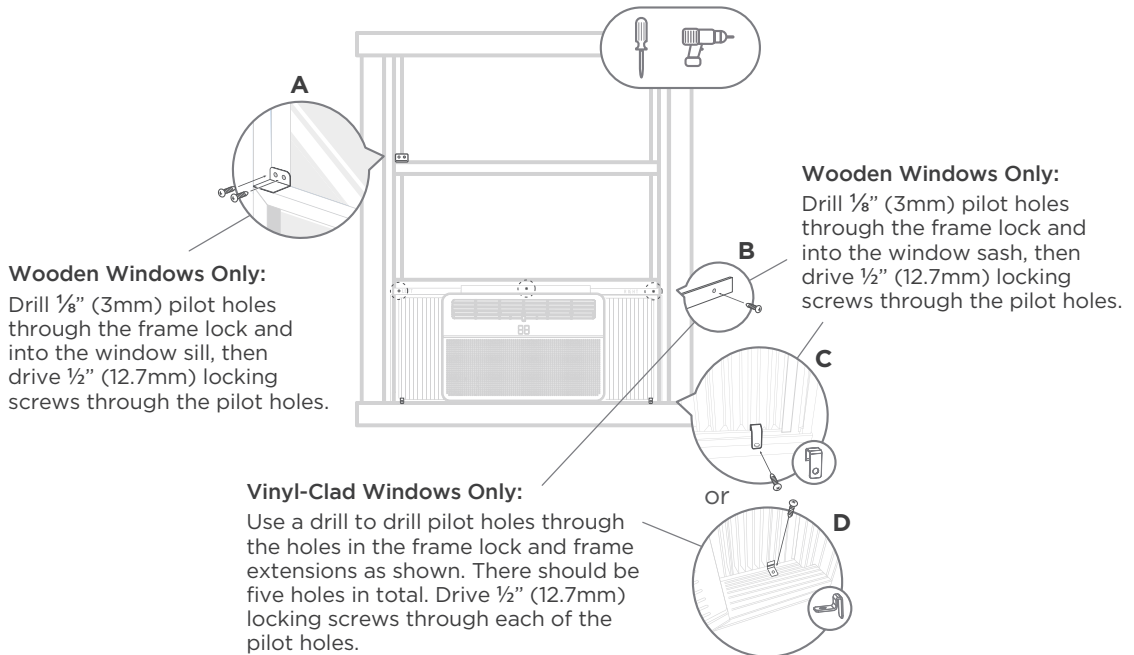

The final details:

(1) Cut the non-adhesive insulation foam to fit the width of your window.

Make sure you are cutting the non-adhesive foam. Measure and cut the foam to be the width of your window from the left to right side.

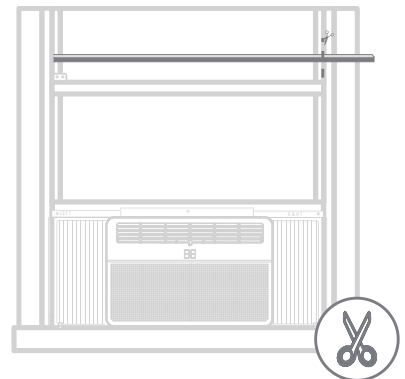

(2) Use the nonadhesive foam to fill the gaps in your window.

Stuff the foam in the gap between the upper and lower sashes of your window.

This will plug any air gaps and help keep out bugs and draft.

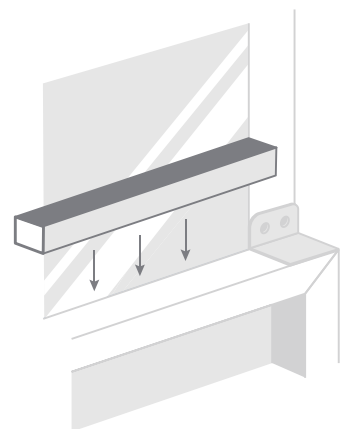

One More Thing - Additional Notes

1. If AC is Blocked by Storm Window:

Add a wooden block to the windowsill as shown in the Caution illustration on page 13, or remove the storm window before air conditioner is installed. If the storm window frame must remain, be sure the drain holes or slots are not caulked or painted shut. Accumulated rainwater or condensation must be allowed to drain out.

Removing AC From Window

Turn AC off, and disconnect power cord. Remove sash seal from between the windows and unscrew safety sash lock. Remove screws installed through frame and frame-lock. Keeping a firm grip on air conditioner, raise sash and carefully remove the air conditioner from the window. Be carefully not to spill any remaining water while lifting unit from window. Store parts with air conditioner.

2. Normal Sounds:

High Pitched Chatter

High-efficiency compressors may have a high pitched chattering sound during the cooling cycle.

Sound of Rushing Air

At the front of the unit, you may hear the sound of rushing air being moved by the fan.

Gurgle/Hiss

Gurgling or hissing noises may be heard due to refrigerant passing through evaporator during normal operation.

Vibration

Unit may vibrate and make noise because of poor wall or window construction or incorrect installation.

Pinging or Swishing

Droplets of water hitting condenser during normal operation may cause pinging or swishing sounds. This noise can be reduced by removing the water plug at the bottom of unit's rear. Removing this plug will lower the energy efficiency of the unit.

NOTE

Don't try to drill any holes on the base pan to eliminate normal sounds. Drilling additional holes will void the warranty.

Noise When Unit is Working

When you use mute mode to start the unit, the sound of the compressor may be more prominent for about 3 minutes. This is normal and due to the heat of the compressor.

A "da-da" sound may occur for thirty seconds when the unit is turned on due to the compressor starting. This is normal.

GET TO KNOW YOUR AC

Air Conditioner Unit Overview

NOTE

The actual functions of your machine may differ to the example shown here.

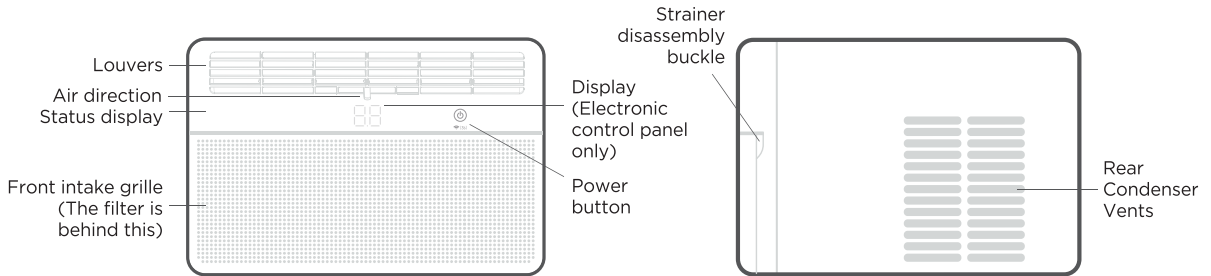

Adjust Your Air Conditioning Direction

Air Conditioning Louvers:

CAUTION

Do not stick your fingers in the air outlet, as that may cause an injury.

Four-Way Adjustment (Up or Down, Left or Right) - For 06K/08K/10K/12K/14K:

The louvers will allow you to direct the air flow Up or Down (on some models) and Left or Right throughout the room as needed. Pivot horizontal louvers until the desired Up/Down direction is obtained. Move the Lever(s) from side to side until the desired Left/Right direction is obtained.

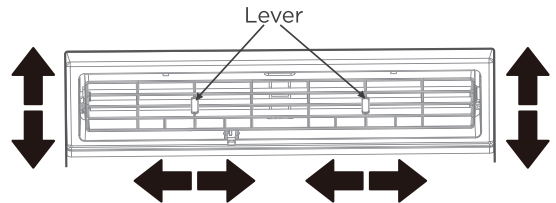

Fresh Air Vent Control - For 12/14K:

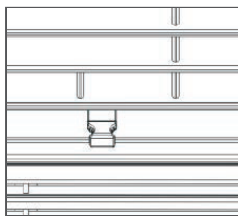

Fig.A (CLOSE)

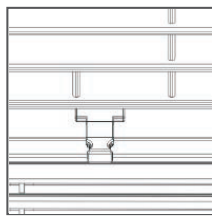

Fig.B (FRESH AIR)

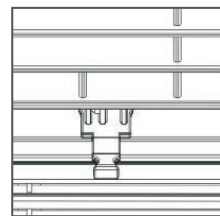

Fig.C (VENT)

The Fresh Air Vent allows the air conditioner to:

1. Recirculate inside air - Close (See Fig.A)
2. Draw fresh air into the room- Fresh air (see Fig.B)
3. Exhaust air from the room - Vent (see Fig.C)

GET TO KNOW THE FEATURES

Air Conditioner Features

⚠ WARNING





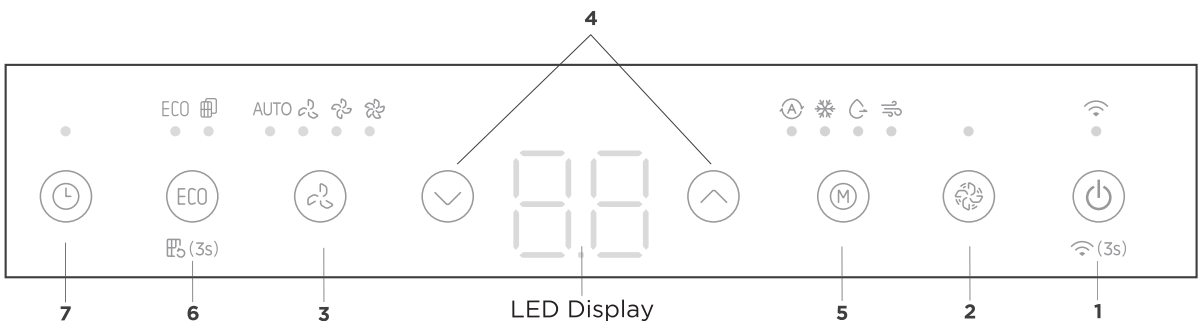

- To reduce the risk of fire, electric shock, or injury to persons, read the IMPORTANT SAFETY INSTRUCTIONS before operating this appliance.
- Please always wait 3 minutes when turning unit off then on again, and when changing from Cool to Fan Mode and back to Cool. This prevents compressor from overheating & possibly tripping a circuit breaker.

Electronic Control Operating Instructions

💡 NOTE

- Different models have different control buttons and indicator lights. Not all the control buttons and indicator lights describing below are available for the unit you purchased. Please check the control panel of the unit you purchased. The unit can be controlled by the unit control alone or with the remote controller.
- The function of the operation panel is based on a typical model. The functions should be the same on your air conditioner despite some variation in appearance.



		Description
1		<ul style="list-style-type: none"> • ON / OFF • Connect Feature
2		<ul style="list-style-type: none"> • FLASHCOOL Button
3		<ul style="list-style-type: none"> • Fan Speed
4		<ul style="list-style-type: none"> • UP / DOWN Button
5		<ul style="list-style-type: none"> • Mode Functions
6		<ul style="list-style-type: none"> • ECO / Reset Filter Feature
7		<ul style="list-style-type: none"> • Timer Feature

1. TO TURN UNIT ON OR OFF:

Press the ON/OFF button to turn unit on or off.

Wireless Button

Press and hold on the POWER button for 3 seconds to initiate the Wireless Connection Mode.

2. FLASHCOOL FUNCTION:

Press this button to initiate the FlashCool function. FlashCool provides maximum cooling and sets the fan to the highest speed. The unit will operate in this mode until the mode is changed, the fan speed is adjusted, or the function is turned off. The unit will then return to normal cooling operation with the fan speed set to high.

NOTE

If you use a remote to start the FlashCool function, you will need to use the remote to return the unit to a normal cooling mode.

3. TO ADJUST FAN SPEEDS:

Press the Fan button to select the Fan Speed with four settings. Press the button to cycle through the fan speeds in the following order:

Auto -> Low -> Medium -> High -> Auto

Some models cannot adjust the fan speed.

4. TO CHANGE TEMPERATURE SETTING:

Press the UP/DOWN button to change the temperature setting.

Press or hold either the UP or DOWN button until your desired temperature is shown on the display, with a range of 60°F (16°C) and 86°F (30°C).

If you want the display to show the actual room temperature instead, please refer to the **To Operate on Fan Only** section.

5. TO SELECT THE OPERATING MODE:

Press the Mode button to cycle through the different operating modes:

Auto -> Cool -> Dry -> Fan -> Auto

The indicator light beside the selected mode will illuminate and remain on when the mode is selected. The unit will automatically initiate the Energy Saver function under the Cool, Dry, and some Auto (Auto-Cooling and Auto-Fan only) modes.

Auto Mode:

- When you set the air conditioner in AUTO mode, it will automatically select Cool mode or Fan Only mode depending on the temperature you have selected and the room temperature.
- The air conditioner will control room temperature automatically to match your selected temperature.
- In this mode, the fan speed cannot be adjusted. The fan speed is determined automatically based on the room temperature.

Cool Mode:

Choose Cool Mode to set the cooling function. Use the Up and Down buttons to choose the desired temperature. When Cool Mode is selected, the fan speed can be adjusted by pressing the fan button.

Dry Mode:

In this mode, the air conditioner will generally operate as a dehumidifier. Since the conditioned space is a closed or sealed area, some degree of cooling will occur. In Dry mode, the fan speed will be set automatically.

Fan Only Mode:

- Use this function only when cooling is not desired. Fan Only can be used for room air circulation or to exhaust stale air (on some models). You can choose any fan speed using the fan button.
Remember to open the vent when using Fan Only and close it when cooling.
- During this function, the display will show the actual room temperature, not the set temperature (which is shown in Cool mode).
- In Fan Only mode, the temperature will not be adjusted.

6. ENERGY SAVER FEATURE (ECO):

Press ECO button to initiate this function. This function is available in Cool, Dry, and Auto (only Auto-Cooling and Auto-Fan) modes. Once the room reaches your selected temperature, the air conditioner will cycle the fan and cooling on and off to maintain your set temperature. The fan will continue to run for 3 minutes after the compressor shuts off. The fan then cycles on for 2 minutes at 10 minute intervals until the room temperature is above the set temperature, at which time the compressor turns back on and cooling starts.

Reset Filter

- Press and hold the ECO button for 3 seconds to activate the filter reset reminder.
- This feature is a reminder to clean the Air Filter for more efficient operation. The LED (light) will illuminate after 250 hours of operation. To reset after cleaning the filter, press the ECO button and the light will turn off.

7. TIMER: AUTO START/STOP FEATURE:

- Press Timer button. The TIMER ON or TIMER OFF indicator light will illuminate, which indicates that the Auto Start or Auto Stop feature is active. For some units, keep pressing the Timer button to cancel the timer settings.
- Press or hold the UP or DOWN button to change the Auto time by 0.5 hour increments, up to 10 hours, then at 1 hour increments from 10-24 hours. The unit will count down the time remaining until start.
- The selected time will register for 5 seconds, then the system will automatically revert back to display the previous temperature setting or room temperature when the unit is on. When the unit is off, there will be no display.
- Turning the unit ON or OFF at any time or adjusting the timer setting to 0.0 will cancel the Auto Start/Stop timed program.

Displays

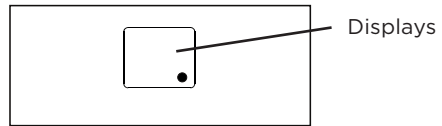

Shows the set temperature in “°C” or “°F” and the Auto-timer settings. While in Fan Only mode, it shows the room temperature. If the room temperature is too high or low, it will display “HI” or “LO”.

REMOTE CONTROL INSTRUCTIONS

Remote Controller Specifications

Model	RG10G5(B2)/BGCEFU1
Rated Voltage	3.0V (Dry batteries R03/LR03x2)
Signal Receiving Range	Maximum 8m (vertical distance)
Environment	-5 °C ~ 60 °C (23°F ~ 140°F)

Quick Start Guide

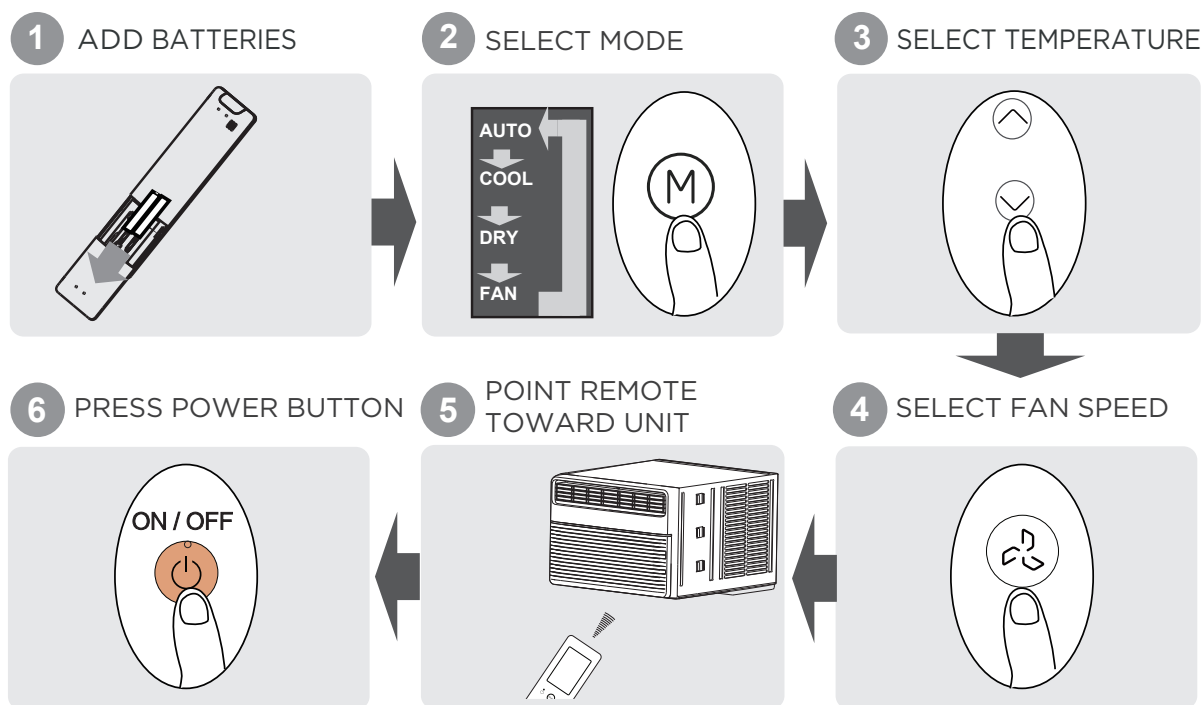

Not Sure What A Function Does?

Refer to the **How to Use Basic Functions** and **How to Use Advanced Functions** sections of this manual for a detailed description of how to use your air conditioner.

SPECIAL NOTE

- Button design on your unit may differ slightly from the example shown.
- If the indoor unit does not have a particular function, pressing that function's button on the remote control will have no effect.
- When there are wide differences in function description between the Remote Control Manual and the User's Manual, the description in the User's Manual shall prevail.

Handling The Remote Controller

INSERTING AND REPLACING BATTERIES

Your air conditioning unit may come with two batteries (some units only). Put the batteries in the remote control before use.

1. Slide the back cover downward, exposing the battery compartment.
2. Insert the batteries, carefully matching the (+) and (-) ends of the batteries with the symbols inside the battery compartment.
3. Slide the battery cover back into place.

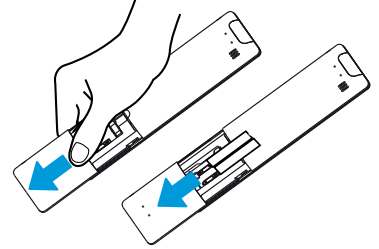

BATTERY NOTE

For optimum product performance:

- Do not mix old and new batteries, or batteries of different types.
- Do not leave batteries in the remote control if you don't plan on using the device for more than 2 months.

BATTERY DISPOSAL

Do not dispose of batteries as unsorted municipal waste. Refer to local laws for proper disposal of batteries.

TIPS FOR USING REMOTE CONTROL

- The remote control must be used within 8 meters of the unit.
- The unit will beep when remote signal is received.
- Curtains, other objects, and direct sunlight can interfere with the infrared signal receiver.
- Remove batteries if the remote will not be used for more than 2 months.

NOTES FOR USING REMOTE CONTROL

The device could comply with local and national regulations.

- In Canada, it should comply with CAN ICES-3(B)/NMB-3(B).
- In USA, this device complies with part 15 of the FCC Rules. Operation is subject to the following two conditions:
 - (1) This device may not cause harmful interference, and
 - (2) This device must accept any interference received, including interference that may cause undesired operation.

This equipment has been tested and found to comply with the limits for a Class B digital device, pursuant to part 15 of the FCC Rules. These limits are designed to provide reasonable protection against harmful interference in a residential installation. This equipment generates, uses and can radiate radio frequency energy and, if not installed and used in accordance with the instructions, may cause harmful interference to radio communications. However, there is no guarantee that interference will not occur in a particular installation. If this equipment does cause harmful interference to radio or television reception, which can be determined by turning the equipment off and on, the user is encouraged to try to correct the interference by one or more of the following measures:

- Reorient or relocate the receiving antenna.
- Increase the separation between the equipment and receiver.
- Connect the equipment into an outlet on a circuit different from that to which the receiver is connected.
- Consult the dealer or an experienced radio/TV technician for help.
- Changes or modifications not approved by the party responsible for compliance could void user's authority to operate the equipment.

Buttons and Function

Before you begin using your new air conditioner, make sure to familiarize yourself with its remote control. The following is a brief introduction to the remote control itself. For instructions on how to operate your air conditioner, refer to the How to Use Basic Functions section of this manual.

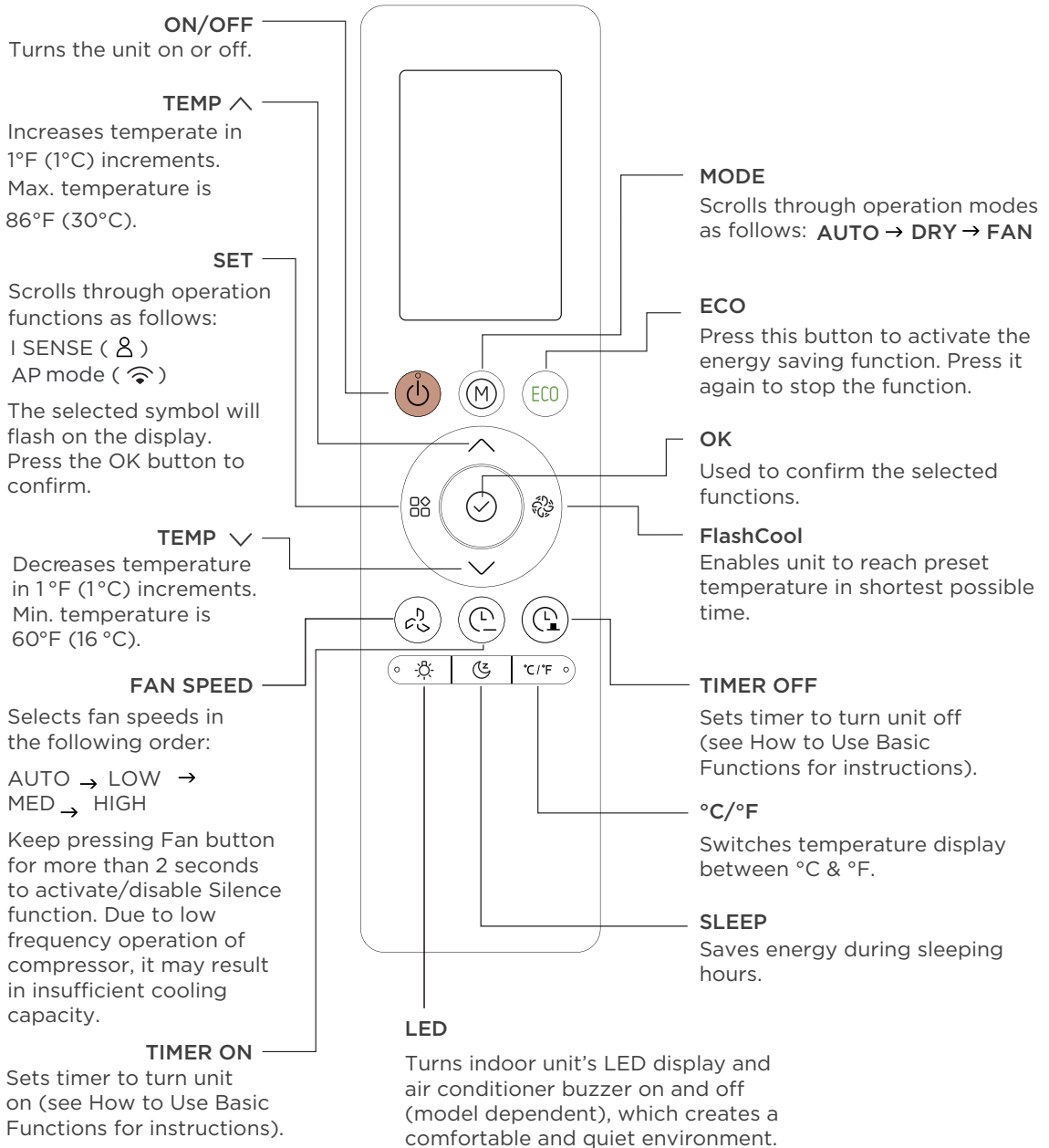

Buttons and Function

Information displayed when remote controller is powered on

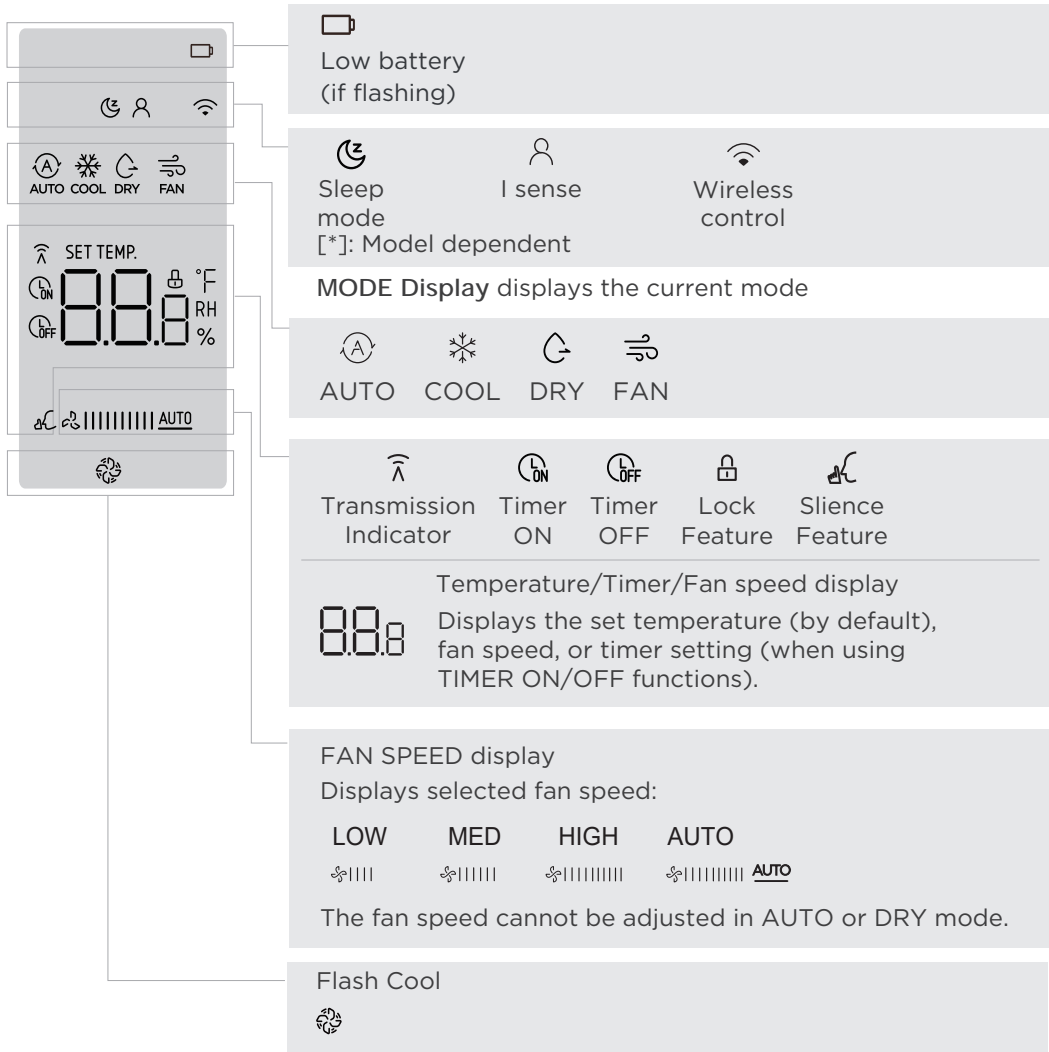

NOTE

All indicators shown above are for information purposes. During the actual operation, only the relevant indicators will be shown on the display.

How to Use Basic Functions



ATTENTION

Before operation, please ensure the unit is plugged in and power is available.

AUTO Mode

Select AUTO mode



Set your desired temperature



Turn on the air conditioner



NOTE

1. In AUTO mode, the unit will automatically select the COOL or FAN, function based on the set temperature.
2. In AUTO mode, fan speed cannot be set.

COOL Mode

Select COOL mode



Set the temperature



Set the fan speed



Turn on the air conditioner



DRY Mode

Select DRY mode



Set your desired temperature



Turn on the air conditioner



NOTE

In DRY mode, fan speed cannot be set since it has already been automatically controlled.

FAN Mode

Select FAN mode



Set the fan speed



Turn on the air conditioner



NOTE

In FAN mode, you can't set the temperature. As a result, no temperature displays on the remote screen.

Setting the TIMER

TIMER ON/OFF

Set the amount of time after which the unit will automatically turn on/off.

TIMER ON Setting

Press TIMER ON button to initiate the ON time sequence.

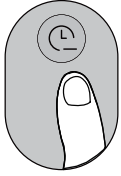

Press Temp. up or down button multiple times to set the desired time until turning on the unit.

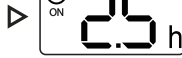
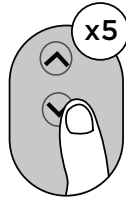

Point remote to unit and wait 1 sec. TIMER ON will be activated.



TIMER OFF Setting

Press TIMER OFF button to initiate the OFF time sequence.

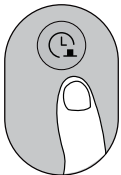

Press Temp. up or down button multiple times to set the desired time until turning off the unit.

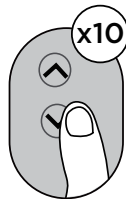

Point remote to unit and wait 1 sec. TIMER OFF will be activated.



NOTE

1. When setting TIMER ON or TIMER OFF, the time will increase by 30 minutes increments with each press, up to 10 hours. From 10 to 24 hours it will increase in 1 hour increments. (For example, press 5 times to get 2.5h, and press 10 times to get 5h,). The timer will revert to 0.0 if pressed after reaching 24 hours.
2. Cancel either function by setting the timer to 0.0h.

TIMER ON & OFF Setting (example)

Keep in mind that the time periods you set for both functions refer to hours after the current time.

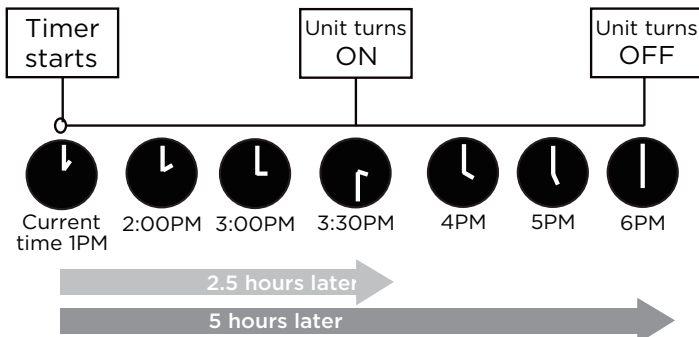
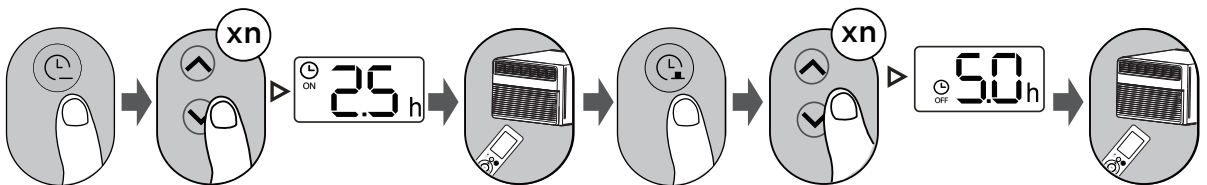

Example: If the current time is 1:00 PM and the timer is set as show above, the unit will turn on 2.5h later (3:30PM) and turn off at 6:00PM.

How to Use Advanced Functions

ECO Function



Press the ECO button to turn on this function. This function is available on COOL, DRY, and AUTO modes.

°C/°F

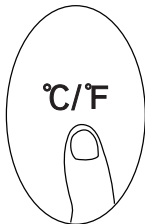

Press this button to alternate the temperature display between the °C & °F.

LED DISPLAY

Press LED button.

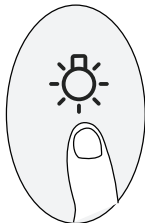

Press this button to turn on and turn off the display on the indoor unit.

LOCK Function

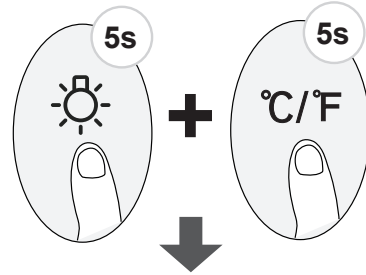

Press the LED button and °C/°F button at the same time for more than 5 seconds to activate the Lock function.

Once Lock is activated, buttons will not respond until you press these two buttons for two seconds again to disable locking.

SLEEP Function

Press SLEEP button.



The SLEEP function is used to decrease energy while you sleep (and don't need the same temperature settings to stay comfortable).

The User Manual doesn't say anything about the sleep function.

NOTE

The SLEEP function is not available in FAN or DRY mode.

SET Function

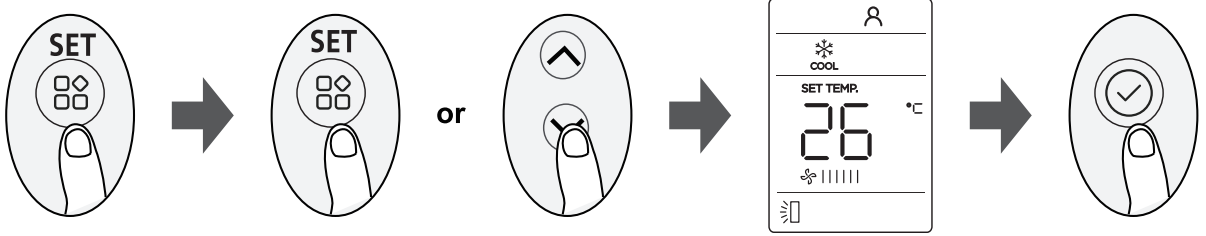

- Press the SET button to enter the function setting, then press the SET button or TEMP ^ or TEMP v button to select the desired function. The selected symbol will flash on the display area. Press the OK button to confirm.
- To cancel the selected function, just perform the same procedures as above and select your original function.
- Press the SET button to scroll through operation function as follow:
I SENSE (⊗) → AP mode (📶)*
[*]: Model-dependent.

I SENSE Function (⊗):

The I SENSE function enables the remote control to measure the temperature at its current location and send this signal to the air conditioner every 3 minutes. When using AUTO and COOL modes, measuring ambient temperature from the remote control (instead of from the indoor unit itself) will enable the air conditioner to optimize the temperature around you and ensure maximum comfort.

AP Function (📶):

Choose AP mode to configure the wireless network. For some units, AP mode cannot be selected with the SET button. Instead, press the LED button seven times in 10 seconds to enter AP mode.

CONNECTION INSTRUCTIONS

1. How to Use Matter ✨

Connect Your Air Conditioner Through Matter



Make sure your mobile device is connected to your wireless router.

The wireless router should support and turn on IPv6. Please make sure your smartphone is connected to the 2.4G, not the 5G network.

For the best Matter compatibility, connect the AC to the Alexa, Google Home or Apple Home ecosystems, along with at least one of their respective Matter-enabled smart speakers.

STEP 1: Connect to Smart Speakers

Select your preferred ecosystems (Alexa, Google Home or Apple Home) and make sure you've got one of their Matter-enabled products (such as their smart speakers) connected to your wireless router.

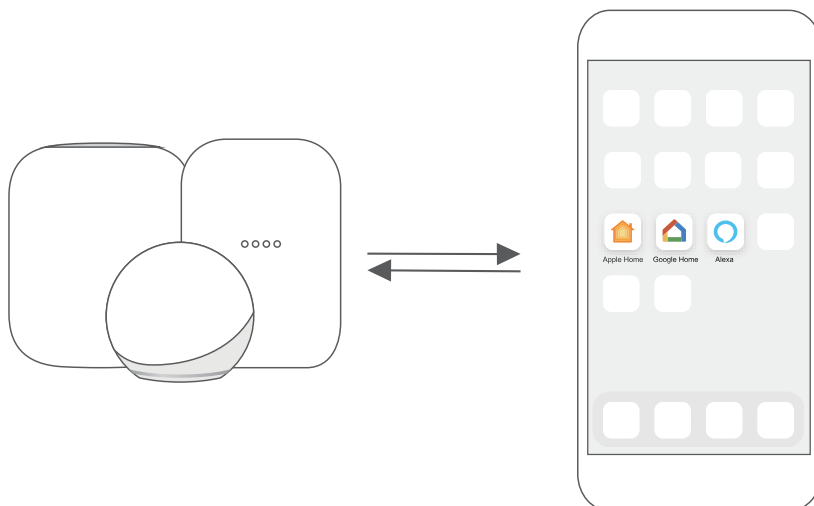

STEP 2: Turn On Bluetooth

Turn on Bluetooth on your mobile device.

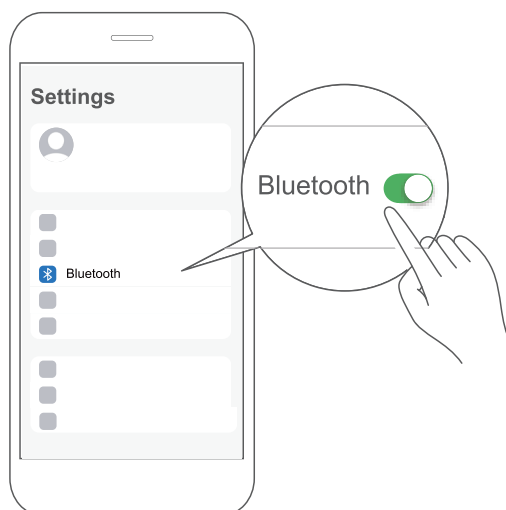

STEP 3: Enter AP Mode

Hold down the CONNECT button for 3 seconds to begin the pairing process (“AP” will appear on the AC’s display).

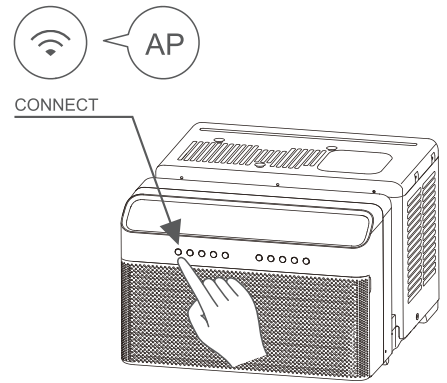

STEP 4: Open App

Open the Alexa, Google Home or Apple Home app on your mobile device.

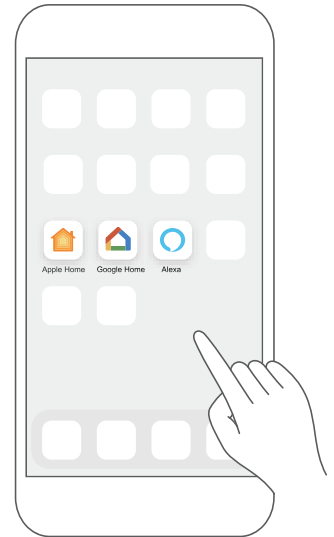

STEP 5: Scan Matter QR code

Tap the “+” and “Add Device/Accessory” or tap “+Add” in your app, select Matter device and scan the Matter QR code found on the side of the AC device.

Follow the respective instructions in the Alexa, Google Home or Apple Home app to complete the pairing process.

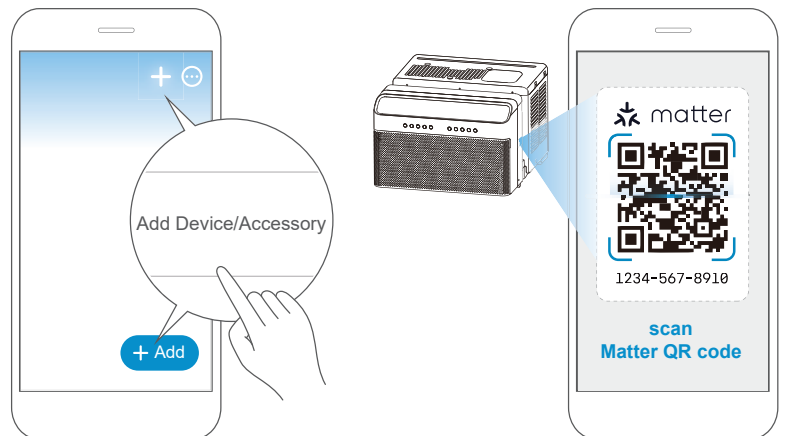

STEP 6: Control Device

After pairing is successful, you can control your AC's temperature and mode settings, etc. through the respective ecosystem app and/or smart speaker.

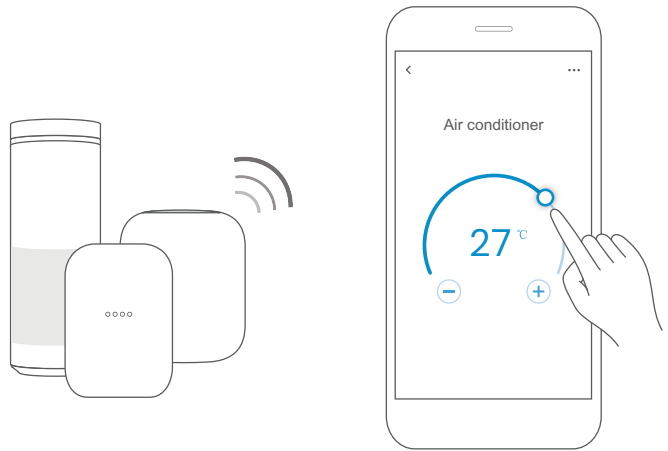

App & Smart Speakers can support Matter only when using these versions or above.

Device	Version
iPhone	iOS 16.5
Apple Home Pod	16.5
Android	Google Play services min version: 22.36.15 Google Home app (GHA) min version: 2.58.24.1 - dogfood
Google Home Hub	Google Hub firmware min version: 1.56.324896 (appears on hub as Chromecast firmware version)
Alexa App	2.2.536317
Alexa Echo Device	9094439556

NOTE

- Setup processes and features may vary between ecosystems.
- Make sure the Matter-enabled app is up to date to ensure the best experience.
- Periodically, we will update the device's software to improve the experience. Device software updates can be accomplished through the SmartHome app.

2. How to Use SmartHome



Ensure that your mobile phone is connected to the wireless network. Bluetooth must be turned on. The device must also be powered on.

STEP 1: Download the SmartHome App

Scan the QR code below to download the SmartHome app from the app store or search for it directly on the Google Play Store or Apple's App Store.

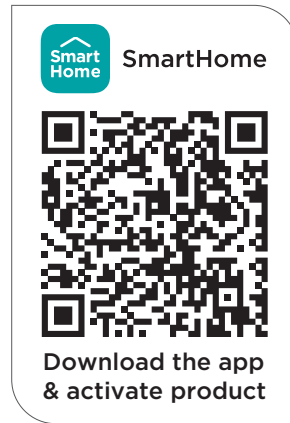

STEP 2: Log in

Open the SmartHome app. Log in directly if you have an existing SmartHome account or create a new account. Alternatively, you can also use a 3rd party login platform.

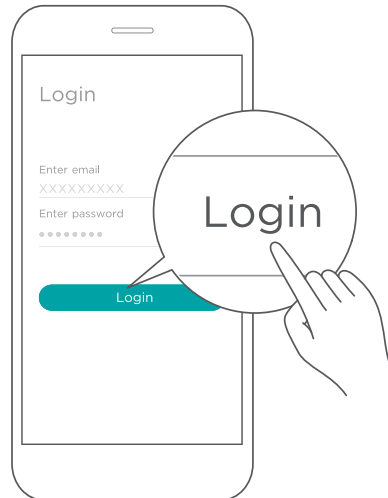

STEP 3: Connecting the Device

- 1) When you log in, you may see the message "Smart devices discovered nearby". Tap to add your device.

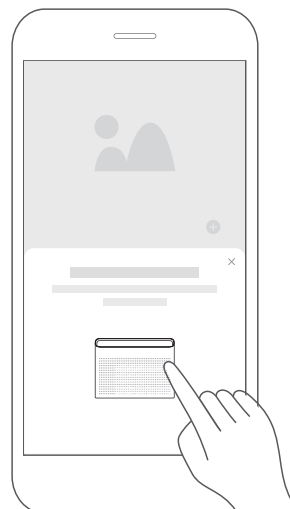

- 2) If no such message appears, proceed as follows: Tap on “+” and select your device in the list of nearby available devices.

If your device is not listed, please add your device manually. Select the device category (e.g. Window AC) and find your device model in the list.



- 3) Follow the steps in the app to connect your device to the wireless network. If your device fails to connect, follow the additional instructions in the app.

For Window AC

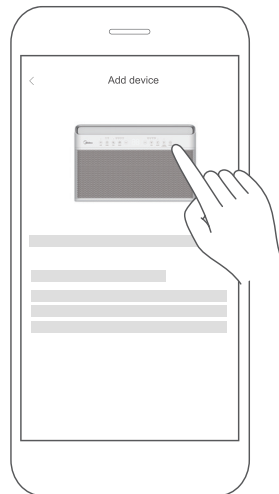

For Portable AC



STEP 4: Controlling the Device

After pairing successfully, a card will be created for the device in the SmartHome app.

Shortcuts for basic functions will appear on the card, such as changing the temperature or switching the device on or off.

Tapping on the card will reveal additional features and settings. The actual UI design may look different from examples due to app updates.

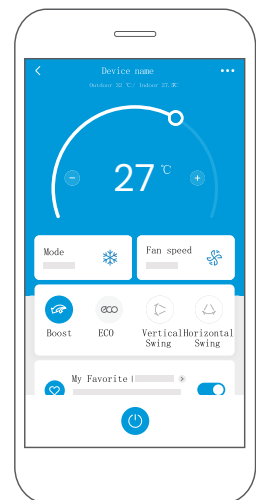
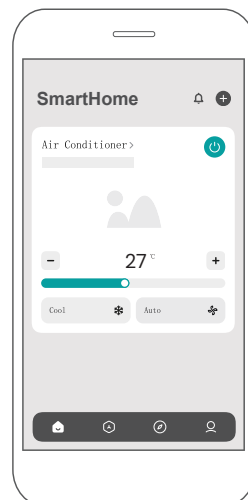

Declaration of Conformity

FCC ID: 2ADQOMDNA23

IC: 12575A-MDNA23

This device complies with Part 15 of the FCC Rules and Industry Canada's licence exempt RSSs.

Operation is subject to the following two conditions:

- (1) This device may not cause interference;
- (2) This device must accept any interference, including interference that may cause undesired operation of the device.

Only operate the device in accordance with the instructions supplied.

Changes or modifications to this unit not expressly approved by the party responsible for compliance could void the user's authority to operate the equipment.

This device complies with FCC radiation exposure limits set forth for an uncontrolled environment. In order to avoid the possibility of exceeding the FCC radio frequency exposure limits, human proximity to the antenna shall not be less than 20cm (8 inches) during normal operation.

NOTE

This equipment has been tested and found to comply with the limits for a Class B digital device, pursuant to part 15 of the FCC Rules. These limits are designed to provide reasonable protection against harmful interference in a residential installation.

This equipment generates, uses and can radiate radio frequency energy and, if not installed and used in accordance with the instructions, may cause harmful interference to radio communications. However, there is no guarantee that interference will not occur in a particular installation. If this equipment does cause harmful interference to radio or television reception, which can be determined by turning the equipment off and on, the user is encouraged to try to correct the interference by one or more of the following measures:

- Reorient or relocate the receiving antenna.
- Increase the separation between the equipment and receiver.
- Connect the equipment into an outlet on a circuit different from that to which the receiver is connected.
- Consult the dealer or an experienced radio/TV technician for help.

Specifications

This device is in compliance with the essential requirements and other relevant provisions of Directive 2014/53/EU. In order to avoid the possibility of exceeding the radio frequency exposure limits, human proximity to the antenna shall not be less than 20cm during normal operation. (European Union products only)

Unit model: MAW10RVICWT, MAW12RVICWT, MAW14RVICWT	Operation Temperature: 0°C ~ 45°C / 32°F ~ 113°F
Wireless Module Model: US-SK109	Operation Humidity: 10% ~ 85%
Antenna Type: Printed PCB Antenna	Power Input: DC 5V/500 mA
Wireless: 2400 - 2483.5MHz, TX Power: < 20dBm	BLE: 2402 - 2480MHz, TX Power: < 10dBm

CLEANING AND MAINTENANCE

How To Clean & Change Your Filter

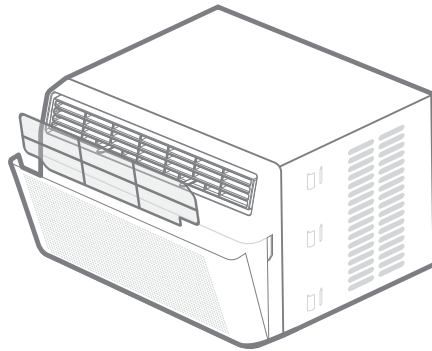

Check the air filter once a month to see if cleaning is necessary

The air filter should be checked at least once a month to see if cleaning is necessary. Trapped particles in the filter can build up and cause an accumulation of frost on the cooling coils.

- Push the vent handle to the Vent Closed position (where applicable). Open the front panel.
- Take the filter by the center and pull it up and out.
- Wash the filter using liquid dishwashing detergent and warm water. Rinse filter thoroughly. Gently shake excess water from the filter. Be sure the filter is thoroughly dry before replacing. Instead of washing, you may vacuum the filter clean.

NOTE

Never use hot water over 104°F (40°C) to clean the air filter. Never attempt to operate the unit without the air filter.

Cabinet Cleaning

- Be sure to unplug the air conditioner to prevent shock or fire hazard. The cabinet and front may be dusted with an oil-free cloth or washed with a cloth dampened in a solution of warm water and mild liquid dishwashing detergent. Rinse thoroughly and wipe dry.
- Never use harsh cleansers, wax or polish on the cabinet front.
- Be sure to wring excess water from the cloth before wiping around the controls. Excess water in or around the controls may cause damage to the air conditioner.
- Plug in air conditioner when finished cleaning.

WARNING

Clean your air conditioner occasionally to keep it looking new. **Be sure to unplug the unit before cleaning to prevent shock or fire hazards.**

CAUTION

If you plan to store the air conditioner during the winter, remove it carefully from the window according to the installation instructions. Cover it with plastic or return it to the original carton.

TROUBLESHOOTING TIPS

Before calling for service, save some time and money by reviewing this list. This list includes common occurrences that are not the result of defective workman-ship or materials in this appliance.

Problem	Solution
Air conditioner does not start.	Wall plug disconnected. Push plug firmly into wall outlet.
	House fuse blown or circuit breaker tripped. Replace fuse with a time-delay fuse or reset circuit breaker.
	Plug current device tripped. Press the RESET button.
	Power is OFF. Turn power ON.
Air from unit does not feel cold enough.	Room temperature below 60°F (16°C). Cooling may not occur until room temperature rises above 60°F (16°C).
	The temperature sensor behind the air filter is touching the cold coil. Return the temperature sensor to its original location on the front grille.
	The set temperature is too high. Set a lower temperature.
	Compressor stopped when changing modes. Wait for 3 minutes after selecting Cool mode for compressor to start.
Air conditioner cooling, but room is too warm - ice forming on cooling coil behind decorative front.	Outdoor temperature below 64°F (18°C). To defrost the coil, set to FAN ONLY mode.
	Air filter may be dirty. Clean filter. Refer to Cleaning and Maintenance section. To defrost, set to FAN ONLY mode.
	Thermostat set too cold for night-time cooling. To defrost the coil, set to FAN ONLY mode, then, set temperature to a higher setting.
Air conditioner cooling, but room is too warm - NO ice forming on cooling coil behind decorative front.	Dirty air filter - air restricted. Clean filter. Refer to Cleaning and Maintenance section.
	Temperature is set too high. Set temperature to a lower setting.
	Air directional louvers positioned improperly. Position louvers for better air distribution.
	Front of unit is blocked by drapes, blinds, furniture, etc, which restricts air distribution. Clear blockage in front of unit.
	Open doors or windows may be allowing cold air to escape. Close any doors or windows.
	The room may be too warm. Allow additional time to remove "stored heat" from walls, ceiling, floor and furniture.

Problem	Solution
Air conditioner turns on and off rapidly.	<p>Dirty air filter - air restricted. Clean air filter.</p> <p>Outside temperature extremely hot. Set FAN speed to a higher setting to bring air past cooling coils more frequently.</p>
Noise when unit is cooling.	<p>Air movement sound. This is normal. If too loud, set to a slower FAN setting.</p> <p>Window vibration - poor installation. Refer to installation instructions or check with installer.</p> <p>For more effective cooling, the wind wheel outside the window may make splashing sounds. Remove the rear side drain plug to stop the sound. The standard installation angle should be 3-5 degrees.</p>
Noise when unit is working.	<p>When you use mute mode to start the unit, due to the compressor being hot, the sound of the compressor may be more prominent. This will last for about 3 minutes. It is normal.</p> <p>A “da-da” sound may occur for thirty seconds when the unit is turned on due to the compressor starting. This is normal.</p>
Water dripping INSIDE when unit is cooling.	<p>Improper installation. Tilt air conditioner slightly to the outside to allow water drainage. Refer to Installation Instructions or check with installer.</p>
Water dripping OUTSIDE when unit is cooling.	<p>Unit removing large quantity of moisture from humid room. This is normal during excessively humid days.</p>
Remote sensing deactivating prematurely (only remote models).	<p>Remote control not located within range. Place remote control within 20 feet and pointed in the general direction of the air conditioner unit.</p> <p>Remote control signal obstructed. Remove obstruction.</p>
Room too cold.	<p>Set temperature too low. Increase set temperature.</p>

The design and specifications are subject to change without prior notice for product improvement.

WARRANTY

Air Conditioner Limited Warranty

Your product is protected by this Limited Warranty:

Warranty service must be obtained from Midea Consumer Services or an authorized Midea servicer.

Warranty

- Two Years Full warranty from the date of delivery or the purchase date, whichever is later.
- The date of delivery establishes the warranty period, should service be required.

Midea, through its authorized servicers will:

- Pay all costs for repairing or replacing parts of this appliance which prove to be defective in materials or workmanship.

Consumer will be responsible for:

- Diagnostics, removal, transportation and reinstallation cost required because of service.
- Costs of service calls that are a result of items listed under NORMAL RESPONSABILITIES OF THE CONSUMER**

Midea replacement parts shall be used and will be warranted only for the original warranty.

NORMAL RESPONSABILITIES OF THE CONSUMER**

This warranty applies only to products in ordinary household use, and the consumer is responsible for the items listed below:

1. Proper use of the appliance in accordance with instructions provided with the product.
2. Routine maintenance and cleaning necessary to keep the good working condition.
3. Proper installation by an authorized service professional in accordance with instructions provided with the appliance and in accordance with all local plumbing, electrical and/or gas codes.
4. Proper connection to a grounded power supply of sufficient voltage, replacement of blown fuses, repair of loosen connections or defects in house wiring.
5. Expenses for making the appliance accessible for servicing.
6. Damages to finish after installation.

EXCLUSIONS

This warranty does not cover the following:

- 1) Failure caused by damage to the unit while in your possession (other than damage caused by defect or malfunction), by its improper installation, or by unreasonable use of the unit, including without limitation, failure to provide reasonable and necessary maintenance or to follow the written installation and Operating Instructions.
- 2) Damages caused by services performed by persons other than those authorized by Midea customer service; or external causes such as abuse, misuse, inadequate power supply or acts of God.
- 3) If the unit is put to commercial, business, rental, or other use or application other than for consumer use, we make no warranties, express or implied, including but not limited to, any implied warranty of merchantability or fitness for use or purpose.
- 4) Products without original serial numbers or products that have serial numbers which have been altered or cannot be readily determined.

NOTICE: Some states do not allow the exclusions or limitation of incidental or consequential damages. So this limitation or exclusion may not apply to you.

IF YOU NEED SERVICE

Keep your bill of sale, delivery slip, or some other appropriate payment Record.

The date on the bill establishes the warranty period, should service be required.

If service is performed, it's your best interest to obtain and keep all receipts.

This written warranty gives you specific legal rights. You may also have other rights that vary from state to state.

Service under this warranty must be obtained by following these steps, in order:

- 1) Contact Midea Consumer Services or an authorized Midea services at 1-888-813-7234.
- 2) If there is a question as to where to obtain service, contact our consumer relations Department.



make yourself at home



www.midea.com

© Midea 2025 all rights reserved

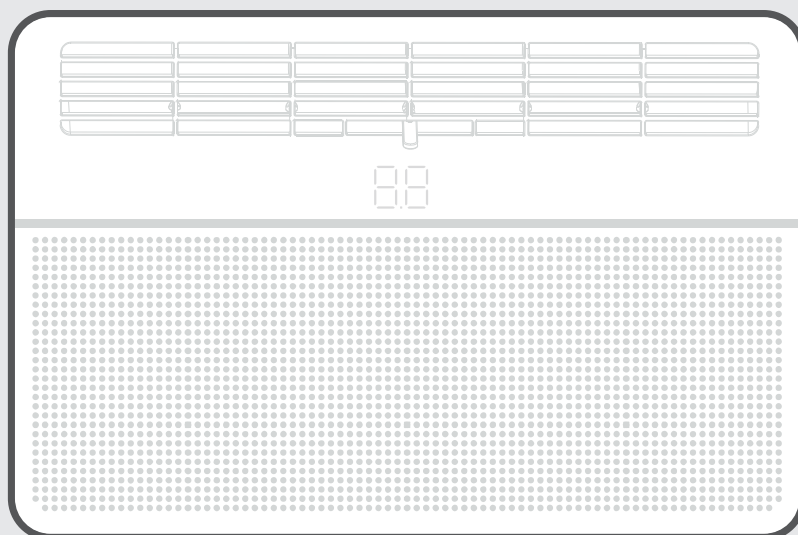

CLIMATISEUR DE FENÊTRE

MANUEL D'UTILISATION

MAW10RV1CCWT
MAW12RV1CCWT
MAW14RV1CCWT



Avertissements : avant d'utiliser cet appareil, veuillez lire attentivement ce manuel et le conserver pour référence ultérieure. La conception et les spécifications sont susceptibles d'être modifiées sans préavis à des fins d'amélioration de l'appareil. Pour obtenir plus de détails, veuillez consulter votre détaillant ou le fabricant. Le schéma ci-dessus est fourni à titre indicatif uniquement. Veuillez vous référer à l'apparence réelle de l'appareil.

LETTRE DE REMERCIEMENT

Merci d'avoir choisi Midea! Avant d'utiliser votre nouvel appareil Midea, veuillez lire attentivement ce manuel afin de vous assurer que vous savez comment utiliser en toute sécurité les caractéristiques et les fonctions de votre nouveau climatiseur.

CONTENU

TABLE DES MATIÈRES	2
MESURES DE SÉCURITÉ	3
CONTENU DE L'EMBALLAGE	7
AVANT DE COMMENCER	9
APERÇU DE L'INSTALLATION	10
SE FAMILIARISER AVEC LE CLIMATISEUR	17
SE FAMILIARISER AVEC LES FONCTIONS	18
DIRECTIVES POUR LA TÉLÉCOMMANDE	21
DIRECTIVES DE CONNEXION	29
NETTOYAGE ET ENTRETIEN	35
ASTUCES DE DÉPANNAGE	36
GARANTIE	38

MESURES DE SÉCURITÉ

Lire attentivement le message d'avertissement

Vous trouverez à l'intérieur de nombreux conseils utiles sur la manière d'utiliser et d'entretenir correctement votre climatiseur. Un peu d'entretien préventif de votre part peut vous faire gagner beaucoup de temps et d'argent pendant toute la durée utile de votre climatiseur. Vous trouverez de nombreuses réponses aux problèmes courants dans le tableau des astuces de dépannage. Si vous consultez d'abord ce tableau, vous n'aurez peut-être pas besoin de faire appel au service après-vente. Afin d'éviter toute blessure à l'utilisateur ou à d'autres personnes et tout dommage matériel, les instructions suivantes doivent être respectées. Une utilisation incorrecte due au non-respect des instructions peut causer des blessures ou des dommages. La gravité est classée selon les indications suivantes.

Explication des symboles

Veuillez lire les mesures de sécurité avant l'utilisation et l'installation. Afin d'éviter toute blessure à l'utilisateur ou à d'autres personnes et tout dommage matériel, les instructions indiquées ici doivent être respectées. Une utilisation ou une installation incorrecte due au non-respect des instructions peut causer des dommages corporels ou matériels.. Le seuil de danger est indiqué par les symboles suivants, qui seront



AVERTISSEMENT

Ce symbole indique un danger présentant un risque moyen qui, s'il n'est pas évité, peut entraîner des blessures corporelles graves, voire mortelles.



ATTENTION

Ce symbole indique un danger présentant un faible degré de risque qui, s'il n'est pas évité, peut entraîner des blessures légères ou modérées.



REMARQUE

Ce symbole indique une information importante (par exemple, des dommages matériels), mais ne signale pas un danger.



AVERTISSEMENTS

- Branchez correctement la fiche d'alimentation. Ne mettez pas l'appareil en marche et ne l'arrêtez pas en branchant ou en débranchant la fiche d'alimentation. Cela pourrait provoquer une électrocution ou un incendie en raison de la génération de chaleur. N'endommagez pas et n'utilisez pas de cordon d'alimentation non conforme, car cela pourrait provoquer une électrocution ou un incendie. Si le cordon d'alimentation est endommagé, il doit être remplacé par le fabricant, un centre de service agréé ou une personne qualifiée afin d'éviter tout danger.
- Installez toujours un disjoncteur et un circuit électrique dédié. Une installation incorrecte peut provoquer un incendie ou une électrocution. Ne l'utilisez pas avec les mains mouillées ou dans un environnement humide, car cela pourrait provoquer une électrocution. Ne dirigez pas le flux d'air uniquement vers les occupants de la pièce, car cela pourrait nuire à leur santé.
- Assurez-vous toujours que la mise à la terre est efficace. Une mise à la terre incorrecte peut provoquer une décharge électrique. Ne laissez pas d'eau s'écouler sur les pièces électriques, car cela pourrait entraîner une panne de l'appareil et une décharge électrique. Ne modifiez pas la longueur du cordon d'alimentation et ne partagez pas la prise avec d'autres appareils, car cela pourrait provoquer une décharge électrique ou un incendie dû à la génération de chaleur.
- Débranchez l'appareil s'il émet des bruits étranges, des odeurs ou de la fumée, car cela pourrait provoquer un incendie et une décharge électrique. N'utilisez pas la prise si elle est desserrée ou endommagée. Cela pourrait provoquer un incendie et une décharge électrique. N'ouvrez pas l'appareil pendant son fonctionnement, car cela pourrait provoquer une décharge électrique.
- Tenez les armes à feu à l'écart. Cela pourrait provoquer un incendie. N'utilisez pas le cordon d'alimentation à proximité d'appareils de chauffage. Cela pourrait provoquer un incendie et une décharge électrique. N'utilisez pas le cordon d'alimentation à proximité de gaz inflammables ou de combustibles, tels que l'essence, le benzène, le diluant, etc. Cela pourrait provoquer une explosion ou un incendie.
- Aérez la pièce avant de mettre le climatiseur en marche s'il y a eu une fuite de gaz provenant d'un autre appareil, car cela pourrait provoquer une explosion, un incendie et des brûlures. Ne démontez pas et ne modifiez pas l'appareil, car cela pourrait provoquer une panne et un risque d'électrocution.

AVERTISSEMENTS

- Lorsque vous retirez le filtre à air, ne touchez pas les parties métalliques de l'appareil, car cela pourrait causer des blessures. Aérez bien la pièce lorsque vous utilisez l'appareil en même temps qu'une cuisinière, ou un autre appareil, afin d'éviter tout risque de manque d'oxygène.
- N'utilisez pas de détergents puissants tels que de la cire ou du diluant. Utilisez plutôt un chiffon doux. L'apparence de l'appareil peut se détériorer en raison d'un changement de couleur ou de rayures sur sa surface. Ne nettoyez pas le climatiseur à l'eau. L'eau pourrait pénétrer dans l'appareil, dégrader l'isolation et provoquer une décharge électrique. Ne l'utilisez pas à des fins autres que celles pour lequel il a été conçu. N'utilisez pas ce climatiseur pour préserver des appareils de précision, des aliments, des animaux domestiques, des plantes ou des objets d'art, car cela pourrait entraîner une détérioration de leur qualité, etc.
- Arrêtez le fonctionnement et fermez la fenêtre en cas de tempête ou d'ouragan. Le fonctionnement avec les fenêtres ouvertes peut entraîner l'humidification des pièces intérieures et le mouillage des meubles. Lorsque l'appareil doit être nettoyé, éteignez-le et coupez le disjoncteur.
- Ne nettoyez pas l'appareil lorsqu'il est sous tension, car cela pourrait provoquer un incendie, un électrocution ou des blessures.
- Insérez toujours les filtres correctement, car le fonctionnement sans filtres peut entraîner une panne. Veuillez nettoyer les filtres toutes les deux semaines.
- Tenez la fiche par la tête lorsque vous la débranchez afin d'éviter tout risque d'électrocution et de dommages. Éteignez l'interrupteur principal lorsque vous n'utilisez pas l'appareil pendant une longue période afin d'éviter toute panne ou tout incendie.
- Ne placez pas d'obstacles autour des prises d'air ou à l'intérieur des sorties d'air, car cela pourrait entraîner une panne de l'appareil ou un accident. Ne placez pas d'objets lourds sur le cordon d'alimentation et assurez-vous que celui-ci n'est pas comprimé. Il existe un risque d'incendie ou d'électrocution. Ne buvez pas l'eau évacuée par le climatiseur. Elle contient des contaminants et pourrait vous rendre malade.
- Soyez prudent lors du déballage et de l'installation. Les rebords tranchants peuvent causer des blessures.
- Si de l'eau pénètre dans l'appareil, éteignez-le à partir de la prise de courant et coupez le disjoncteur. Coupez l'alimentation en débranchant la fiche secteur et contactez un technicien d'entretien qualifié.
- Cet appareil n'est pas destiné à être utilisé par des personnes (y compris des enfants) ayant des capacités physiques, sensorielles ou intellectuelles réduites ou manquant d'expérience et de connaissances, sauf si elles ont été supervisées ou ont reçu des instructions concernant l'utilisation de l'appareil par une personne responsable de leur sécurité.
- Les enfants doivent être surveillés afin de s'assurer qu'ils ne jouent pas avec l'appareil.
- Si le cordon d'alimentation est endommagé, il doit être remplacé par le fabricant, son agent de service ou des personnes de qualification similaire afin d'éviter tout danger.
- L'appareil doit être installé conformément aux réglementations nationales en matière de câblage.
- L'installation doit être effectuée conformément aux exigences du NEC et du CEC par du personnel autorisé uniquement.
- N'utilisez pas votre climatiseur dans une pièce humide, telle qu'une salle de bain ou de lavage.
- L'appareil équipé d'un chauffage électrique doit être placé à au moins 1 mètre de tout matériau combustible.
- Contactez un technicien de service agréé pour la réparation ou l'entretien de cet appareil.
- Contactez un installateur agréé pour l'installation de cet appareil.

REMARQUE :

Ce climatiseur est conçu pour fonctionner dans les conditions suivantes :

Rafraîchissement	Température extérieure : 64 à 109 °F/18 à 43 °C
	Température intérieure : 60 à 90 °F/16 à 32 °C

Remarque : les performances peuvent être réduites en dehors de ces plages de températures.

Fonctionnement de cet appareil

Le cordon d'alimentation contient un dispositif qui détecte les dommages subis par le cordon. Pour tester votre cordon d'alimentation, veuillez procéder comme suit :

- Brancher le climatiseur.
Le cordon d'alimentation comporte DEUX boutons sur la fiche. Appuyer sur le bouton TEST. Un clic sera entendu lorsque le bouton RESET sortira.
- Appuyer à nouveau sur le bouton RESET. Un clic sera entendu lorsque le bouton s'enclenchera.
- Le cordon d'alimentation alimente désormais l'appareil en électricité. (Sur certains appareils, cela est également indiqué par un voyant lumineux sur la fiche.)

REMARQUE

- Le cordon d'alimentation de ce climatiseur est doté d'un dispositif de détection de mise à la terre conçu pour réduire les risques d'incendie.
- Si le cordon d'alimentation est endommagé, il ne peut pas être réparé; il doit être remplacé par un cordon fourni par le fabricant de l'appareil.
- N'utilisez pas ce dispositif pour mettre l'appareil sous tension ou hors tension. Assurez-vous toujours que le bouton RESET est enfoncé pour un fonctionnement correct.
- Le cordon d'alimentation doit être remplacé s'il ne se réinitialise pas lorsque vous appuyez sur le bouton TEST ou s'il ne peut pas être réinitialisé. Vous pouvez vous procurer un nouveau cordon auprès du fabricant de l'appareil.

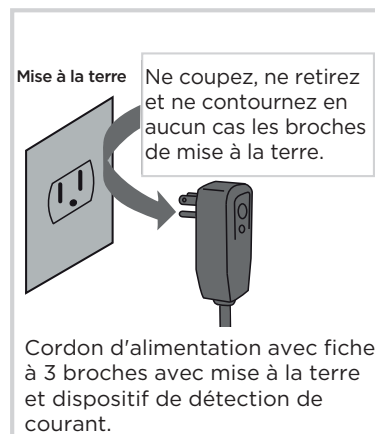

AVERTISSEMENT

Informations électriques

Les caractéristiques électriques complètes de votre nouveau climatiseur sont indiquées sur la plaque signalétique. Consultez ces caractéristiques lorsque vous vérifiez les exigences électriques.

- Assurez-vous que le climatiseur est correctement mis à la terre. Afin de minimiser les risques d'électrocution et d'incendie, il est important que la mise à la terre soit correcte. Le cordon d'alimentation est équipé d'une fiche à trois broches avec mise à la terre pour protéger contre les risques d'électrocution.
- Votre climatiseur doit être branché sur une prise murale correctement mise à la terre. Si la prise murale que vous comptez utiliser n'est pas correctement mise à la terre ou protégée par un fusible à retardement ou un disjoncteur, faites appel à un électricien qualifié pour installer une prise appropriée. Assurez-vous que la prise est accessible après l'installation de l'appareil.
- Ne faites pas fonctionner le climatiseur sans le couvercle de protection latéral en place. Cela pourrait endommager les composants mécaniques du climatiseur.
- Évitez les risques d'incendie ou d'électrocution. N'utilisez pas de rallonge ou d'adaptateur. Ne retirez aucune broche du cordon d'alimentation.

Pour votre sécurité

- Ne stockez pas et n'utilisez pas d'essence ou d'autres vapeurs et liquides inflammables à proximité de cet appareil ou de tout autre appareil.

Prévention des accidents

Pour réduire les risques d'incendie, d'électrocution ou de blessures lors de l'utilisation de votre climatiseur, respectez les consignes de sécurité élémentaires, notamment les suivantes :

- Assurez-vous que l'alimentation électrique est adaptée au modèle que vous avez choisi. Cette information se trouve sur la plaque signalétique, située sur le côté du boîtier et derrière la grille.
- Si le climatiseur doit être installé dans une fenêtre, vous devrez probablement nettoyer les deux côtés de celle-ci au préalable. Si la fenêtre est à triple rail ou si elle est équipée d'une moustiquaire, retirez complètement la moustiquaire avant l'installation.
- Assurez-vous que le climatiseur a été installé correctement et de manière sécurisée, conformément aux instructions d'installation figurant dans ce manuel. Conservez ce manuel pour pouvoir le consulter ultérieurement si vous devez démonter ou installer cet appareil. Lorsque vous manipulez le climatiseur, veillez à ne pas vous couper avec les ailettes métalliques tranchantes situées à l'avant et à l'arrière des serpentins.

Électricité



AVERTISSEMENT :

AVANT D'EFFECTUER TOUT TRAVAIL ÉLECTRIQUE OU DE CÂBLAGE, COUPEZ L'ALIMENTATION PRINCIPALE DE L'ÉQUIPEMENT.

Électronique

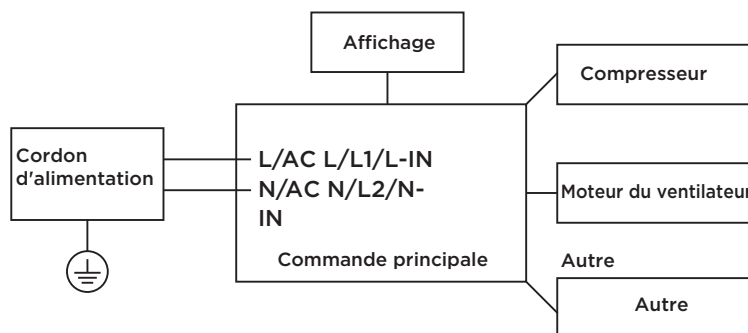

REMARQUE

Pour tous les raccordements électriques, veuillez suivre strictement les indications figurant sur l'étiquette de câblage apposée sur l'appareil. Le schéma de câblage peut varier d'un appareil à l'autre. Reportez-vous au schéma figurant sur votre appareil. Le schéma ci-dessus est une version simplifiée fournie à titre indicatif uniquement.

CONTENU DE L'EMBALLAGE

Contenu détaillé

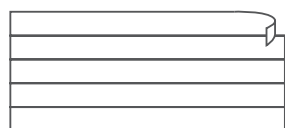
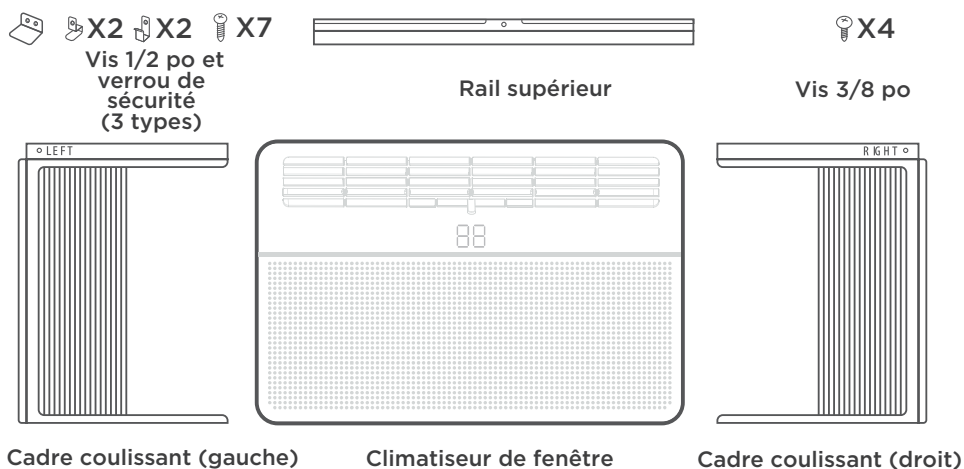

Mousse (modèle E-STAR uniquement)



Mousse d'étanchéité pour châssis de fenêtre (avec colle)



Mousse d'étanchéité pour châssis de fenêtre (sans colle)



Cold catalyst filter (1 pc*)

Outils nécessaires

Tournevis étoile

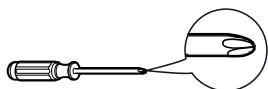

Niveau



Tournevis plat



Crayon

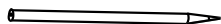

Règle ou ruban à mesurer



Ciseaux ou couteau



Perceuse

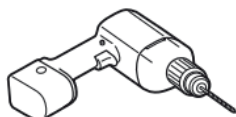

Équipement de protection personnelle



REMARQUE

L'appareil que vous avez acheté peut avoir un aspect différent. Veuillez vous référer à l'appareil réel.

Installation du filtre catalyseur à froid (selon les modèles)

NOTE

Nettoyez ce filtre catalyseur à froid avec un aspirateur portable.

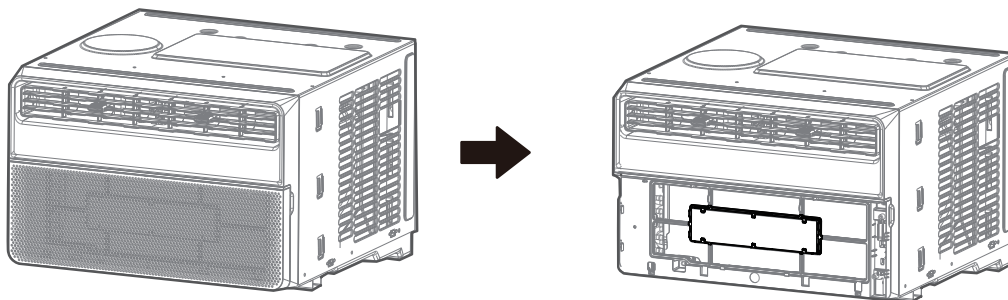

Retirez le panneau de cadre extérieur.

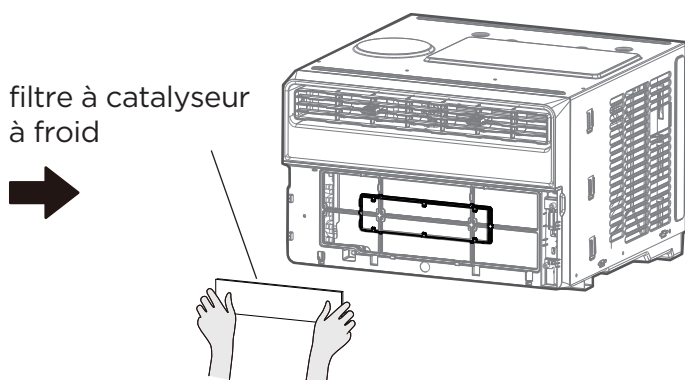

Retirez le filtre catalyseur à froid usagé

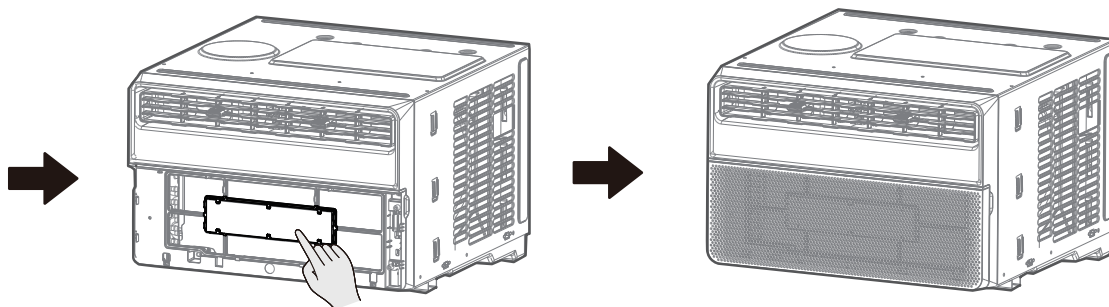

Remettez le filtre à air en place dans la machine.

Installer le panneau du cadre extérieur.

AVANT DE COMMENCER

Préparatifs avant l'installation



Les instructions contenues dans ce manuel doivent être suivies à la lettre lors de l'installation.



L'installation de votre climatiseur devrait prendre environ 60 minutes.



Nous vous recommandons de faire cela avec l'aide d'une autre personne.



Nous sommes là si vous avez besoin de nous. Veuillez contacter votre représentant local pour obtenir de l'aide.

REMARQUE

Conservez la boîte et ces instructions d'installation pour référence ultérieure. La boîte constitue la meilleure solution de rangement pour l'appareil pendant les mois d'hiver ou lorsqu'il n'est pas utilisé.

Configuration requise pour la fenêtre

Votre climatiseur est conçu pour être installé dans des fenêtres à guillotine standard dont la largeur d'ouverture est comprise entre 584 mm et 914 mm (23 et 36 pouces).

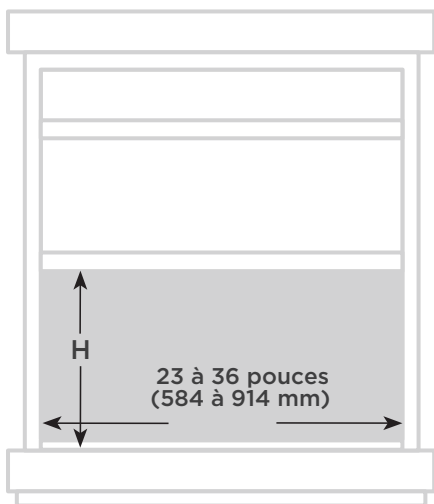

Hauteur de l'ouverture	8000-10000BTU/h	12000-14500BTU/h
H	14 po (356 mm)	15 ½ po (394 mm)

ATTENTION

- Ne coupez ni ne retirez en aucun cas la troisième broche (mise à la terre) du cordon d'alimentation.
- Ne modifiez pas la fiche du cordon d'alimentation du climatiseur.
- Le câblage domestique en aluminium peut poser des problèmes particuliers. Consultez un électricien qualifié.
- Lorsque vous manipulez le climatiseur, veillez à éviter les coupures causées par les rebords métalliques tranchants et les ailettes en aluminium des serpentins avant et arrière.
- L'arrière du climatiseur doit être à l'extérieur, et non à l'intérieur d'un bâtiment ou d'un garage.

APERÇU DE L'INSTALLATION

Vue après l'installation finale

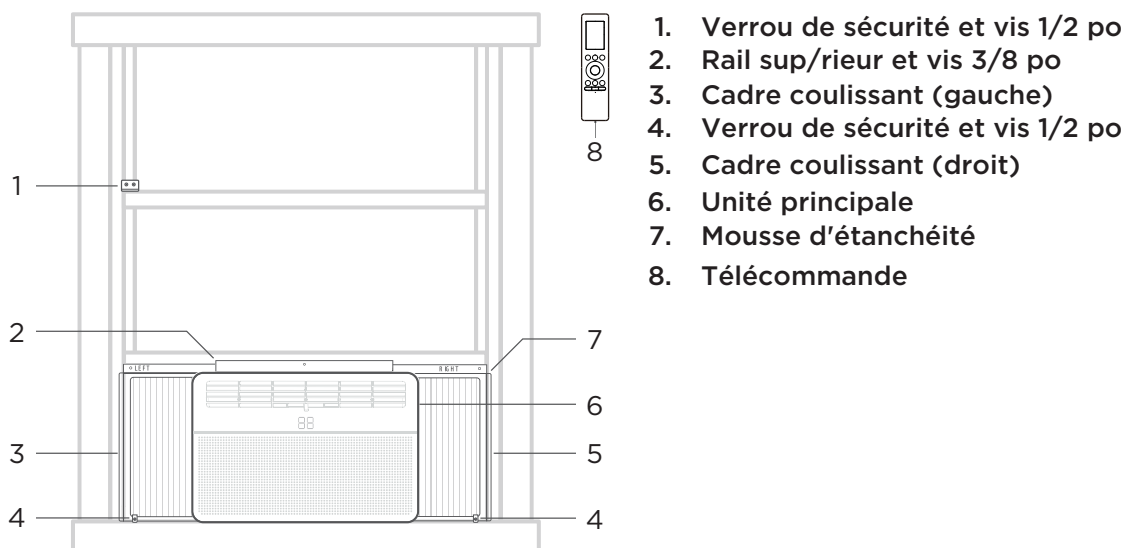

REMARQUE

Les illustrations contenues dans ce manuel sont fournies à titre indicatif uniquement. La forme de votre unité intérieure peut légèrement différer. Il s'agit ici de la forme standard.

ÉTAPE 1 : Installez votre climatiseur

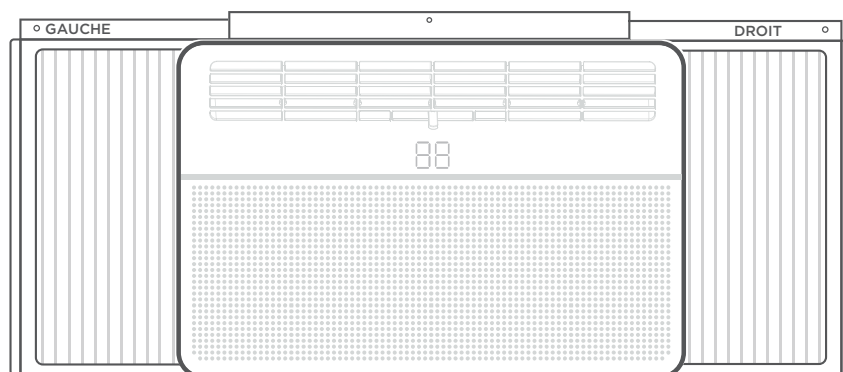

Vous avez besoin de :



Installez votre climatiseur :

(1) Installez le rail supérieur sur le climatiseur.

Installez le rail supérieur sur le climatiseur à l'aide des quatre vis de 3/8 pouce.

Pour des raisons de sécurité, les 4 vis DOIVENT être solidement serrées.

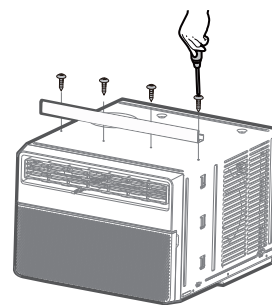

(2) Tirez les panneaux accordéon vers l'extérieur.

Prenez l'un des cadres coulissants. Tirez le panneau accordéon à moitié hors du rail, en laissant l'autre moitié attachée. Répétez l'opération avec l'autre cadre coulissant.

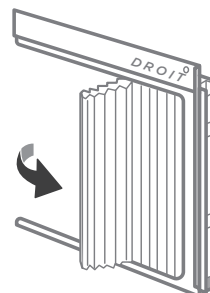

(3) Installez les panneaux accordéon.

Face au climatiseur, prenez le cadre coulissant marqué « DROIT ». Faites glisser le rebord extérieur du panneau accordéon dans la fente droite du climatiseur.

Répétez l'opération avec le cadre coulissant gauche sur le côté gauche. Notez les différences entre les cadres coulissants gauche et droit. Assurez-vous de les insérer dans les côtés correspondants.

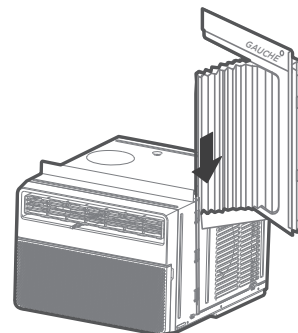

REMARQUE

Le rail supérieur et les cadres coulissants de chaque côté sont décalés afin d'assurer une inclinaison correcte à l'arrière, qui est de 5/16 po. Cela est nécessaire pour un drainage efficace de l'eau condensée. Si les cadres coulissants ne sont pas utilisés pour une raison quelconque, cette inclinaison doit tout de même être maintenue.

(4) Fixez les cadres coulissants au climatiseur.

Tirez les cadres coulissants vers l'extérieur. Insérez les bandes des cadres supérieur et inférieur dans les fentes supérieure et inférieure du climatiseur.

Assurez-vous que les panneaux accordéon sont bien fixés à l'intérieur des rails.

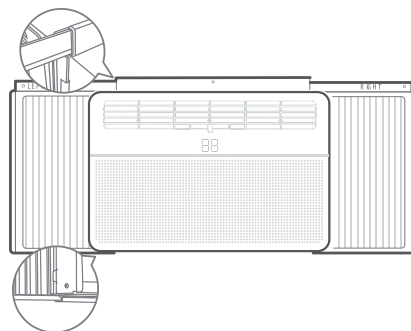

(5) Vérifiez le climatiseur.

Avant de passer à la phase d'installation suivante, veuillez vous assurer que :

- A. Les bandes coulissantes supérieure et inférieure s'insèrent dans les fentes situées en haut et en bas du climatiseur.
- B. Le rail supérieur a été vissé dans le climatiseur à l'aide des quatre vis.
- C. Les panneaux accordéon sont dans les fentes situées sur les côtés du climatiseur, les panneaux gauche et droit étant installés du bon côté.

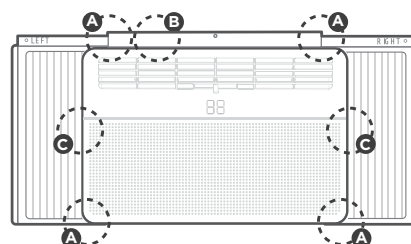

ÉTAPE 2 : Isolez votre fenêtre

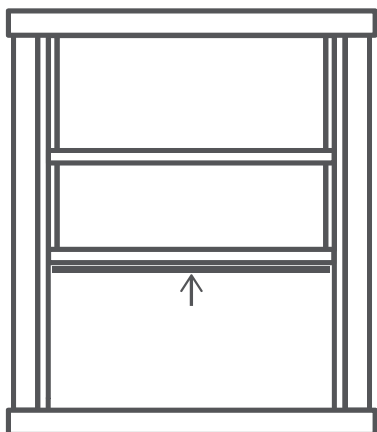

Vous avez besoin de :

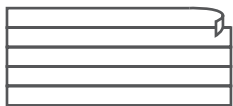

Isolez votre fenêtre :

(1) Découpez la mousse adhésive (avec colle) à la largeur de votre fenêtre et collez-la sur la face inférieure.

Prenez la mousse adhésive. Découpez la mousse à la largeur de votre fenêtre (mesurée de gauche à droite). Collez la mousse sur la face inférieure de la fenêtre.

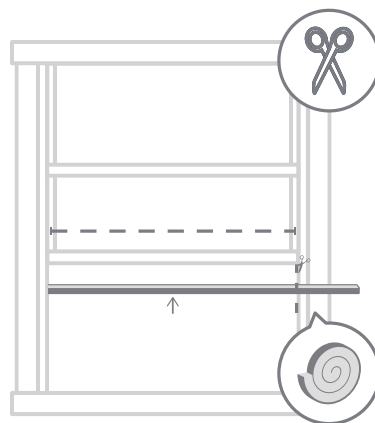

(2) Insérez de la mousse dans les interstices.

Colmatez tous les interstices restants avec de la mousse afin d'améliorer le fonctionnement de l'équipement et de réduire le bruit. Mesurez la hauteur de l'interstice de la fenêtre de haut en bas et découpez deux morceaux de mousse adhésive de la même taille. Collez la mousse des deux côtés de l'interstice.

• Si votre fenêtre est déjà équipée d'une doublure ou d'une bande isolante, vous pouvez ignorer les étapes ci-dessus.

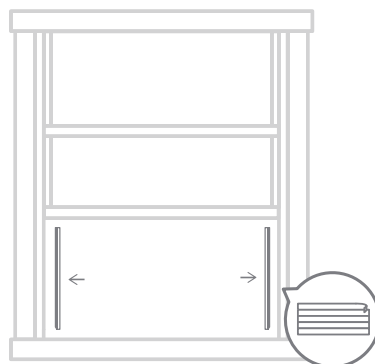

ÉTAPE 3 : Soulevez le climatiseur pour le placer dans la fenêtre.

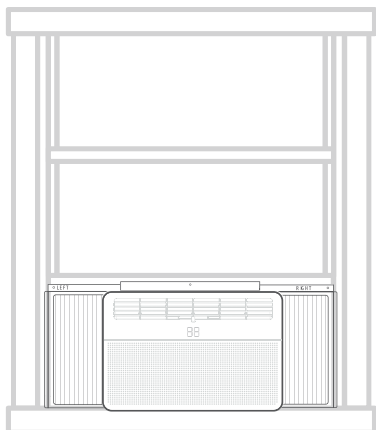

Vous aurez besoin de :



Soulevez le climatiseur pour le placer dans la fenêtre.

Avec l'aide d'une autre personne, soulevez délicatement le climatiseur assemblé pour le placer dans le cadre de la fenêtre.

Assurez-vous d'avoir quelqu'un pour vous aider à cette étape. Soulevez très délicatement le climatiseur assemblé pour le placer dans le cadre de la fenêtre. Assurez-vous que quelqu'un tient fermement l'arrière de l'appareil.

Il est utile de poser l'appareil sur le rebord intérieur de la fenêtre jusqu'à ce que vous soyez prêt à le repositionner correctement. Des blessures pour vous et d'autres personnes, ainsi que des dommages matériels peuvent survenir si l'installation n'est pas effectuée correctement.

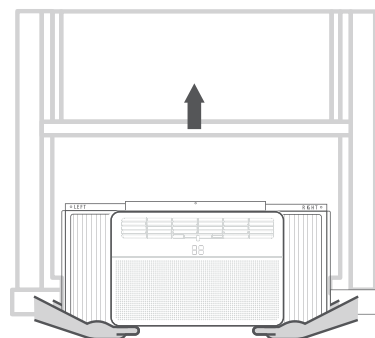

(2) Positionnez correctement la barre inférieure DERRIÈRE le rebord intérieur de la fenêtre.

Positionnez correctement la barre inférieure derrière le rebord intérieur de la fenêtre. Insérez la barre inférieure dans le canal horizontal inférieur du cadre de la fenêtre.

L'avant de la barre inférieure doit être appuyé contre le bord arrière du rebord.

- Vérifiez que le climatiseur est incliné vers l'arrière d'environ 3° à 4° vers l'extérieur. Une fois correctement installé, le condensat ne doit pas s'écouler par la sortie de trop-plein lors d'une utilisation normale. Si c'est le cas, corrigez la pente.

Fenêtre en bois

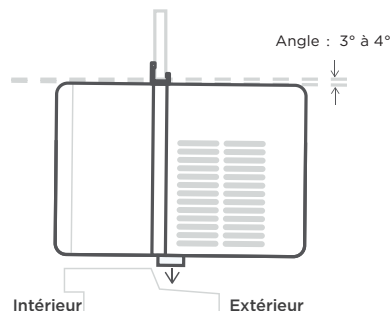

Fenêtre en vinyle

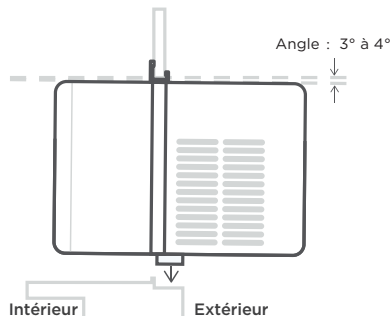

Soulevez le climatiseur pour le placer dans la fenêtre.

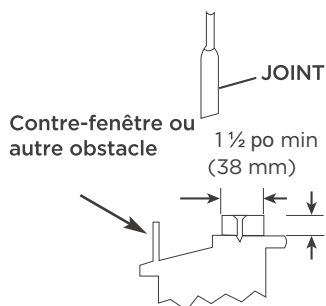

Contre-fenêtre ou autre obstacle

1 1/2 po min
(38 mm)

JOINT

Installez une planche (d'épaisseur suffisante

pour obtenir une bonne inclinaison vers l'arrière) sur toute la longueur du seuil.

Fixez-la à l'aide de clous ou de vis.

⚠ ATTENTION

Si une contre-fenêtre ou tout autre obstacle bloque le climatiseur, veuillez l'installer conformément à l'illustration de gauche.

(3) Fermez la fenêtre sur le climatiseur et tirez les cadres coulissants vers les côtés de la fenêtre.

Une fois que le climatiseur est centré et que la barre inférieure est correctement positionnée, fermez la fenêtre sur le climatiseur, derrière la barre supérieure. Voir le schéma à droite. Tirez les cadres coulissants jusqu'à ce qu'ils touchent les côtés du cadre de la fenêtre.

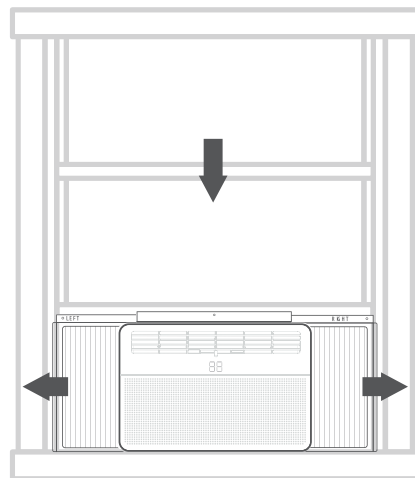

ÉTAPE 4 : Fixez le climatiseur

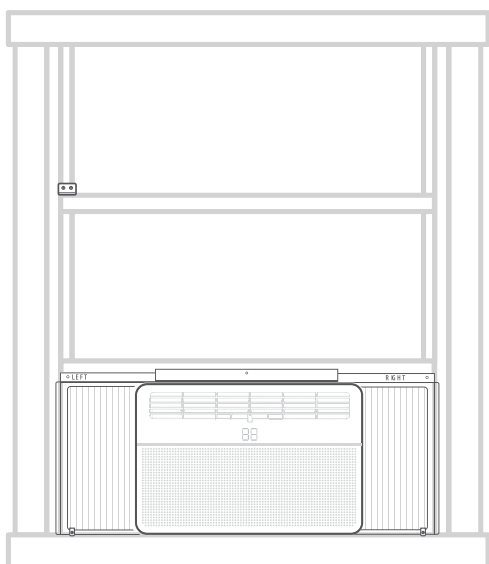

Vous avez besoin de :



Fixez le climatiseur :

(1) Serrez les vis de fixation.

Suivez ces instructions et serrez les vis.

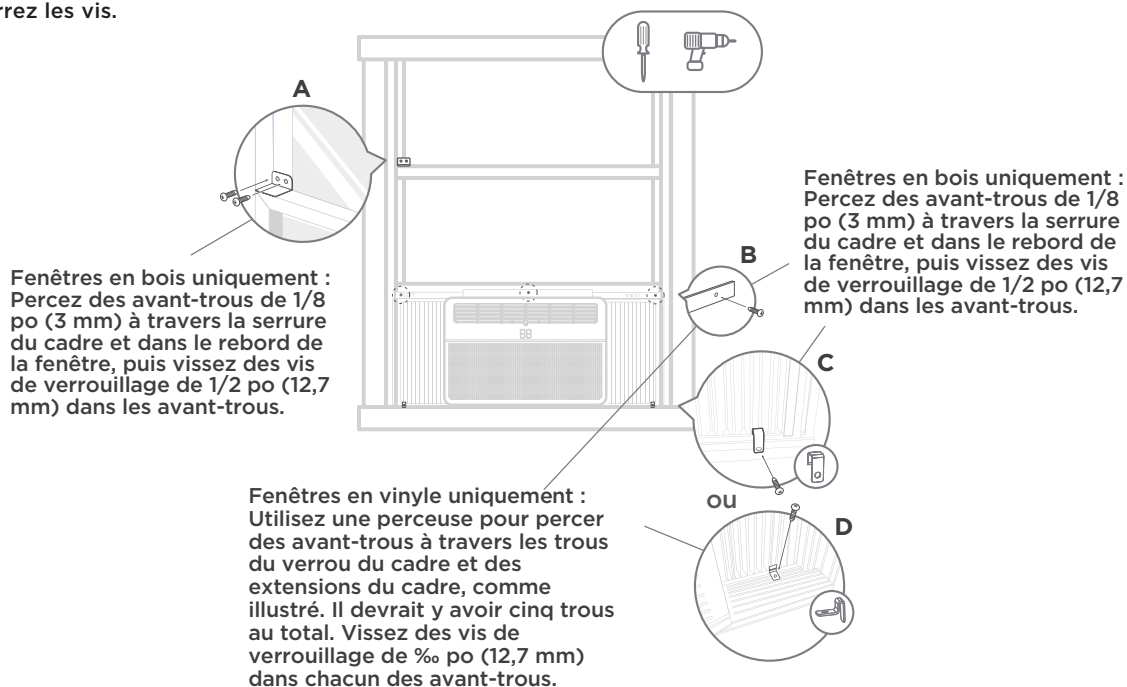

Les derniers détails :

(1) Découpez la mousse isolante non adhésive à la largeur de votre fenêtre.

Assurez-vous de découper la mousse non adhésive (sans colle). Mesurez et découpez la mousse à la largeur de votre fenêtre, de gauche à droite.

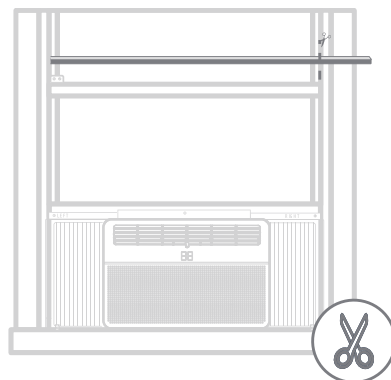

(2) Utilisez la mousse non adhésive pour combler les interstices de votre fenêtre.

Insérez la mousse dans l'interstice entre les châssis supérieur et inférieur de votre fenêtre.

Cela permettra de boucher les interstices et d'empêcher les insectes et les courants d'air de pénétrer.

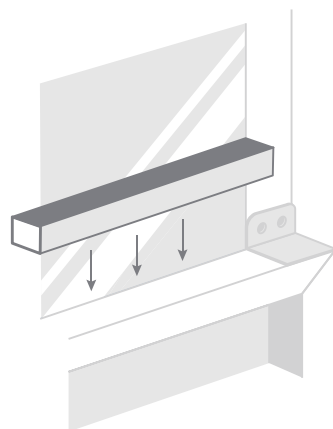

Une dernière chose - Remarques supplémentaires

1. Si le climatiseur est bloqué par une contre-fenêtre :

Ajoutez un bloc de bois au rebord de la fenêtre comme indiqué dans l'illustration « Attention » à la page 13, ou retirez la contre-fenêtre avant d'installer le climatiseur. Si le cadre de la contre-fenêtre doit rester en place, assurez-vous que les trous ou fentes de drainage ne sont pas bouchés ou peints. L'eau de pluie ou la condensation accumulée doit pouvoir s'écouler.

Retrait du climatiseur de la fenêtre

Éteignez le climatiseur et débranchez le cordon d'alimentation. Retirez le joint d'étanchéité entre les fenêtres et dévissez le verrou de sécurité. Retirez les vis installées à travers le cadre et le verrou du cadre. En maintenant fermement le climatiseur, soulevez le châssis et retirez délicatement le climatiseur de la fenêtre. Veillez à ne pas renverser l'eau restante lorsque vous soulevez l'appareil de la fenêtre. Rangez les pièces avec le climatiseur.

2. Bruits normaux :

Bruit aigu

Les compresseurs à haut rendement peuvent émettre un bruit aigu pendant le cycle de refroidissement.

Bruit d'air

À l'avant de l'appareil, vous pouvez entendre le bruit de l'air déplacé par le ventilateur.

Gargouillis/Sifflement

Des gargouillis ou des sifflements peuvent être entendus en raison du passage du réfrigérant dans l'évaporateur pendant le fonctionnement normal.

Vibrations

L'appareil peut vibrer et faire du bruit en raison d'une mauvaise construction du mur ou de la fenêtre ou d'une installation incorrecte. **Clics ou sifflements**

Les gouttelettes d'eau qui frappent le condensateur pendant le fonctionnement normal peuvent provoquer des cliquetis ou des sifflements. Ce bruit peut être réduit en retirant le bouchon d'eau situé au bas de l'arrière de l'appareil. Le retrait de ce bouchon réduira cependant l'efficacité énergétique de l'appareil.

REMARQUE

N'essayez pas de percer des trous dans le bac de base pour éliminer les bruits normaux. Le perçage de trous supplémentaires annulera la garantie.

Bruit lorsque l'appareil fonctionne

Lorsque vous utilisez le mode silencieux pour démarrer l'appareil, le bruit du compresseur peut être plus prononcé pendant environ 3 minutes. Ceci est normal et dû à la chaleur du compresseur.

Un bruit « da-da » peut se produire pendant trente secondes lorsque l'appareil est mis en marche en raison du démarrage du compresseur. Ceci est normal.

SE FAMILIARISER AVEC LE CLIMATISEUR

Vue d'ensemble du climatiseur

REMARQUE

Les fonctions réelles de votre appareil peuvent différer de celles illustrées dans cet exemple.

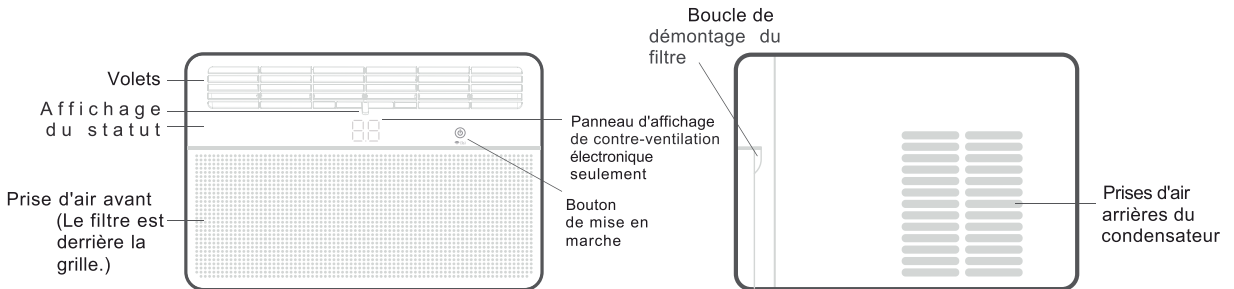

Réglez la direction de votre climatisation avec les volets :

ATTENTION

Ne mettez pas vos doigts dans la sortie d'air, car cela pourrait vous blesser.

Réglage dans quatre directions (haut, bas, gauche, droite) - Pour les modèles 06K/08K/10K/12K/14K :

Les volets vous permettent d'orienter le flux d'air vers le haut ou vers le bas (sur certains modèles) et vers la gauche ou vers la droite dans toute la pièce, selon vos besoins. Faites pivoter les volets horizontaux jusqu'à obtenir l'orientation souhaitée vers le haut ou vers le bas. Déplacez le ou les leviers d'un côté à l'autre jusqu'à obtenir l'orientation souhaitée vers la gauche ou vers la droite.

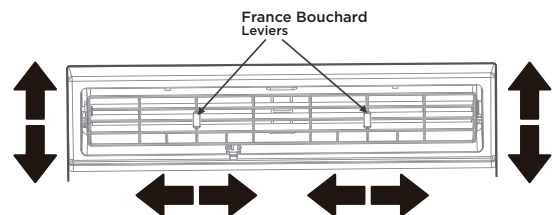

Contre-ventilation d'air frais - Pour les modèles 12K/14K :

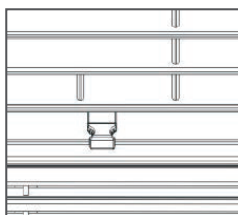

Fig.A (FERMÉ)

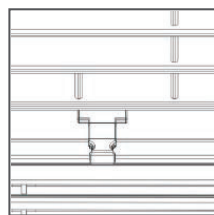

Fig. B (AIR FRAIS)

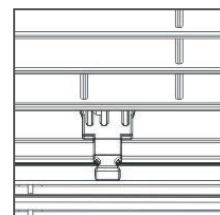

Fig.C (VENTILATION)

The Fresh Air Vent allows the air conditioner to:

1. Recirculation de l'air intérieur - Fermé (voir fig. A)
2. Apport d'air frais dans la pièce - Air frais (voir fig. B)
3. Évacuation de l'air de la pièce - Ventilation (voir fig. C)

SE FAMILIARISER AVEC LES FONCTIONS

Fonctions du climatiseur

⚠ AVERTISSEMENT

Pour réduire les risques d'incendie, d'électrocution ou de blessures, veuillez lire les consignes de sécurité avant d'utiliser cet appareil.

Attendez toujours trois minutes avant de mettre l'appareil en marche ou de l'éteindre, ainsi que lorsque vous passez du mode rafraîchissement au mode ventilation et inversement. Cela permet d'éviter la surchauffe du compresseur et le déclenchement éventuel d'un disjoncteur.

Mode d'emploi du système de commande électronique

● REMARQUE

- Les différents modèles ont des boutons de commande et des voyants lumineux différents. Tous les boutons de commande et voyants lumineux décrits ci-dessous ne sont pas nécessairement disponibles sur l'appareil que vous avez acheté. Veuillez vous reporter au panneau de commande de votre appareil. L'appareil peut être commandé soit à partir du panneau de commande situé sur l'appareil lui-même, soit à l'aide de la télécommande.
- Les fonctions du panneau de commande sont basées sur un modèle type. Malgré quelques différences d'apparence, les fonctions devraient être les mêmes sur votre climatiseur.

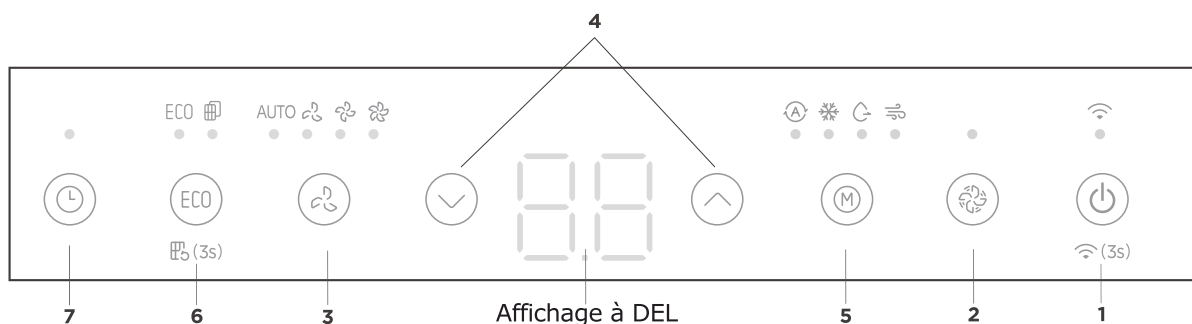

1		MARCHE/ARRÊT Connexion	<ul style="list-style-type: none"> • Appuyez pour mettre l'appareil en marche ou l'éteindre. • Appuyez pendant 3 secondes pour lancer le mode de connexion sans fil.
2		Bouton FLASHCOOL	<ul style="list-style-type: none"> • Appuyez pour activer la fonction FlashCool.
3		Vitesse du ventilateur	<ul style="list-style-type: none"> • Appuyez pour sélectionner la vitesse du ventilateur, avec quatre réglages : Auto, Low, Med ou High.
4		Bouton Haut/Bas	<ul style="list-style-type: none"> • Appuyez pour modifier le réglage de la température.
5		Choix des modes	<ul style="list-style-type: none"> • Appuyez pour choisir le mode de fonctionnement dans l'ordre suivant : Auto, Cool, Dry à Fan.
6		Fonction ECO/ Réinitialisation du filtre	<ul style="list-style-type: none"> • Appuyez pour activer cette fonction, qui maintiendra votre confort tout en économisant de l'énergie. • Appuyez pendant 3 secondes pour désactiver le rappel de nettoyage du filtre.
7		Minuterie	<ul style="list-style-type: none"> • Appuyez pour mettre l'appareil en marche ou l'éteindre après un temps défini.

1. POUR METTRE L'APPAREIL EN MARCHÉ OU

L'ÉTEINDRE : Appuyez sur le bouton ON/OFF pour mettre l'appareil en marche ou l'éteindre.

Bouton sans fil Appuyez sur le bouton POWER et maintenez-le enfoncé pendant 3 secondes pour activer le mode de connexion sans fil. **2. FONCTION FLASHCOOL :** Appuyez sur ce bouton pour activer la fonction FlashCool. FlashCool offre un rafraîchissement maximal et règle le ventilateur à la vitesse la plus élevée. L'appareil fonctionnera dans ce mode jusqu'à ce que le mode soit modifié, que la vitesse du ventilateur soit réglée ou que la fonction soit désactivée. L'appareil reviendra alors à un fonctionnement normal de rafraîchissement avec la vitesse du ventilateur réglée sur élevée.

REMARQUE

Si vous utilisez une télécommande pour démarrer la fonction FlashCool, vous devez utiliser la télécommande pour ramener l'appareil en mode de rafraîchissement normal.

3. POUR RÉGLER LA VITESSE DU VENTILATEUR :

Appuyez sur le bouton Fan pour sélectionner la vitesse du ventilateur parmi quatre réglages. Appuyez sur le bouton pour faire défiler les vitesses du ventilateur dans l'ordre suivant :

Auto -> Low -> Medium -> High -> Auto

Sur certains modèles, il n'est pas possible de régler la vitesse du ventilateur.

4. POUR MODIFIER LE RÉGLAGE DE LA

TEMPÉRATURE : Appuyez sur UP/DOWN (HAUT/BAS) pour modifier le réglage de la température. Appuyez sur UP (HAUT) ou DOWN (BAS) et maintenez-le enfoncé jusqu'à ce que la température souhaitée s'affiche à l'écran, dans une plage comprise entre 16 °C et 30 °C ((60 °F et 86 °F). Si vous souhaitez que l'écran affiche la température réelle de la pièce, veuillez vous reporter à la section « Pour fonctionner uniquement en mode ventilateur ».

5. POUR SÉLECTIONNER LE MODE DE FONCTIONNEMENT :

Appuyez sur Mode pour passer d'un mode de fonctionnement à l'autre :

Auto -> Cool -> Dry -> Fan -> Auto

Le voyant lumineux à côté du mode sélectionné s'allume et reste allumé une fois le mode sélectionné. L'appareil active automatiquement la fonction économie d'énergie lorsque les modes Cool, Dry et certains modes Auto sont sélectionnés (Auto-Cooling et Auto-Fan uniquement).

Mode Auto

- Lorsque vous réglez le climatiseur en mode AUTO, il sélectionne automatiquement le mode Cool ou Fan Only en fonction de la température que vous avez sélectionnée et de la température ambiante.
- Le climatiseur contrôle automatiquement la température ambiante afin qu'elle corresponde à la température que vous avez sélectionnée.
- Dans ce mode, la vitesse du ventilateur ne peut pas être réglée. La vitesse du ventilateur est déterminée automatiquement en fonction de la température ambiante.

Mode Cool

Sélectionnez ce mode pour activer la fonction de rafraîchissement. Utilisez les boutons Up et Down pour choisir la température souhaitée. Lorsque le mode Cool est sélectionné, la vitesse du

ventilateur peut être réglée en appuyant sur Fan.

Mode Dry

Dans ce mode, le climatiseur fonctionne généralement comme un déshumidificateur. Comme l'espace climatisé est une zone fermée ou étanche, un certain rafraîchissement se produit. La vitesse du ventilateur est réglée automatiquement en mode Dry.

Mode Fan Only

- N'utilisez cette fonction que lorsque vous ne souhaitez pas climatiser la pièce. Le mode Fan Only peut être utilisé pour faire circuler l'air dans la pièce ou pour évacuer l'air vicié (sur certains modèles). Vous pouvez choisir n'importe quelle vitesse de ventilation à l'aide du bouton Fan. N'oubliez pas d'ouvrir la bouche d'aération lorsque vous utilisez la fonction Fan Only et de la fermer lorsque vous rafraîchissez la pièce.
- Lorsque cette fonction est activée, l'écran affiche la température réelle de la pièce, et non la température réglée (qui s'affiche en mode Cool).
- En mode Fan Only, la température n'est pas réglable.

6. ÉCONOMIE D'ÉNERGIE (ECO)

Appuyez sur ECO pour activer cette fonction. Cette fonction est disponible en mode Cool, Dry et Auto (uniquement Auto-Cooling et Auto-Fan). Une fois que la pièce a atteint la température sélectionnée, le climatiseur active et désactive le ventilateur et le refroidissement afin de maintenir la température réglée. Le ventilateur continue de fonctionner pendant 3 minutes après l'arrêt du compresseur. Le ventilateur fonctionne ensuite pendant 2 minutes à intervalles de 10 minutes jusqu'à ce que la température ambiante dépasse la température réglée, moment auquel le compresseur se remet en marche et la climatisation redémarre.

Réinitialisation du filtre

- Appuyez sur ECO et maintenez-le enfoncé pendant 3 secondes pour activer le rappel de réinitialisation du filtre.
- Cette fonction sert à rappeler de nettoyer le filtre à air pour un fonctionnement plus efficace. Le voyant à DEL s'allume après 250 heures de fonctionnement. Pour réinitialiser après avoir nettoyé le filtre, appuyez sur ECO et le voyant s'éteindra.

7. MINUTERIE : DÉMARRAGE/ARRÊT AUTOMATIQUE

- Appuyez sur Timer. Le voyant TIMER ON ou TIMER OFF s'allume, indiquant que la fonction de démarrage ou d'arrêt automatique est activée. Sur certains appareils, maintenez le bouton Timer enfoncé pour annuler les réglages de la minuterie.
- Appuyez sur le bouton UP ou DOWN ou maintenez-le enfoncé pour modifier l'heure automatique par incréments de 0,5 heure, jusqu'à 10 heures, puis par incréments d'une heure de 10 à 24 heures. L'appareil effectuera un compte à rebours du temps restant avant le démarrage.
- L'heure sélectionnée s'affichera pendant 5 secondes, puis le système reviendra automatiquement à l'affichage du réglage de température précédent ou de la température ambiante lorsque l'appareil est allumé. Lorsque l'appareil est éteint, aucun affichage n'apparaîtra.
- Allumer ou éteindre l'appareil à tout moment ou régler la minuterie sur 0,0 annulera le programme de démarrage/arrêt automatique.

Affichages

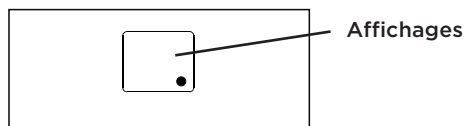

Affiche la température réglée en « °C » ou « °F » et les réglages de la minuterie automatique. En mode Fan Only, il affiche la température ambiante. Si la température ambiante est trop élevée ou trop basse, il affiche « HI » ou « LO ».

DIRECTIVES POUR LA TÉLÉCOMMANDE

Spécifications de la télécommande

Modèle	RG10G5(B2)/BGCEFU1
Tension nominale	3,0V (2 piles sèches R03/LR03)
Portée de réception du signal	Maximum 8 m (distance verticale)
Environnement	-5 °C à 60 °C (23 °F à 140 °F)

Guide de démarrage rapide

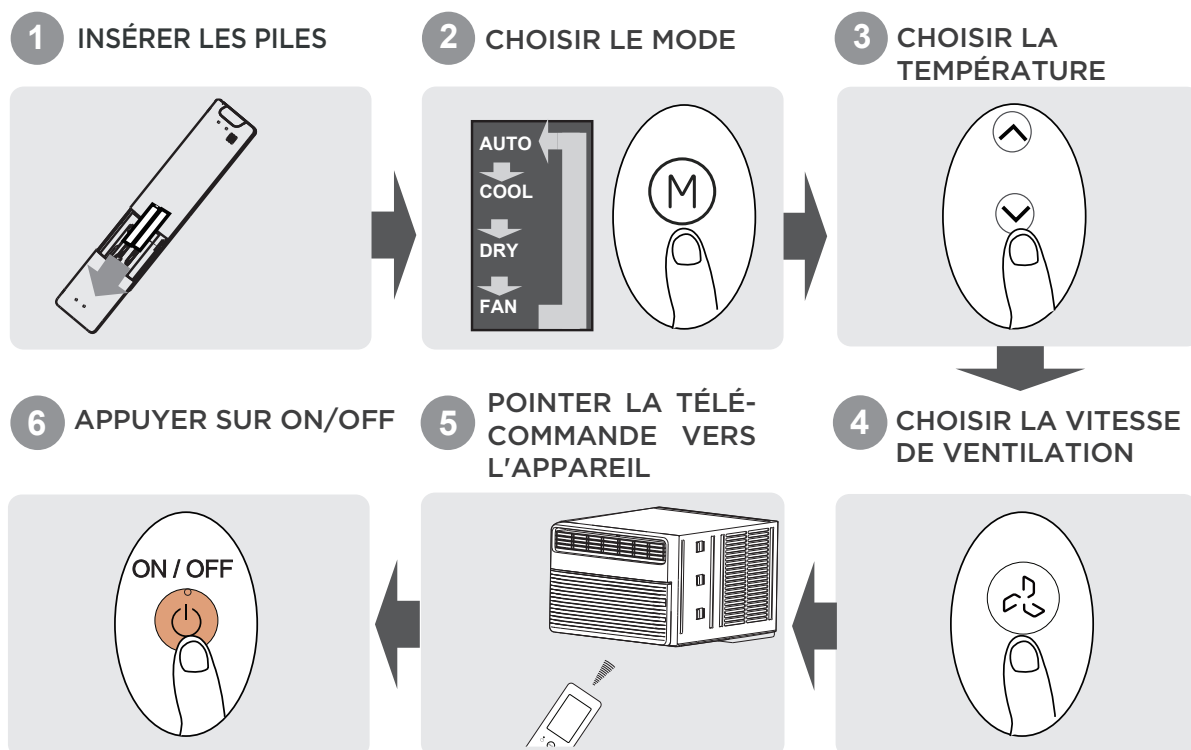

Vous ne savez pas à quoi sert une fonction?

Reportez-vous aux sections « Comment utiliser les fonctions de base » et « Comment utiliser les fonctions avancées » de ce manuel pour obtenir une description détaillée du fonctionnement de votre climatiseur.

REMARQUE PARTICULIÈRE

- La conception des boutons de votre appareil peut différer légèrement de l'exemple présenté.
- Si l'appareil ne dispose pas d'une fonction particulière, appuyer sur le bouton correspondant de la télécommande n'aura aucun effet.
- En cas de différences importantes entre la description des fonctions dans le manuel de la télécommande et celle dans le manuel d'utilisation, la description du manuel d'utilisation prévaut.

Manipulation de la télécommande

INSERTION ET REMPLACEMENT DES PILES

Votre climatiseur peut être équipé de deux piles (certains modèles uniquement). Insérez les piles dans la télécommande avant utilisation.

1. Faites glisser le couvercle arrière vers le bas pour exposer le compartiment à piles.
2. Insérez les piles en veillant à bien associer les pôles (+) et (-) des piles aux symboles à l'intérieur du compartiment à piles.
3. Remettez le couvercle du compartiment à piles en place.

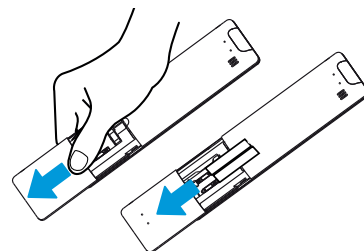

REMARQUE CONCERNANT LES PILES

Pour obtenir une performance optimale de l'appareil :

- Ne mélangez pas des piles usagées et neuves, ni des piles de types différents.
- Ne laissez pas les piles dans la télécommande si vous prévoyez de ne pas utiliser l'appareil pendant plus de deux mois.

MISE AU REBUT DES PILES

Ne jetez pas les piles avec les déchets ménagers non triés. Reportez-vous à la réglementation locale pour connaître les modalités de mise au rebut des piles.

CONSEILS D'UTILISATION DE LA TÉLÉCOMMANDE

- La télécommande doit être utilisée à moins de 8 mètres de l'appareil.
- L'appareil émettra un bip lorsqu'il recevra le signal de la télécommande.
- Les rideaux, autres objets et la lumière directe du soleil peuvent interférer avec le récepteur de signaux infrarouges.
- Retirez les piles si vous ne prévoyez pas d'utiliser la télécommande pendant plus de 2 mois.

REMARQUES CONCERNANT L'UTILISATION DE LA TÉLÉCOMMANDE

L'appareil doit être conforme aux réglementations locales et nationales.

- Au Canada, il doit être conforme à la norme CAN ICES-3(B)/NMB-3(B).
- Aux États-Unis, cet appareil est conforme à la partie 15 des règles de la FCC (Commission fédérale des communications). Son fonctionnement est soumis aux deux conditions suivantes :

- (1) Cet appareil ne doit pas causer d'interférences nuisibles, et
- (2) Cet appareil doit accepter toute interférence reçue, y compris les interférences pouvant entraîner un fonctionnement indésirable.

Cet équipement a été testé et déclaré conforme aux limites applicables aux appareils numériques de classe B, conformément à la partie 15 des règles de la FCC. Ces limites sont conçues pour fournir une protection raisonnable contre les interférences nuisibles dans une installation résidentielle. Cet équipement génère, utilise et peut émettre de l'énergie radiofréquence et, s'il n'est pas installé et utilisé conformément aux instructions, peut causer des interférences nuisibles aux communications radio. Cependant, il n'y a aucune garantie que des interférences ne se produiront pas dans une installation donnée. Si cet équipement provoque des interférences nuisibles à la réception radio ou télévision, ce qui peut être déterminé en éteignant et en rallumant l'équipement, l'utilisateur est invité à essayer de corriger les interférences en prenant une ou plusieurs des mesures suivantes :

- Réorienter ou déplacer l'antenne réceptrice.
- Augmenter la distance entre l'équipement et le récepteur.
- Brancher l'équipement sur une prise appartenant à un circuit différent de celui auquel le récepteur est connecté.
- Consulter le détaillant ou un technicien radio/TV expérimenté pour obtenir de l'aide.
- Les modifications ou altérations non approuvées par la partie responsable de la conformité pourraient annuler le droit de l'utilisateur à utiliser l'équipement.

Boutons et fonctions

Avant de commencer à utiliser votre nouveau climatiseur, familiarisez-vous avec sa télécommande. Vous trouverez ci-dessous une brève présentation de la télécommande. Pour savoir comment utiliser votre climatiseur, reportez-vous à la section « Utilisation des fonctions de base » de ce manuel.

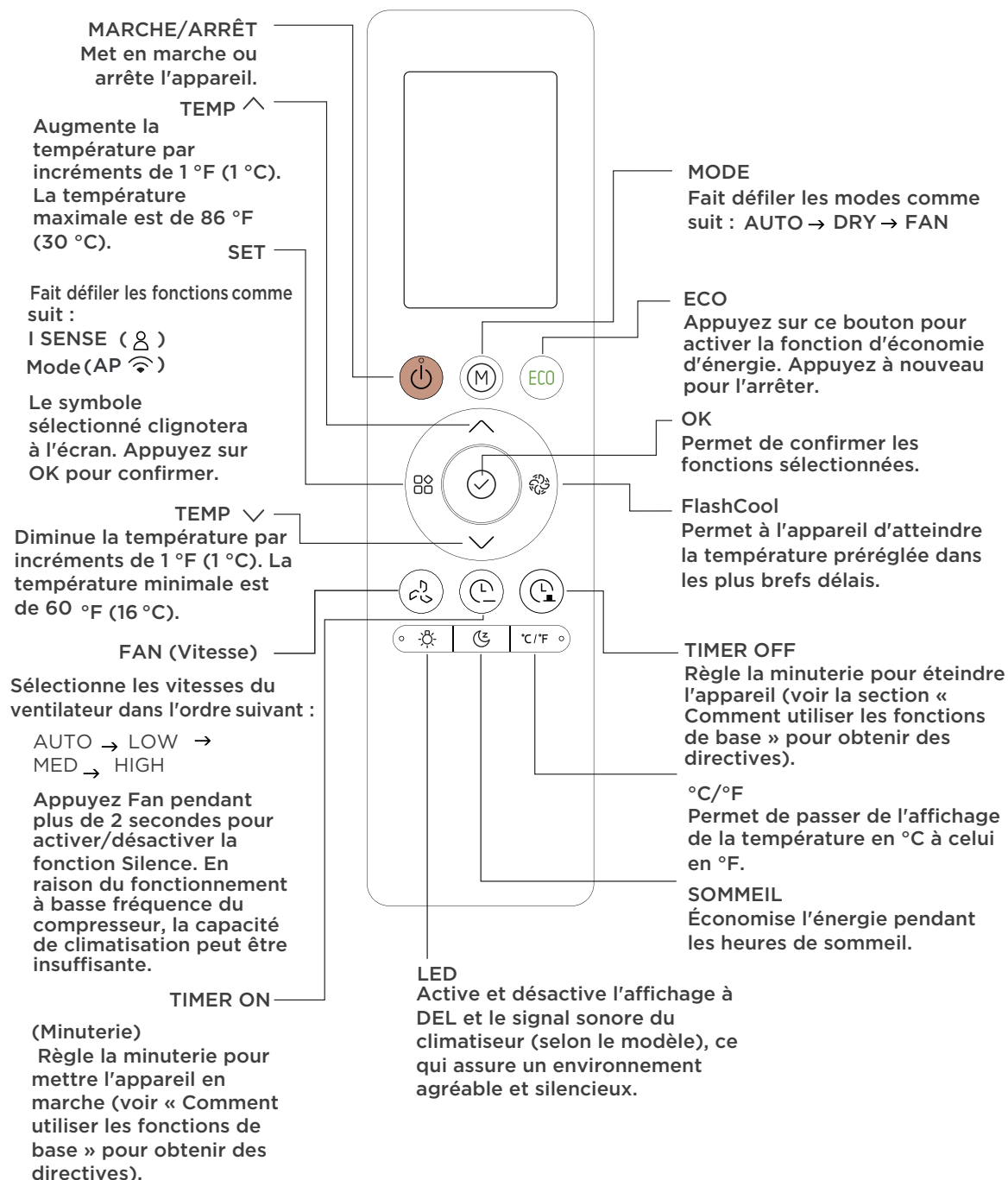

Boutons et fonctions

Informations affichées lorsque la télécommande est en marche

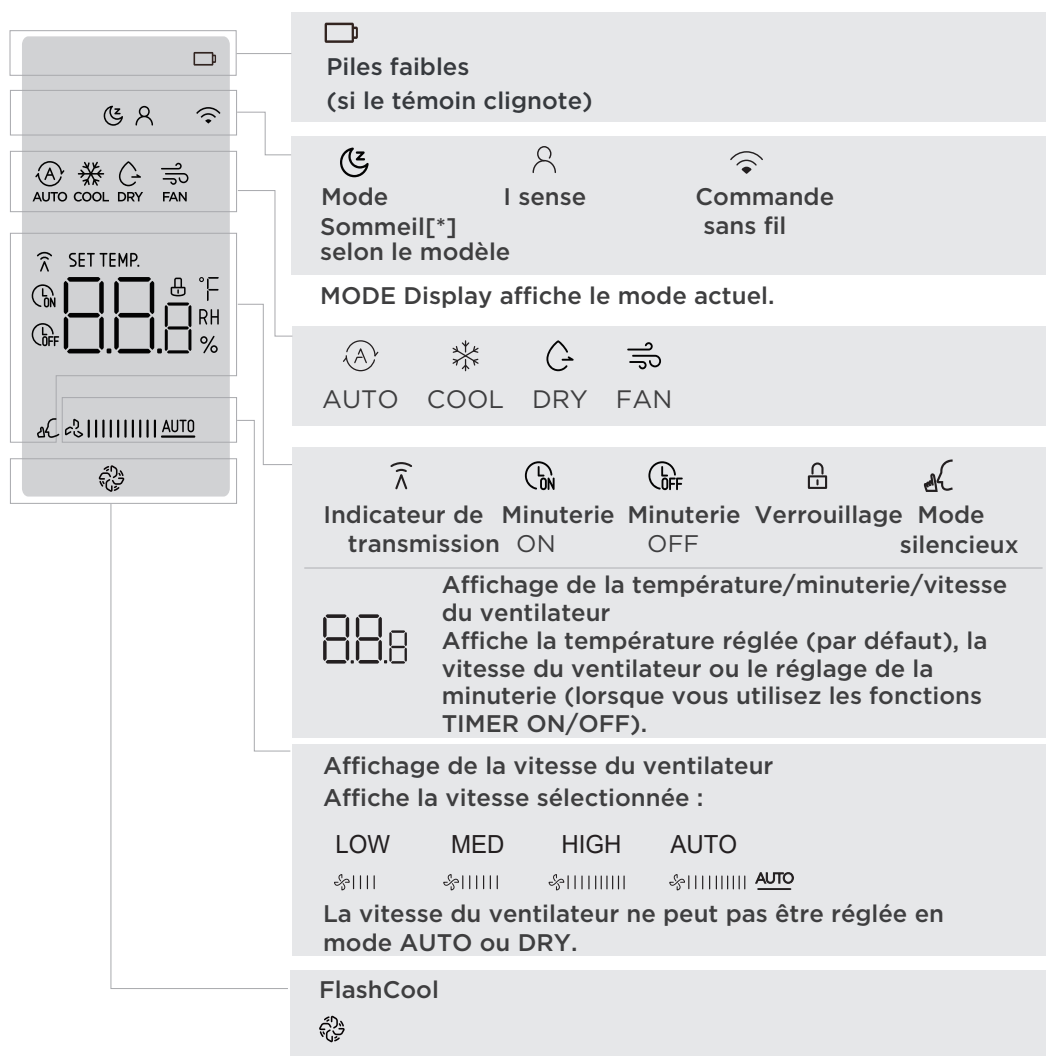

REMARQUE

Tous les indicateurs ci-dessus sont fournis à titre informatif. Pendant le fonctionnement réel, seuls les indicateurs pertinents s'afficheront à l'écran.

COMMENT UTILISER LES FONCTIONS DE BASE?



ATTENTION

Avant utilisation, assurez-vous que l'appareil est branché et alimenté en électricité.

Mode AUTO

Sélectionnez le mode AUTO.



Réglez la température souhaitée. Mettez le climatiseur en marche.



REMARQUE

1. En mode AUTO, l'appareil sélectionne automatiquement la fonction COOL ou FAN en fonction de la température réglée.
2. En mode AUTO, la vitesse du ventilateur ne peut pas être définie.

Mode COOL

Sélectionnez le mode COOL.



Réglez la température.



Réglez la vitesse du ventilateur. Mettez le climatiseur en marche.



Mode DRY

Sélectionnez le mode DRY.



Réglez la température souhaitée. Mettez le climatiseur en marche.



REMARQUE

En mode DRY, la vitesse du ventilateur ne peut pas être modifiée car elle est déjà contrôlée automatiquement.

Mode FAN

Sélectionnez le mode FAN.



Réglez la vitesse du ventilateur. Mettez le climatiseur en marche.



REMARQUE

En mode FAN, vous ne pouvez pas régler la température. Par conséquent, aucune température n'apparaît sur l'écran de la télécommande.

Réglage de la minuterie (TIMER)

MINUTERIE MARCHÉ/ARRÊT

Réglez la durée après laquelle l'appareil se met automatiquement en marche ou s'éteint.

Réglage MINUTERIE MARCHÉ

Appuyez sur **TIMER ON** pour lancer la séquence de mise en marche.

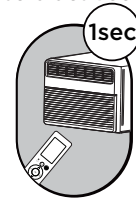
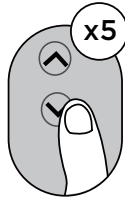
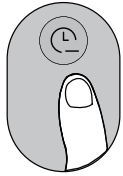

Appuyez plusieurs fois sur Temp. haut ou bas pour régler le temps souhaité avant la mise en marche de l'appareil.

Pointez la télécommande vers l'appareil et attendez 1 seconde. La minuterie **TIMER ON** sera activée.

Réglage MINUTERIE ARRÊT

Appuyez sur **TIMER OFF** pour lancer la séquence de temps d'arrêt.

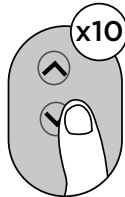
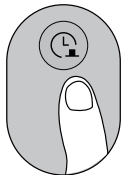

Appuyez plusieurs fois sur Temp. haut ou bas pour régler la durée souhaitée avant l'arrêt de l'appareil.

Pointez la télécommande vers l'appareil et attendez 1 seconde. La minuterie **TIMER OFF** sera activée.

REMARQUE

- Lorsque vous réglez **TIMER ON** ou **TIMER OFF**, le temps augmente par incréments de 30 minutes à chaque pression, jusqu'à 10 heures. De 10 à 24 heures, elle augmentera par incréments d'une heure. (Par exemple, appuyez 5 fois pour obtenir 2,5 heures et 10 fois pour obtenir 5 heures). La minuterie reviendra à 0,0 si vous appuyez dessus après avoir atteint 24 heures.
- Annulez l'une ou l'autre fonction en réglant la minuterie sur 0,0 heure.

Réglage **TIMER ON** et **OFF** (exemple)

N'oubliez pas que les durées que vous réglez pour les deux fonctions se réfèrent aux heures après l'heure actuelle.

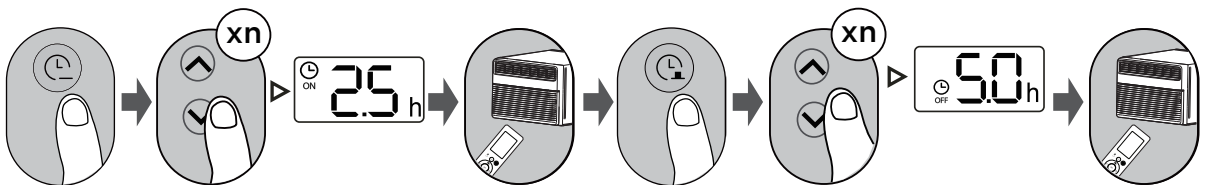

Minuterie en marche

Appareil en marche

Appareil à l'arrêt

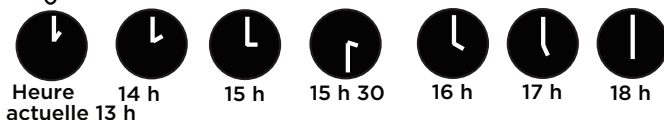

2,5 heures plus tard

5 heures plus tard

Exemple : si l'heure actuelle est 13 h et que la minuterie est réglée comme indiqué ci-dessus, l'appareil se mettra en marche 2,5 heures plus tard (15 h 30) et s'éteindra à 18 h.

Utilisation des fonctions avancées

Le volet horizontal pivote automatiquement vers le haut et vers le bas après avoir appuyé sur Swing. Appuyez à nouveau pour l'arrêter.

Fonction ECO

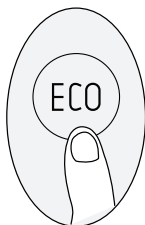

Appuyez sur ECO pour activer cette fonction. Cette fonction est disponible dans les modes COOL, DRY et AUTO.

°C/°F

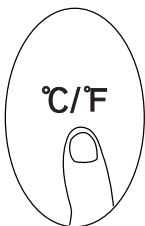

Appuyez sur ce bouton pour alterner l'affichage de la température entre °C et °F.

AFFICHAGE À

DEL

Appuyez LED pour activer la fonction



Appuyez sur ce bouton pour allumer et éteindre l'écran de l'appareil.

Fonction LOCK (Verrouillage)

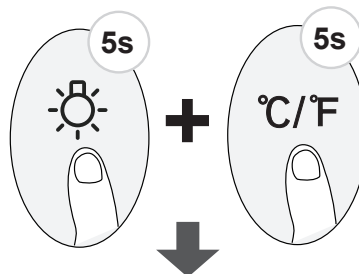

Appuyez simultanément sur LED et °C/°F pendant plus de 5 secondes pour activer la fonction de verrouillage.

Une fois le verrouillage activé, les boutons ne répondront plus jusqu'à ce que vous appuyiez à nouveau sur ces deux boutons pendant deux secondes pour désactiver le verrouillage.

Fonction SLEEP

Appuyez sur SLEEP.



La fonction SLEEP sert à réduire la consommation d'énergie pendant que vous dormez (et que vous n'avez pas besoin des mêmes réglages de température pour rester à l'aise).

REMARQUE

La fonction SLEEP n'est pas disponible dans les modes FAN ou DRY.

SET (Réglage)

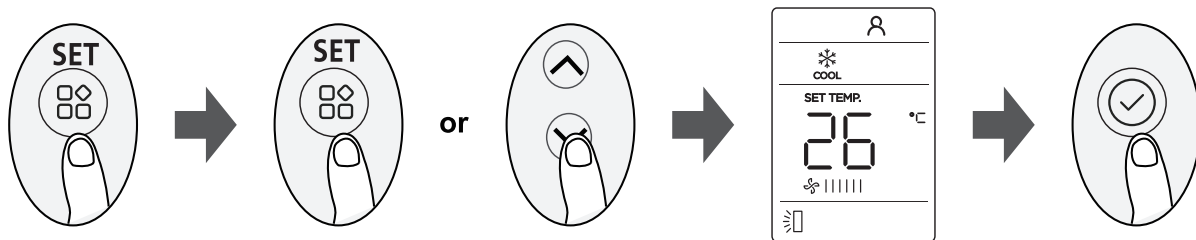

- Press the SET button to enter the function set. Appuyez sur SET pour accéder au réglage des fonctions, puis appuyez sur SET ou TEMP (haut) ou TEMP (bas) pour sélectionner la fonction souhaitée. Le symbole de la fonction choisie clignotera sur l'écran. Appuyez sur OK pour confirmer.
- Pour annuler la fonction sélectionnée, procédez de la même manière que ci-dessus et sélectionnez la fonction initiale.
- Appuyez sur SET pour faire défiler les fonctions comme suit :

I SENSE (👤) → mode AP (📶) *

[*] selon le modèle

Fonction I SENSE (👤) :

La fonction I SENSE permet à la télécommande de relever la température à son emplacement actuel et d'envoyer ce signal au climatiseur toutes les 3 minutes. Lorsque vous utilisez les modes AUTO et COOL, la mesure de la température ambiante à partir de la télécommande (plutôt que de l'appareil) permet au climatiseur d'optimiser la température autour de vous et de vous garantir un confort maximal.

Fonction AP (📶) :

Sélectionnez le mode AP pour configurer le réseau sans fil. Sur certains appareils, le mode AP ne peut pas être sélectionné à l'aide du bouton SET. Appuyez plutôt sept fois sur le bouton LED en 10 secondes pour passer en mode AP.

DIRECTIVES DE CONNEXION

1. Utilisation de Matter ✨

Connectez votre climatiseur à Matter.



Assurez-vous que votre appareil mobile est connecté à votre routeur sans fil.

Le routeur sans fil doit prendre en charge et activer IPv6. Veuillez vous assurer que votre téléphone intelligent est connecté au réseau 2,4 GHz et non au réseau 5 GHz.

Pour une compatibilité optimale avec Matter, connectez le climatiseur aux écosystèmes Alexa, Assistant Google ou l'application Maison d'Apple, ainsi qu'à au moins un de leurs haut-parleurs intelligents compatibles avec Matter.

ÉTAPE 1 : Connectez-vous à des haut-parleurs intelligents

Sélectionnez vos écosystèmes préférés (Alexa, Assistant Google ou l'application Maison d'Apple) et assurez-vous que l'un de leurs produits compatibles Matter (tel que leurs haut-parleurs intelligents) est connecté à votre routeur sans fil.

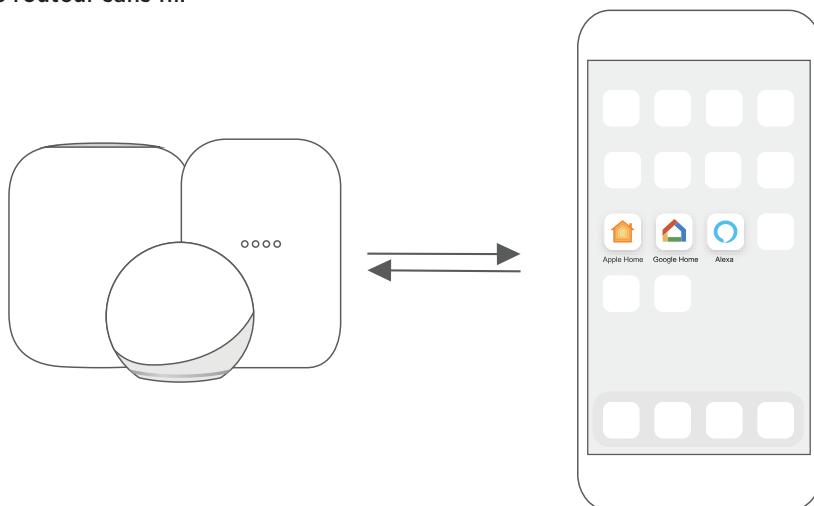

ÉTAPE 2 : Activez le Bluetooth

Activez le Bluetooth sur votre appareil mobile.

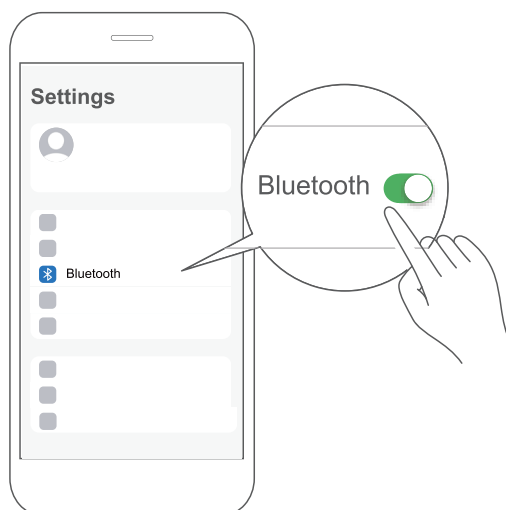

ÉTAPE 3 : Entrez en mode AP
Maintenez le bouton **CONNECT** enfoncé pendant **3** secondes pour lancer le processus d'appairage (« AP » s'affichera sur l'écran du climatiseur).

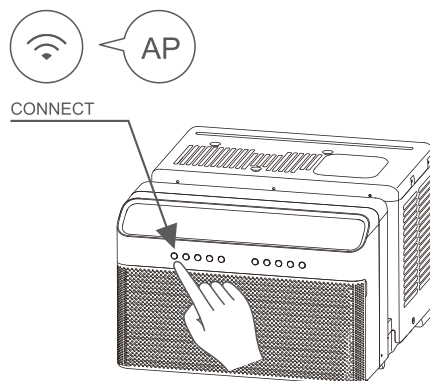

ÉTAPE 4 : Ouvrez l'application
Ouvrez l'application **Alexa**, **Assistant Google** ou l'application **Maison d'Apple** sur votre appareil mobile.

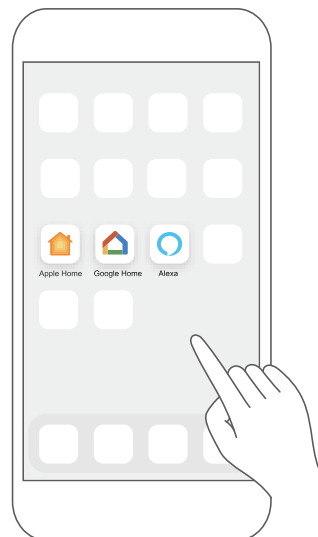

ÉTAPE 5 : Balayez le code QR Matter
Appuyez sur « + » et « Ajouter un appareil/accessoire » ou appuyez sur « + Ajouter » dans votre application, sélectionnez l'appareil Matter et scannez le code QR Matter situé sur le côté de l'appareil de climatisation. Suivez les instructions respectives dans Alexa, Assistant Google ou l'application Maison d'Apple pour terminer le processus d'appairage.

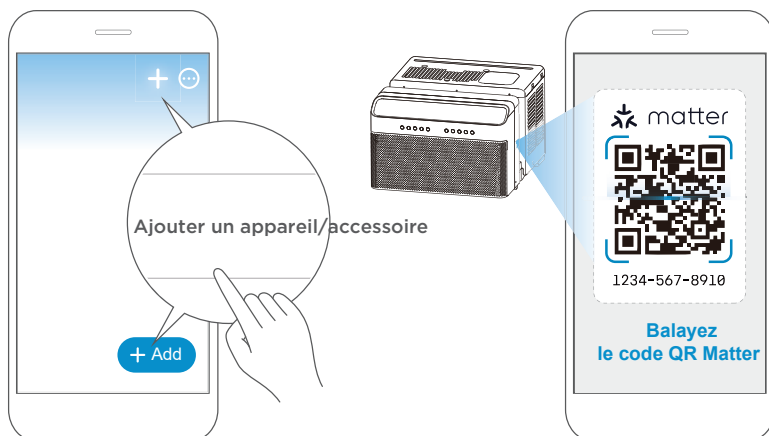

ÉTAPE 6 : Dispositif de contrôle

Une fois l'appairage effectué, vous pouvez contrôler la température et les réglages de mode de votre climatiseur, etc. via l'application de l'écosystème correspondant ou un haut-parleur connecté.

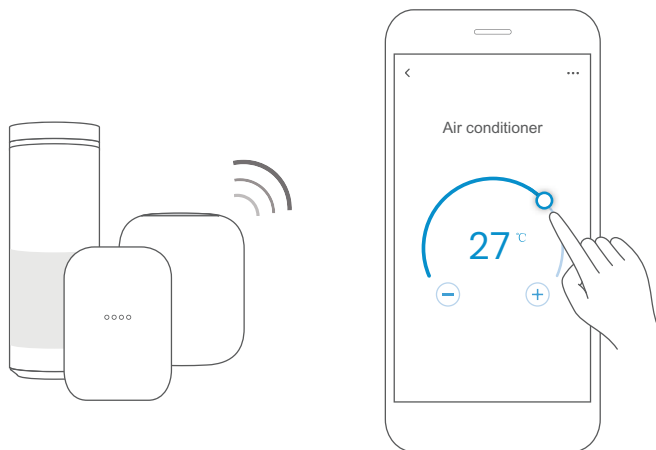

Les applications et les haut-parleurs intelligents ne peuvent prendre en charge Matter que lorsqu'ils utilisent ces versions ou des versions ultérieures.

Appareil	Version
iPhone	iOS 16.5
Maison d'Apple	16.5
Android	Version minimale de Google Play : 22.36.15 Version minimale de Google Home (GHA) : 2.58.24.1 - Dogfood
Google Home	Version minimale du micrologiciel Google Hub : 1.56.324896 (apparaît sur le hub comme version du micrologiciel Chromecast)
Alexa	2.2.536317
Alexa Echo	9094439556

REMARQUE

- Les processus et fonctionnalités de configuration peuvent varier selon les écosystèmes.
 - Assurez-vous que l'application compatible Matter est à jour pour garantir une expérience optimale.
 - Nous mettrons régulièrement à jour le logiciel de l'appareil afin d'améliorer l'expérience utilisateur.
- Les mises à jour logicielles de l'appareil peuvent être effectuées via l'application SmartHome.

2. Utilisation de SmartHome

 Assurez-vous que votre téléphone mobile est connecté au réseau sans fil. Le Bluetooth doit être activé. L'appareil doit également être mis en marche.

ÉTAPE 1 : Téléchargez l'application SmartHome
Balayez le code QR ci-dessous pour télécharger l'application SmartHome depuis l'App Store ou recherchez-la directement sur Google Play Store ou l'App Store d'Apple.

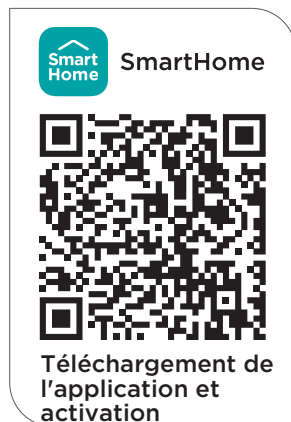

ÉTAPE 2 : Connectez-vous
Ouvrez l'application SmartHome.
Connectez-vous directement si vous disposez déjà d'un compte SmartHome ou créez un nouveau compte. Vous pouvez également utiliser une plateforme de connexion tierce.

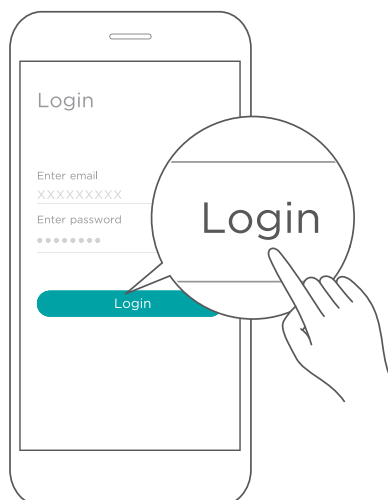

ÉTAPE 3 : Connexion de l'appareil
1) Lorsque vous vous connectez, le message « Appareils intelligents détectés à proximité » peut s'afficher. Appuyez dessus pour ajouter votre appareil.

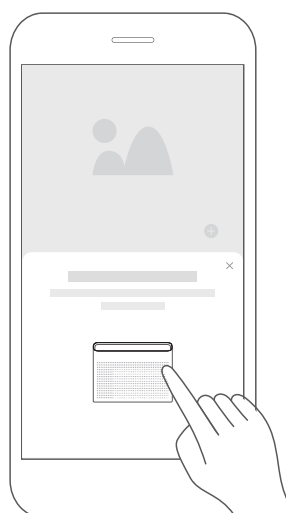

2) Si aucun message de ce type n'apparaît, procédez comme suit : Appuyez sur « + » et sélectionnez votre appareil dans la liste des appareils disponibles à proximité.

Si votre appareil ne figure pas dans la liste, veuillez l'ajouter manuellement. Sélectionnez la catégorie d'appareils (par exemple, climatiseur de fenêtre) et recherchez le modèle de votre appareil dans la liste.



3) Suivez les étapes indiquées dans l'application pour connecter votre appareil au réseau sans fil. Si votre appareil ne parvient pas à se connecter, suivez les instructions supplémentaires fournies dans l'application.

Climatiseur de fenêtre

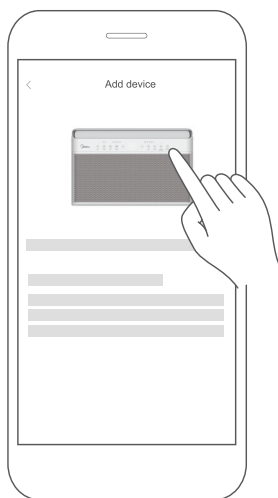

Climatiseur portatif



ÉTAPE 4 : Commande de l'appareil

Une fois l'appairage réussi, une carte sera créée pour l'appareil dans l'application SmartHome.

Des raccourcis vers les fonctions de base apparaîtront sur la carte, tels que le réglage de la température ou la mise en marche ou l'arrêt de l'appareil.

Appuyez sur la carte pour afficher des fonctionnalités et des paramètres supplémentaires. La conception réelle de l'interface utilisateur peut différer des exemples en raison des mises à jour de l'application.

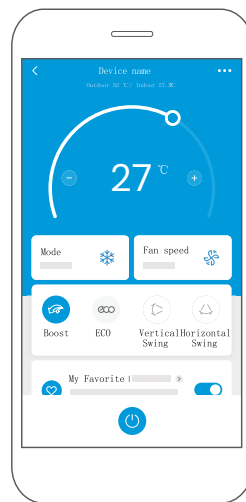
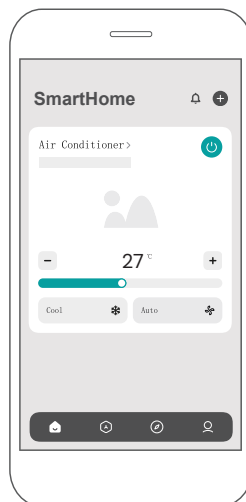

Énoncé de conformité

Identifiant FCC : 2ADQOMDNA23

IC : 12575A-MDNA23

Cet appareil est conforme à la partie 15 des règles de la FCC et aux RSS exemptés de licence d'Industrie Canada. Son fonctionnement est soumis aux deux conditions suivantes :

- (1) Cet appareil ne doit pas causer d'interférences;
- (2) Cet appareil doit accepter toute interférence, y compris les interférences pouvant entraîner un fonctionnement indésirable de l'appareil.

Utilisez l'appareil uniquement conformément aux instructions fournies.

Toute modification ou altération de cet appareil non expressément approuvée par la partie responsable de la conformité pourrait annuler le droit de l'utilisateur à utiliser l'équipement.

Cet appareil est conforme aux limites d'exposition aux rayonnements établies par la FCC pour un environnement non contrôlé. Afin d'éviter tout risque de dépassement des limites d'exposition aux radiofréquences fixées par la FCC, la proximité humaine de l'antenne ne doit pas être inférieure à 20 cm (8 pouces) pendant le fonctionnement normal.



REMARQUE

Cet équipement a été testé et déclaré conforme aux limites applicables aux appareils numériques de classe B, conformément à la partie 15 des règles de la FCC. Ces limites sont conçues pour fournir une protection raisonnable contre les interférences nuisibles dans une installation résidentielle.

Cet équipement génère, utilise et peut émettre des fréquences radioélectriques et, s'il n'est pas installé et utilisé conformément aux instructions, peut causer des interférences nuisibles aux communications radio.

Cependant, il n'y a aucune garantie que des interférences ne se produiront pas dans une installation particulière. Si cet équipement cause des interférences nuisibles à la réception radio ou télévision, ce qui peut être déterminé en éteignant et en rallumant l'équipement, l'utilisateur est invité à essayer de corriger les interférences en prenant une ou plusieurs des mesures suivantes :

- Réorienter ou déplacer l'antenne réceptrice.
- Augmenter la distance entre l'équipement et le récepteur.
- Brancher l'équipement sur une prise appartenant à un circuit différent de celui auquel le récepteur est connecté.
- Consulter le détaillant ou un technicien radio/télévision expérimenté pour obtenir de l'aide.

Spécifications

Cet appareil est conforme aux exigences essentielles et autres dispositions pertinentes de la directive 2014/53/UE. Afin d'éviter tout risque de dépassement des limites d'exposition aux radiofréquences, la proximité humaine avec l'antenne ne doit pas être inférieure à 20 cm en fonctionnement normal. (Appareils de l'Union européenne uniquement)

Modèles : MAW10RV1CCWT, MAW12RV1CCWT, MAW14RV1CCWT	Température de fonctionnement : 0 °C à 45 °C / 32 °F à 113 °F
Module sans fil: US-SK109	Humidité de fonctionnement : 10 % à 85 %
Type d'antenne : PCB imprimée	Alimentation électrique : CC 5 V/500 mA
Sans fil : 2400 - 2483,5 MHz, puissance d'émission : < 20 dBm	BLE : 2402 - 2480 MHz, puissance d'émission : < 10 dBm

NETTOYAGE ET ENTRETIEN

COMMENT NETTOYER ET CHANGER LE FILTRE

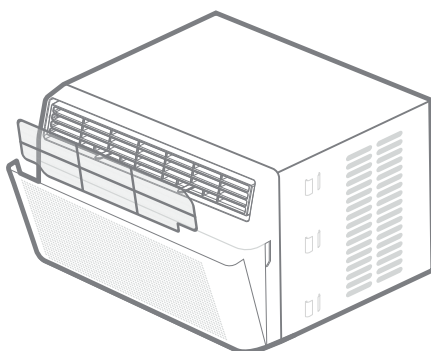

Vérifiez le filtre à air une fois par mois pour voir s'il doit être nettoyé.

Le filtre à air doit être vérifié au moins une fois par mois pour voir s'il doit être nettoyé. Les particules piégées dans le filtre peuvent s'accumuler et provoquer une accumulation de givre sur les serpentins de refroidissement.

- Poussez la poignée de ventilation en position « Ventilation fermée » (le cas échéant). Ouvrez le panneau avant.
- Saisissez le filtre par le centre et tirez-le vers le haut pour le retirer.
- Lavez le filtre à l'aide d'un détergent liquide pour vaisselle et d'eau chaude. Rincez soigneusement le filtre. Secouez doucement le filtre pour éliminer l'excès d'eau. Assurez-vous que le filtre est complètement sec avant de le remettre en place. Au lieu de le laver, vous pouvez nettoyer le filtre à l'aide d'un aspirateur.

REMARQUE

N'utilisez jamais d'eau chaude à plus de 104 °F (40 °C) pour nettoyer le filtre à air. N'essayez jamais de faire fonctionner l'appareil sans le filtre à air.

Nettoyage du boîtier

- Veillez à débrancher le climatiseur afin d'éviter tout risque d'électrocution ou d'incendie. Le boîtier et la façade peuvent être dépoussiérés à l'aide d'un chiffon non gras ou lavés avec un chiffon imbibé d'une solution d'eau tiède et de liquide vaisselle doux. Rincez abondamment et essuyez.
- N'utilisez jamais de nettoyeurs puissants, de cire ou de produit lustrant sur la façade du boîtier.
- Veillez à bien essorer le chiffon avant d'essuyer les commandes. Une quantité excessive d'eau dans ou autour des commandes peut endommager le climatiseur.
- Rebranchez le climatiseur une fois le nettoyage terminé.

AVERTISSEMENT

Nettoyez votre climatiseur de temps en temps pour qu'il conserve son aspect neuf. Veillez à débrancher l'appareil avant de le nettoyer afin d'éviter tout risque d'électrocution ou d'incendie.

ATTENTION

Si vous prévoyez de ranger le climatiseur pendant l'hiver, retirez-le soigneusement de la fenêtre en suivant les instructions d'installation. Couvrez-le d'un film plastique ou remettez-le dans son emballage d'origine.

ASTUCES DE DÉPANNAGE

Avant d'appeler le service après-vente, gagnez du temps et économisez de l'argent en consultant le tableau. Celui-ci répertorie les problèmes courants qui ne sont pas dus à un défaut de fabrication ou à un défaut des matériaux de cet appareil.

Problème	Solution
Le climatiseur ne se met pas en marche.	Fiche déconnectée. Insérez fermement la fiche dans la prise murale.
	Fusible domestique grillé ou disjoncteur déclenché. Remplacez le fusible par un fusible à retardement ou réenclenchez le disjoncteur.
	Le dispositif de courant de branchement s'est déclenché. Appuyez sur le bouton RESET.
	L'appareil est éteint. Mettez-le sous tension.
L'air provenant de l'appareil n'est pas assez froid.	Température ambiante inférieure à 16 °C (60 °F). Le rafraîchissement peut ne pas se faire tant que la température ambiante n'est pas supérieure à 16 °C (60 °F).
	Le capteur de température situé derrière le filtre à air touche le serpentin froid. Remettez le capteur de température à son emplacement d'origine sur la grille avant.
	La température réglée est trop élevée. Réglez une température plus basse.
	Le compresseur s'est arrêté lors du changement de mode. Attendez 3 minutes après avoir sélectionné le mode de climatisation pour que le compresseur démarre.
Le climatiseur rafraîchit, mais la pièce est trop chaude - de la glace se forme sur le serpentin de refroidissement derrière la façade décorative.	Température extérieure inférieure à 18 °C (64 °F). Pour dégivrer le serpentin, réglez l'appareil en mode FAN ONLY (ventilateur uniquement).
	Le filtre à air est peut-être encrassé. Nettoyez le filtre. Reportez-vous à la section Nettoyage et entretien. Pour dégivrer, réglez l'appareil en mode FAN ONLY (ventilateur uniquement).
	Le thermostat est réglé sur une température trop basse pour le rafraîchissement nocturne. Dégivrez le serpentin en réglant l'appareil sur le mode FAN ONLY (ventilateur uniquement),
Le climatiseur rafraîchit, mais la pièce est trop chaude - AUCUNE formation de glace sur le serpentin de refroidissement derrière la façade décorative.	puis augmentez la température. Filtre à air encrassé - circulation d'air restreinte. Nettoyez le filtre. Reportez-
	vous à la section Nettoyage et entretien. La température est réglée trop haut. Réglez la température à un niveau plus bas.
	Les volets de direction de l'air sont mal positionnés. Positionnez les volets pour une meilleure répartition de l'air.
	L'avant de l'appareil est obstrué par des rideaux, des stores, des meubles, etc., ce qui limite la circulation de l'air. Dégagez l'avant de l'appareil.
	Les portes ou fenêtres ouvertes peuvent laisser échapper l'air froid. Fermez toutes les portes et fenêtres.
	La pièce est peut-être trop chaude. Prévoyez plus de temps pour éliminer la « chaleur accumulée » dans les murs, le plafond, le sol et les meubles.

Problème	Solution
Le climatiseur se met en marche et s'arrête rapidement.	<p>Filtre à air encrassé - circulation d'air restreinte. Nettoyez le filtre à air.</p> <p>Température extérieure extrêmement élevée. Réglez la vitesse du ventilateur sur un niveau plus élevé afin d'augmenter la fréquence de circulation de l'air dans les serpentins de refroidissement.</p>
Bruit lorsque l'appareil est en mode rafraîchissement.	<p>Bruit de circulation d'air. Ceci est normal. Si le bruit est trop fort, réglez le ventilateur sur une vitesse plus lente.</p> <p>Vibration de la fenêtre - mauvaise installation. Reportez-vous aux instructions d'installation ou vérifiez auprès de l'installateur.</p> <p>Pour un rafraîchissement plus efficace, la roue à vent située à l'extérieur de la fenêtre peut émettre des bruits d'éclaboussures. Retirez le bouchon de vidange arrière pour faire cesser ce bruit. L'angle d'installation standard doit être de 3 à 5 degrés.</p>
Bruit lorsque l'appareil fonctionne.	<p>Lorsque vous utilisez le mode silencieux pour démarrer l'appareil, le bruit du compresseur peut être plus prononcé en raison de sa température élevée. Cela dure environ 3 minutes. Ce phénomène est normal.</p> <p>Un bruit « da-da » peut se produire pendant trente secondes lorsque l'appareil est mis en marche en raison du démarrage du compresseur. Ce phénomène est normal.</p>
De l'eau s'écoule À L'INTÉRIEUR lorsque l'appareil est en mode de climatisation.	Installation incorrecte. Inclinez légèrement le climatiseur vers l'extérieur pour permettre l'évacuation de l'eau. Reportez-vous aux instructions d'installation ou consultez l'installateur.
De l'eau s'écoule à l'EXTÉRIEUR lorsque l'appareil est en mode de climatisation.	L'appareil élimine une grande quantité d'humidité dans les pièces humides. Ceci est normal lors des journées particulièrement humides.
Désactivation prématurée de la télédétection (modèles à télécommande uniquement).	<p>La télécommande n'est pas à portée. Placez la télécommande à moins de 6 mètres et pointez-la dans la direction du climatiseur.</p> <p>Signal de la télécommande bloqué. Retirez l'obstacle.</p>
La pièce est trop froide.	Température réglée trop basse. Augmentez la température réglée.

La conception et les spécifications sont susceptibles d'être modifiées sans préavis afin d'améliorer l'appareil.

GARANTIE

Garantie limitée du climatiseur

Votre appareil est couvert par la présente garantie limitée :

Le service de garantie doit être obtenu auprès du service à la clientèle de Midea ou d'un réparateur agréé Midea.

Garantie

- Garantie complète de trois ans à compter de la date de livraison ou de la date d'achat.
- selon la plus éloignée des deux. La date de livraison détermine la période de garantie, si une réparation s'avère nécessaire.

Midea, par l'intermédiaire de ses prestataires de services agréés, s'engage à :

- Prendre en charge tous les frais liés à la réparation ou au remplacement des pièces de cet appareil qui s'avèrent défectueuses en termes de matériaux ou de fabrication.

Le consommateur sera responsable de :

- Les frais de diagnostic, de démontage, de transport et de réinstallation nécessaires dans le cadre du service.
- Les frais liés aux interventions résultant des éléments énumérés dans la section RESPONSABILITÉS NORMALES DU **

Midea replacement parts shall be used and will be warranted only for the original warranty.

RESPONSABILITÉS NORMALES DU CONSOMMATEUR**

Cette garantie s'applique uniquement aux appareils utilisés dans le cadre d'un usage domestique normal, et le consommateur est responsable des éléments énumérés ci-dessous :

1. Utilisation correcte de l'appareil conformément aux instructions fournies avec celui-ci.
2. Entretien et nettoyage réguliers nécessaires pour maintenir le bon état de fonctionnement.
3. Installation correcte par un professionnel agréé, conformément aux instructions fournies avec l'appareil et à toutes les réglementations locales en matière de plomberie, d'électricité et/ou de gaz.
4. Raccordement correct à une alimentation électrique mise à la terre et de tension suffisante, remplacement des fusibles grillés, réparation des connexions desserrées ou des défauts dans le câblage de la maison.
5. Frais engagés pour rendre l'appareil accessible en vue de son entretien.
6. Dommages causés à la finition après l'installation.

EXCLUSIONS

Cette garantie ne couvre pas les éléments suivants :

- 1) Les défaillances causées par des dommages subis par l'appareil pendant qu'il était en votre possession (autres que les dommages causés par un défaut ou un dysfonctionnement), par une installation incorrecte ou par une utilisation abusive de l'appareil, y compris, sans s'y limiter, le défaut d'entretien raisonnable et nécessaire ou le non-respect des instructions d'installation et d'utilisation écrites.
- 2) Dommages causés par des services effectués par des personnes autres que celles autorisées par le service à la clientèle de Midea; ou causes externes telles que l'abus, la mauvaise utilisation, une alimentation électrique inadéquate ou des cas de force majeure.
- 3) Si l'appareil est utilisé à des fins commerciales, professionnelles, de location ou à d'autres fins ou applications autres que l'usage domestique, nous n'offrons aucune garantie, expresse ou implicite, y compris, mais sans s'y limiter, toute garantie implicite de qualité marchande ou d'adéquation à l'usage ou à l'objectif prévu.
- 4) Appareils sans numéro de série d'origine ou produits dont le numéro de série a été altéré ou ne peut pas être facilement déterminé.

AVIS : Certains pays n'autorisent pas les exclusions ou limitations relatives aux dommages accessoires ou indirects. Cette limitation ou exclusion peut donc ne pas s'appliquer à vous.

SI VOUS AVEZ BESOIN DE SERVICE

Conservez votre facture, votre bon de livraison ou tout autre document de paiement approprié.

La date figurant sur la facture détermine la période de garantie, si une intervention s'avère nécessaire.

Si une intervention est effectuée, il est dans votre intérêt d'obtenir et de conserver tous les reçus.

Cette garantie écrite vous confère des droits légaux spécifiques. Vous pouvez également bénéficier d'autres droits qui varient d'un

pays à l'autre. Pour bénéficier du service en vertu de cette garantie, vous devez suivre les étapes suivantes, dans l'ordre indiqué :

1) Contactez le service à la clientèle de Midea ou un service agréé Midea au 1-888-813-7234.

2) Si vous avez des questions concernant l'endroit où obtenir du service, contactez notre service à la clientèle.



make yourself at home



www.midea.com

© Midea 2025 all rights reserved

CWS003IU-TYBPN8(WA)
16120300A37536
20250811