

Refrigerator  
**TOP MOUNTED FREEZER SERIES**

# **USER MANUAL**

**MRM32B4ABB**

Warning notices: Before using this product, please read this manual carefully and keep it for future reference. The design and specifications are subject to change without prior notice for product improvement. Consult with your dealer or manufacturer for details. The diagram above is just for reference. Please take the appearance of the actual product as the standard.



# LANGUAGES

**EN** English

**FR** French

**Free 3 months extension** of the original limited warranty period!\* Simply text a picture of your proof of purchase to:

**1-844-224-1614**

\*The warranty extension is for the three months immediately following the completion of the product's original warranty period.



## THANK YOU

Thank you for choosing Midea! Before using your new Midea product, please read this manual thoroughly to ensure that you know how to operate the features and functions that your new appliance offers in a safe way.

# CONTENTS

THANK YOU	01
SPECIFICATIONS	02
PRODUCT OVERVIEW	03
PRODUCT INSTALLATION	04
OPERATION INSTRUCTIONS	08
CLEANING AND MAINTENANCE	10
TROUBLESHOOTING	11
WARRANTY	13

# SPECIFICATIONS

<b>Product model</b>	<b>MRM32B4ABB</b>
Fresh Food Storage Compartment Volume	61L(2.2cu.ft.)
Frozen Food Storage Volume	26L(0.9cu.ft.)
Rated Voltage	AC115V
Rated Current	60Hz
Overall Dimension (H x W x D)	33.0 x 18.5 x 19.4 inches

# PRODUCT OVERVIEW

## Names of components

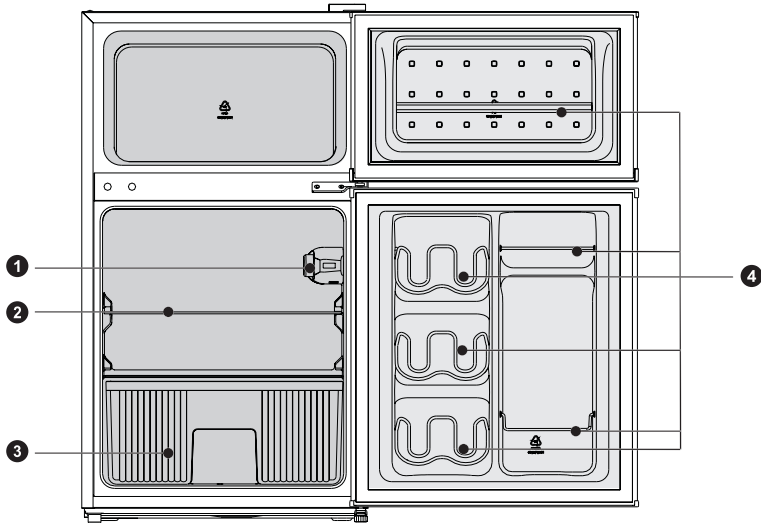

1 Temperature-control assembly

2 Shelf

3 Fruits and vegetables box

4 Fence

### ATTENTION

The picture above is only for reference. The actual configuration will depend on the physical product or statement by the distributor.

EN

# PRODUCT INSTALLATION

## Installation Instructions

### Finding a suitable location

- This refrigerator is designed to be free standing only, and should not be recessed or built-in.
- The refrigerator should be placed in a well-ventilated indoor place; the ground shall be flat and sturdy .
- Keep away from heat and avoid direct sunlight. Do not place the refrigerator in moist or watery places to prevent rust or reduction of insulating effect.

### Dimensions and Clearances

- Too small of a distance from adjacent items may result in the degradation of freezing capability and increased electricity costs. Allow over 4 inches of clearance from each adjacent wall when installing the appliance.

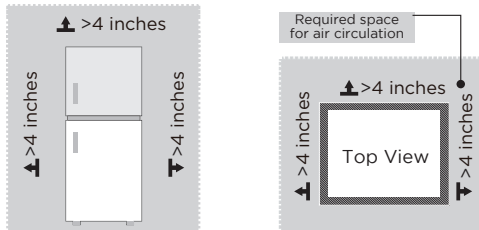

### Providing a proper power supply

- Check your local power source. This refrigerator requires a **AC 115V, 60 Hz** power supply.
- Use a receptacle that accepts the grounding prong. The power cord is equipped with a 3-prong (grounding) plug which mates with a standard 3-prong (grounding) wall outlet to minimize the possibility of electric shock hazard from this refrigerator.

## CAUTION

The refrigerator should always be plugged into its own individual electrical outlet which has a voltage rating that matches the rating plate.

Never unplug your refrigerator by pulling on the power cord. Always grip the plug firmly and pull straight out from the outlet.

When positioning the appliance, ensure the supply cord is not trapped or damaged.

### Start to use

- The refrigerator shall stay for half an hour before connecting power when it is firstly started.
- The refrigerator shall run 2 to 3 hours before loading fresh or frozen foods; the refrigerator shall run for more than 4 hours in summer in advance considering that the ambient temperature is high.



Space requirement diagram (when the door is open and when the door is closed)

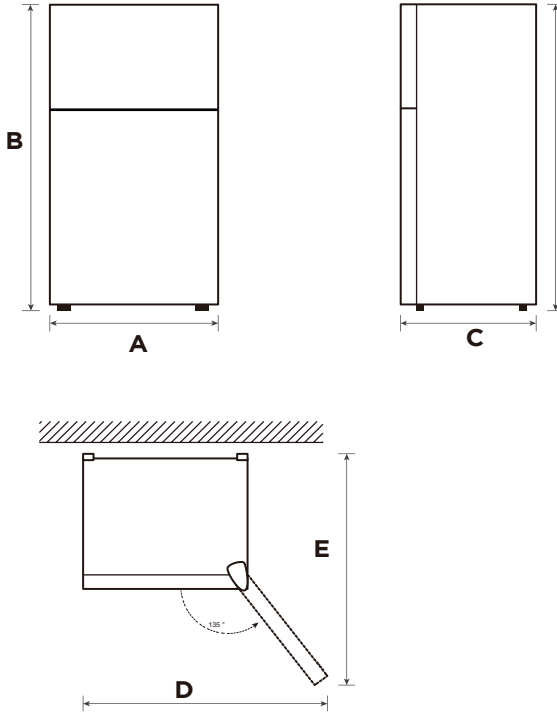



EN

Width	Overall Height	Depth	Width doors open 135°	Depth doors open 135°
A	B	C	D	E
18.5	33.0	19.4	32.8	31.0

Notice: All dimensions in inches.

## Door right-left change

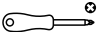
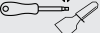
### List of tools to be provided by the user

	Philips screwdriver
	Putty knife Thin-blade screwdriver
	5/16" socket spanner
	Masking tape

1. Remove all food from the inner door liner. Fix the door by tapes.
2. Dismantle top hinge cover, top hinge and hole cap of the other side.
3. Remove freezer chamber door as well as middle hinge and hole cap of the other side.
4. Remove refrigerating chamber door and dismantle bottom hinge and adjustable foot.
5. Exchange the installation position of bottom hinge and adjustable foot, then fix them respectively. Remove the hinge sleeve pipe of the refrigerating chamber door, and install it on the other side. Remove the hinge sleeve pipe of the freezing chamber door and install it on the other side.
6. Place refrigerating chamber door on bottom hinge then fix the middle hinge on left side and insert the hole caps on right side.
7. Place freezer chamber door on middle hinge then fix the top hinge, top hinge cover on left side and insert hole caps on right side.

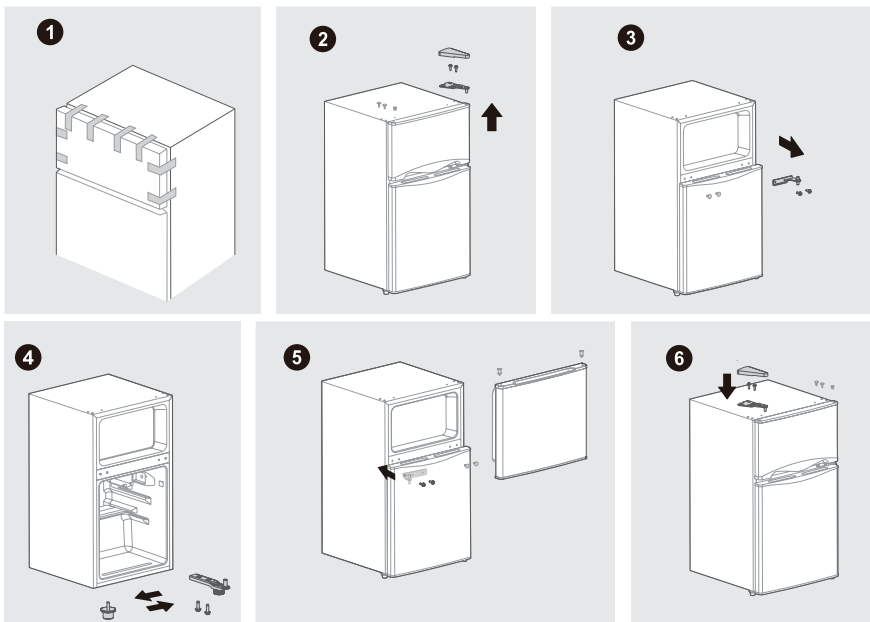



## Leveling feet

To avoid vibration, the unit must be leveled.

If required, adjust the leveling screws to compensate for the uneven floor.

The front should be slightly higher than the rear to aid in door closing.

Leveling screws can be turned easily by tipping the cabinet slightly.

Turn the leveling screws counterclockwise  to raise the unit, clockwise  to lower it.

## Connecting the appliance

After installing the appliance, connect the power plug into a socket outlet.

### ATTENTION

After connecting the power supply cord (or plug) to the outlet, wait 2 or 3 hours before you put food into the appliance. If you add food before the appliance has cooled completely, your food may spoil.

## Tips for energy saving

- Do not place the appliance near cookers, radiators or other heat sources. If the ambient temperature is high, the compressor will run more frequently and for longer, resulting in increased energy consumption.
- Ensure that there is sufficient ventilation at the base of the appliance, on the sides of the appliance and at the back of the appliance. Never cover ventilation openings.
- Please also observe the spacing dimensions in the chapter “Installation”.
- The arrangement of drawers, shelves and racks as shown in the illustration offers the most efficient use of energy and should therefore be retained as far as possible. All drawers and shelves should remain in the appliance to keep the temperature stable and save energy.
- An evenly filled refrigerator/freezer compartment contributes to optimal energy use. Therefore, avoid empty or half-empty compartments.
- Allow warm food to cool before placing it in the refrigerator/freezer. Food that has already cooled down increases energy efficiency.
- Open the door only as briefly as necessary to minimize cold loss. Opening the door briefly and closing it properly reduces energy consumption.
- The door seals of your appliance must be perfectly intact so that the doors close properly and energy consumption is not increased unnecessarily.

# OPERATION INSTRUCTIONS

## Control panel

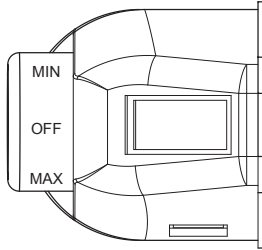

- Turn the temperature control knob to MAX, the internal temperature of the refrigerator becomes lower.
- Turn the temperature control knob to MIN, the internal temperature of the refrigerator becomes higher.
- NOTE: Please adjusting and using between “MAX” and “MIN”.
- Recommended setting: “MED”

### ATTENTION

The actual control panel may differ from model to model.

## Changing the Light(optional)

### Replacement of incandescent lamps:

- Disconnecting the power supply before carrying out the bulb replacement, hold and remove the light bulb cover.
- Dismantle the old bulb by unscrewing it counterclockwise. replace by a new bulb (Max. 15W) by screwing it clockwise, and make sure it is fixed in the bulb holder tightly.
- Reassemble the light cover and re-connect your Fridge to the power supply.

### ATTENTION

Any replacement or maintenance of the LED lamps is intended to be made by the manufacturer, its service agent or similar qualified person.

## Tips on storing food

### Freezer compartment

- The freezer is designated for the storage of food frozen at very low temperature, long-term storage of frozen food, and for the production of ice.
- Only use the shelves in the door of the freezer to store frozen food, not for storing hot food designated for freezing.
- Do not put fresh and frozen food next to each other. The frozen food may thaw.
- When freezing fresh food (such as meat, fish or chopped meat), cut them into parts that can be used at the same time.
- Storing frozen food: instructions are usually stated on the packages, which must be followed. If there is no information on the packaging, food should not be stored for longer than three months from the date of purchase.
- When purchasing frozen food, make sure that it was frozen at a suitable temperature and that the packaging is not damaged.
- Frozen food should be kept in suitable packages to retain the quality and should be returned to the freezer compartment as soon as possible.
- If a package of frozen food shows moisture or abnormal bulging, it is probable that it was stored at the wrong temperature and the content is spoiled.
- The storage period for frozen food depends on the room temperature, the thermostat setting, the frequency of opening the door of the freezer, the type of food and the time of transporting the product from the shop to the household. Always follow the instructions printed on the packaging and never exceed the maximum storage time stated on the package.

EN

### Cooling compartment

- To reduce moisture and subsequent ice build-up, never put liquid into the refrigerator in unsealed containers. Frost tends to concentrate in the coolest parts of the evaporator. Storing uncovered liquids results in a more frequent need for defrosting.
- Never put warm foods in the refrigerator. Cool warm foods down to room temperature and then place in the refrigerator, to ensure adequate air circulation in the refrigerator.
- Foods or food containers should not touch the back wall of the refrigerator because they could freeze to the wall.
- Do not keep regularly opening the refrigerator door.
- Meat and fish, packaged in plastic or foil, that is put in the refrigerator should be used within 1 to 2 days.
- Fruit and vegetables without packaging can be placed in the part designated for fresh fruit and vegetables.

### ATTENTION

The optimal temperature setting of each compartment depends on the ambient temperature. Above optimal temperature is based on the ambient temperature of 77 °F.

# CLEANING AND MAINTENANCE

## Defrost

- Power off the refrigerator.
- Remove the food from the refrigerator and place it properly to prevent food from melting.
- Clear the drain pipe (to use soft materials to prevent damage to the liner), Prepare the water containers for defrosting. (pay attention to clean the compressor compartment water draining tray, avoiding overflow to the ground).
- You can also use the appropriate amount of hot water to speed up the defrost, with a dry towel to dry the water after defrosting.
- You can also use the appropriate amount of hot water to speed up the defrost, with a dry towel to dry the water after defrosting.
- After defrosting, put back the foods in cabinet, and power on the refrigerator.

## Stop using

### Power failure:

In case of a power failure, even if it is in the summer, foods inside the appliance can be kept for several hours. Please try to reduce the amount of time you open the door during this time in order to keep the food as fresh as possible.

### Long-time nonuse:

The appliance shall be unplugged and then cleaned. Please leave the doors open to prevent odor.

### Moving:

Before the refrigerator is moved, take all objects inside out, fix the glass partitions, vegetable holder, freezing chamber drawers and etc. with tape, and tighten the leveling feet; close the doors and seal them with tape. During moving, the appliance shall not be laid upside down or horizontally, or be vibrated; the inclination during movement shall be no more than 45°.

The appliance shall run continuously once it is started. Generally, the operation of the appliance shall not be interrupted; otherwise the service life may be impaired. Foods can be preserved for a couple of hours even in summer in case of power failure; it is recommended to reduce the frequency of opening door.

# TROUBLESHOOTING

The following simple issues can be handled by the user. Please call the after-sale service department if the issues are not solved.

Problem	Possible reason
Failed operation	<ul style="list-style-type: none"> <li>• Check whether the appliance is connected to power or whether the plug is in well contact</li> </ul>
	<ul style="list-style-type: none"> <li>• Check whether the voltage is too low</li> </ul>
	<ul style="list-style-type: none"> <li>• Check whether there is a power failure or partial circuits have tripped</li> </ul>
Odor	<ul style="list-style-type: none"> <li>• Odorous foods shall be tightly wrapped</li> </ul>
	<ul style="list-style-type: none"> <li>• Check whether there is any rotten food</li> </ul>
	<ul style="list-style-type: none"> <li>• Clean the inside of the refrigerator</li> </ul>
Long-time operation of the compressor	<ul style="list-style-type: none"> <li>• Long operation of the refrigerator is normal in summer</li> </ul>
	<ul style="list-style-type: none"> <li>• when the ambient temperature is high it is not suggestible having too much food in the appliance at the same time</li> </ul>
	<ul style="list-style-type: none"> <li>• Food shall get cool before being put into the appliance</li> </ul>
	<ul style="list-style-type: none"> <li>• The doors are opened too frequently</li> </ul>
Light fails to get lit	<ul style="list-style-type: none"> <li>• Check whether the refrigerator is connected to power supply and whether the illuminating light is damaged</li> </ul>
	<ul style="list-style-type: none"> <li>• Have the light replaced by a specialist</li> </ul>
Door can not be properly closed	<ul style="list-style-type: none"> <li>• The door is stuck by food packages Too much food is placed</li> </ul>
	<ul style="list-style-type: none"> <li>• The refrigerator is tiltedr.</li> </ul>
Loud noises	<ul style="list-style-type: none"> <li>• Check whether the floor is level and whether the refrigerator is placed stably</li> </ul>
	<ul style="list-style-type: none"> <li>• Check whether accessories are placed at proper locations</li> </ul>

Problem	Possible reason
Door seal fails to be tight	<ul style="list-style-type: none"> <li>• Remove foreign matters on the door seal</li> <li>• Heat the door seal and then cool it for restoration (or blow it with an electrical drier or use a hot towel for heating)</li> </ul>
Water pan overflows	<ul style="list-style-type: none"> <li>• There is too much food in the chamber or food stored contains too much water,resulting in heavy defrosting</li> <li>• The doors are not closed properly, resulting in frosting due to entry of air and increased water due to defrosting</li> </ul>
Hot housing	<ul style="list-style-type: none"> <li>• Heat dissipation of the built-in condenser via the housing, which is normal When housing becomes hot due to high ambient temperature, storage of too much food or shutdown of the compressor is shut down, provide sound ventilation to facilitate heat dissipation</li> </ul>
Surface condensation	<ul style="list-style-type: none"> <li>• Condensation on the exterior surface and door seals of the refrigerator is normal when the ambient humidity is too high. Just wipe the condensate with a clean towel.</li> </ul>

EN



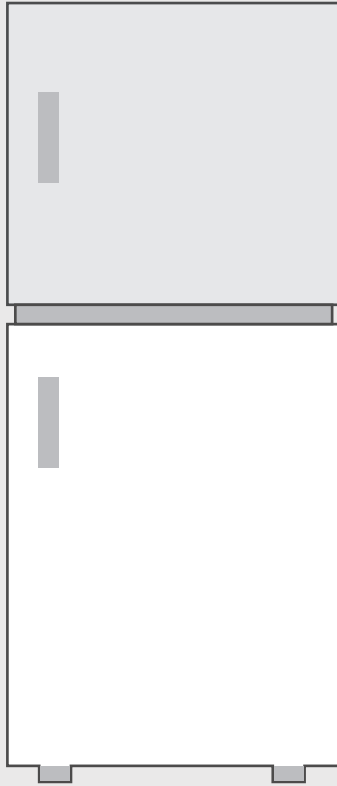

Réfrigérateur  
SÉRIE CONGÉLATEURS EN HAUT

# MANUEL D'UTILISATION

MRM32B4ABB

Avertissement: Avant d'utiliser ce produit, veuillez lire attentivement ce mode d'emploi et le conserver pour référence ultérieure. La conception et les spécifications sont susceptibles d'être modifiées sans préavis afin d'améliorer le produit.

Contactez votre revendeur ou le fabricant pour plus de détails.

Le schéma ci-dessus n'est qu'à titre de référence. Veuillez vous baser sur l'apparence du produit réel.



**Prolongation gratuite de 3 mois** de la période de garantie limitée initiale !\* Vous pouvez d'envoyer une photo de votre preuve d'achat par SMS à :  
**1-844-224-1614**

\*L'extension de garantie est valable pour les trois mois suivant immédiatement la fin de la période de garantie initiale du produit.



## LETTRÉ DE REMERCIEMENT

Merci d'avoir choisi Midea ! Avant d'utiliser votre nouveau produit Midea, veuillez lire attentivement ce manuel afin de vous assurer que vous savez comment utiliser les caractéristiques et fonctions de votre nouvel appareil en toute sécurité.

# TABLE DES MATIÈRES

LETTRÉ DE REMERCIEMENT	01
SPÉCIFICATIONS	02
PRÉSENTATION DU PRODUIT	03
INSTALLATION DU PRODUIT	04
INSTRUCTIONS D'OPÉRATION	08
NETTOYAGE ET ENTRETIEN	10
DÉPANNAGE	11
GARANTIE	13

# SPÉCIFICATIONS

<b>Modèle du produit</b>	<b>MRM32B4ABB</b>
Compartiment pour aliments frais	61L (2,2 pieds cubes)
Compartiment pour aliments congelés	26L (0,9 pieds cubes)
Tension nominale	AC115V
Courant nominal	60Hz
Dimension globale (H x L x P)	33,0 x 18,5 x 19,4 pouces

# PRÉSENTATION DU PRODUIT

## Noms des composants

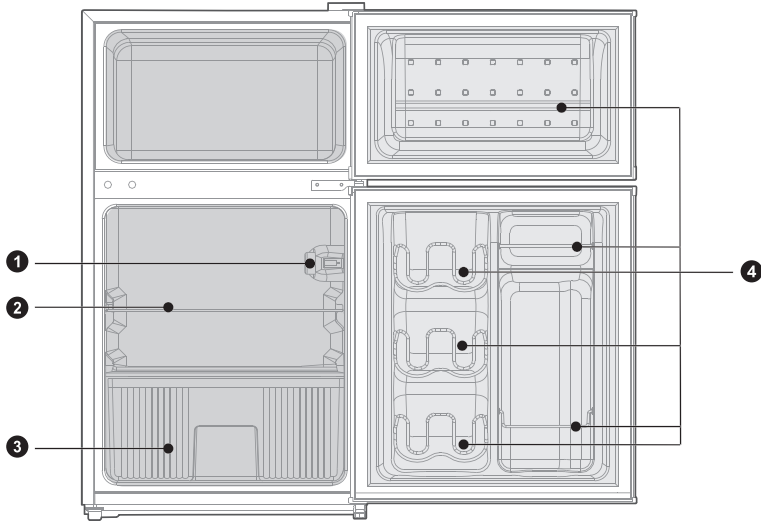

1 Ensemble de contrôle de la température

2 Étagère

3 Boîte des fruits et légumes

4 Barrière

### ATTENTION

La figure ci-dessus est seulement à titre indicatif. La configuration réelle dépendra du produit physique ou de la déclaration du distributeur.

# INSTALLATION DU PRODUIT

## Instructions d'installation

### Trouver un emplacement approprié

- Ce réfrigérateur est conçu pour être autonome uniquement et ne doit pas être avec retrait ou encastré.
- Le réfrigérateur doit être placé à l'intérieur dans un endroit bien ventilé ; le sol doit être plat et solide.
- Évitez la chaleur et la lumière directe du soleil. Ne placez pas le réfrigérateur dans des endroits humides ou aqueux pour éviter la rouille ou la réduction de l'isolation.

### Dimensions et dégagements

- Une distance trop petite des éléments adjacents peut entraîner une dégradation de la capacité de congélation et une augmentation des coûts d'électricité. Lors de l'installation de l'appareil, il faut laisser plus de 4 pouces de dégagement par rapport à chaque mur adjacent.

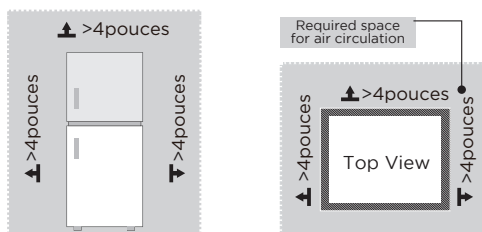

### Fournir une alimentation électrique appropriée

- Vérifiez votre source d'alimentation locale. Ce réfrigérateur nécessite une alimentation électrique **AC 115V, 60 Hz**.
- Utilisez une prise mise à la terre. Le cordon d'alimentation est équipé d'une fiche à 3 broches (mise à la terre) qui s'accouple avec une prise murale standard à 3 broches (mise à la terre) afin de réduire les risques d'électrocution.



## MISE EN GARDE

Ce réfrigérateur doit être toujours branché sur une prise individuelle dont la tension nominale correspond à celle de la plaque signalétique.

Ne débranchez jamais votre réfrigérateur en tirant sur le cordon d'alimentation. Il faut toujours tenir fermement la fiche et la tirer tout droit hors de la prise.

### Commencer l'utilisation

- Le réfrigérateur doit rester au repos pendant 2 heures avant de le brancher lors de la première utilisation.
- Le réfrigérateur doit fonctionner 2 à 3 heures avant de charger des aliments frais ou surgelés ; il doit fonctionner pendant plus de 4 heures en été, étant donné que la température ambiante est élevée.



Schéma de l'espace requis (lorsque la porte est ouverte et lorsque la porte est fermée)

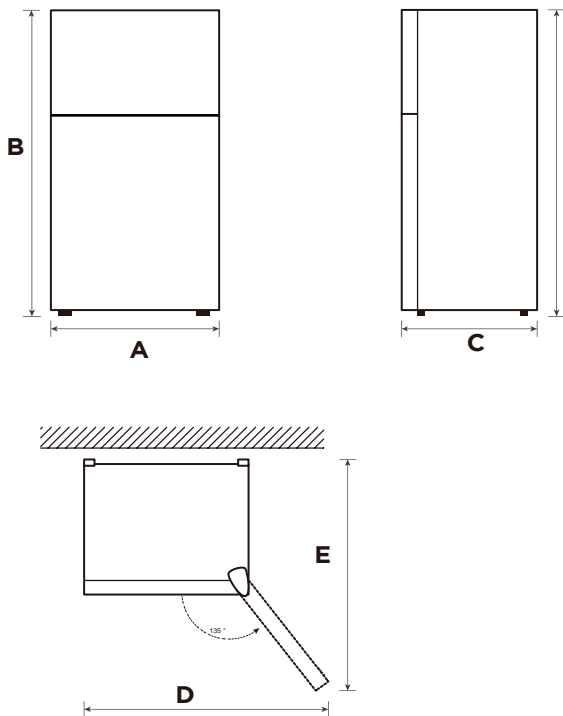





FR

Largeur	Hauteur totale	Profondeur	Largeur des portes ouvertes à 135°	Profondeur des portes ouvertes à 135°
A	B	C	D	E
18,5	33,0	19,4	32,8	31,0

Remarque : Toutes les dimensions sont en pouces.

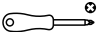
## Changement de porte droite-gauche

### Liste des outils à fournir par l'utilisateur

	Tournevis cruciforme
	Couteau à mastic Tournevis à lame fine
	Clé à douille 5/16"
	Ruban de masquage

1. Retirez tous les éléments du revêtement intérieur de la porte. Fixez la porte avec du ruban adhésif.
2. Démontez le couvercle de la charnière supérieure, la charnière supérieure et le bouchon de l'autre côté.
3. Retirez la porte du compartiment congélateur ainsi que la charnière centrale et le bouchon de l'autre côté.
4. Retirez la porte du compartiment réfrigérateur et démontez la charnière inférieure et le pied réglable.
5. Changez la position d'installation de la charnière inférieure et du pied réglable, puis fixez-les respectivement. Retirez le tube du manchon de la charnière de la porte du compartiment réfrigérateur et installez-le de l'autre côté. Retirez le manchon de la charnière de la porte du compartiment congélateur et l'installez de l'autre côté.
6. Placez la porte du compartiment réfrigérateur sur la charnière inférieure, puis fixez la charnière centrale sur le côté gauche et insérez les capuchons de trous sur le côté droit.
7. Placez la porte du compartiment congélateur sur la charnière centrale, puis fixez la charnière supérieure et le couvercle de la charnière supérieure sur le côté gauche et insérez les bouchons sur le côté droit.

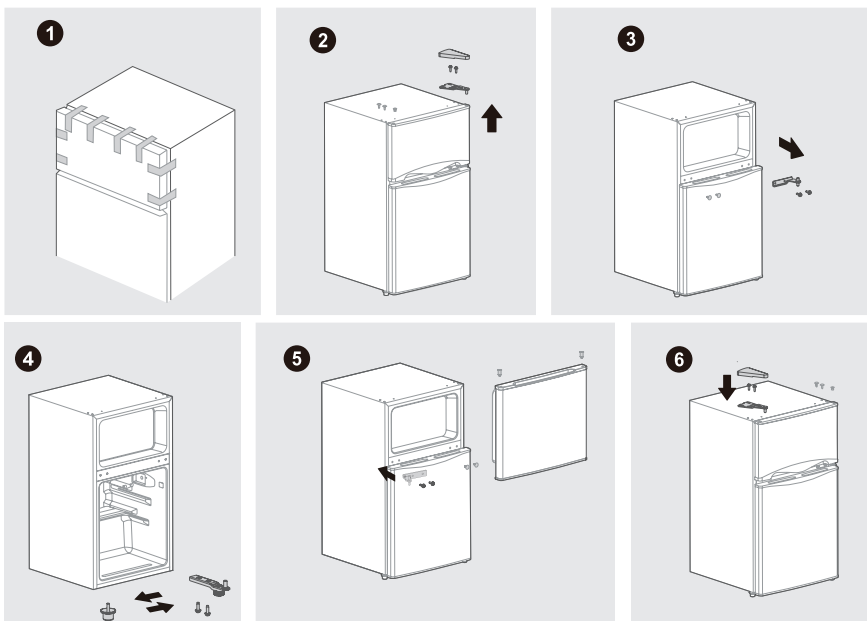



## Pied de nivellement

Pour éviter les vibrations, l'appareil doit être mis à niveau.

Si nécessaire, ajustez les vis de mise à niveau pour compenser les inégalités du sol.

L'avant doit être légèrement plus haut que l'arrière pour faciliter la fermeture de la porte.

Les vis de mise à niveau peuvent être tournées facilement en inclinant légèrement l'armoire.

Tournez les vis de mise à niveau dans le sens inverse des aiguilles d'une montre  pour relever l'appareil et dans le sens des aiguilles d'une montre  pour l'abaisser.

## Raccordement de l'appareil

Après avoir installé l'appareil, branchez la fiche d'alimentation dans une prise de courant.

### ATTENTION

Après avoir branché le câble d'alimentation (ou la fiche) à la prise de courant, attendez 2 ou 3 heures avant de mettre des aliments dans l'appareil. Si vous ajoutez des aliments avant que l'appareil ait complètement refroidi, vos aliments risquent de se gâter.

## Conseils pour économiser l'énergie

- Ne placez pas l'appareil à proximité de cuisinières, de radiateurs ou d'autres sources de chaleur. Si la température ambiante est élevée, le compresseur fonctionnera plus fréquemment et plus longtemps, ce qui entraînera une augmentation de la consommation d'énergie.
- Assurez-vous que la ventilation est suffisante à la base de l'appareil, sur les côtés de l'appareil et à l'arrière de l'appareil. Ne couvrez jamais les ouvertures de ventilation.
- Respectez également les dimensions d'espacement indiquées dans le chapitre « Installation ».
- La disposition des tiroirs, des étagères et des casiers telle qu'elle figure sur l'illustration offre l'utilisation la plus efficace de l'énergie et doit donc être conservée autant que possible. Tous les tiroirs et toutes les étagères doivent rester dans l'appareil pour maintenir la température stable et économiser de l'énergie.
- Un compartiment réfrigérateur/congélateur uniformément rempli contribue à une utilisation optimale de l'énergie. Par conséquent, évitez les compartiments vides ou à moitié vides.
- Laissez refroidir les aliments chauds avant de les placer dans le réfrigérateur/congélateur. Les aliments qui ont déjà refroidi augmentent l'efficacité énergétique.
- Ouvrez la porte aussi brièvement que nécessaire pour minimiser les pertes de froid. Ouvrez brièvement la porte et refermez-la correctement réduit la consommation d'énergie.
- Les joints de porte de votre appareil doivent être parfaitement intacts afin que les portes se ferment correctement et que la consommation d'énergie n'augmente pas inutilement.

# INSTRUCTIONS D'OPÉRATION

## Panneau de commande

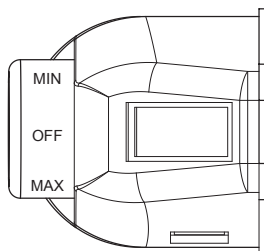

- Tournez le bouton de contrôle de la température sur MAX, la température interne du réfrigérateur devient plus basse.
- Tournez le bouton de réglage de la température sur MIN, la température interne du réfrigérateur devient plus élevée.
- OBSERVATION : Veuillez ajuster et utiliser entre « MAX » et « MIN ».
- Position recommandée : « MED »

FR

### ● ATTENTION

Le panneau de commande réel peut différer d'un modèle à l'autre.

## Changement de la lampe (en option)

### Remplacement des lampes à incandescence :

- Débranchez l'alimentation électrique avant de procéder au remplacement de l'ampoule. Tenez et retirez le couvercle de l'ampoule.
- Démontez l'ancienne ampoule en la dévissant dans le sens inverse des aiguilles d'une montre. Remplacez-la par une nouvelle ampoule (Max. 15W) en la vissant dans le sens des aiguilles d'une montre, et assurez-vous qu'elle est bien fixée dans le porte-ampoule.
- Remontez le couvercle de la lumière et reconnectez votre congélateur à l'alimentation électrique.

### ● ATTENTION

Tout remplacement ou entretien des lampes LED doit être effectué par le fabricant, son agent de service ou une personne qualifiée similaire.

## Conseils pour conserver les aliments

### Compartiment congélateur

- Le congélateur est désigné pour le stockage d'aliments congelés à très basse température, le stockage à long terme d'aliments congelés et pour la production de glace.
- N'utilisez les étagères de la porte du congélateur que pour stocker des aliments congelés, et non pour stocker des aliments chauds désignés pour la congélation.
- Ne mettez pas les aliments frais et congelés les uns à côté des autres. Les aliments congelés peuvent décongeler.
- Lorsque vous congelez des aliments frais (tels que de la viande, du poisson ou de la viande hachée), coupez-les en parties pouvant être utilisées en même temps.
- Conservation des aliments surgelés : des instructions sont généralement indiquées sur les emballages, qui doivent être respectées. En l'absence d'informations sur l'emballage, les aliments ne doivent pas être conservés plus de trois mois à compter de la date d'achat.
- Lorsque vous achetez des aliments congelés, assurez-vous qu'ils ont été congelés à une température appropriée et que l'emballage n'est pas endommagé.
- Les aliments congelés doivent être conservés dans des emballages appropriés pour en préserver la qualité et doivent être replacés dans le compartiment congélateur dès que possible.
- Si un emballage d'aliments surgelés présente de l'humidité ou un renflement anormal, il est probable qu'il a été conservé à une température inadaptée et que son contenu est avarié.
- La durée de conservation des aliments congelés dépend de la température ambiante, du réglage du thermostat, de la fréquence d'ouverture de la porte du congélateur, du type d'aliment et du temps de transport du produit du magasin au foyer. Suivez toujours les instructions imprimées sur l'emballage et ne dépassez jamais la durée maximale de stockage indiquée sur l'emballage.

FR

### Compartiment réfrigérateur

- Pour réduire l'humidité et l'accumulation subséquente de glace, ne mettez jamais de liquide dans le réfrigérateur dans des récipients non scellés. Le givre a tendance à se concentrer dans les parties les plus froides de l'évaporateur. Le stockage de liquides non couverts entraîne un besoin plus fréquent de dégivrage.
- Ne mettez jamais d'aliments chauds dans le réfrigérateur. Ceux-ci doivent d'abord refroidir à température ambiante, puis être placés de manière à assurer une circulation d'air adéquate dans le réfrigérateur.
- Les aliments ou les récipients alimentaires ne doivent pas toucher la paroi arrière du réfrigérateur car ils pourraient geler sur la paroi. Ne continuez pas à ouvrir régulièrement la porte du réfrigérateur.
- La viande et le poisson propre (emballé dans un paquet ou une feuille de plastique) peuvent être placés dans le réfrigérateur, ce qui peut être utilisé en 1 à 2 jours.
- Les fruits et légumes sans emballage peuvent être placés dans la partie prévue pour les fruits et légumes frais.

### ATTENTION

Le réglage de la température optimale de chaque compartiment dépend de la température ambiante. La température optimale ci-dessus est basée sur une température ambiante de 77°F.

# NETTOYAGE ET ENTRETIEN

## Dégivrage

- Éteignez le réfrigérateur.
- Retirez les aliments du réfrigérateur et placez-les correctement pour éviter qu'ils ne fondent.
- Dégagez le tuyau d'évacuation (utilisez des matériaux souples pour éviter d'endommager le revêtement), préparez les récipients d'eau pour le dégivrage. (veillez à nettoyer le plateau d'égouttage de l'eau du compartiment du compresseur, évitez le débordement au sol).
- Vous pouvez également utiliser une quantité appropriée d'eau chaude pour accélérer le dégivrage, avec une serviette sèche pour sécher l'eau après le dégivrage.
- Vous pouvez également utiliser une quantité appropriée d'eau chaude pour accélérer le dégivrage, avec une serviette sèche pour sécher l'eau après le dégivrage.
- Après la décongélation, remettez les aliments dans l'armoire et allumez le réfrigérateur.

## Ne plus utiliser

FR

### Coupure d'électricité :

En cas de panne de courant, même si en été, les aliments à l'intérieur de l'appareil peuvent être conservés pendant plusieurs heures ; pendant la panne de courant, les temps d'ouverture de la porte sont réduits, et plus aucun aliment frais ne doit être mis dans l'appareil.

### Non utilisation pendant une longue durée :

L'appareil doit être débranché puis nettoyé ; les portes sont alors laissées ouvertes pour éviter les odeurs.

### Déplacement :

Avant de déplacer le réfrigérateur, retournez tous les objets, fixez les cloisons vitrées, le porte-légumes, les tiroirs du compartiment congélateur, etc. avec du ruban adhésif, et serrez les pieds de nivellement ; fermez les portes et fixez-les avec du ruban adhésif. Pendant le déplacement, l'appareil ne doit pas être placé à l'envers ou à l'horizontale, ni être soumis à des vibrations ; l'inclinaison pendant le déplacement ne doit pas dépasser 45°.

L'appareil doit fonctionner en continu une fois démarré. En général, le fonctionnement de l'appareil ne doit pas être interrompu, faute de quoi sa durée de vie peut être réduite. Les aliments peuvent être conservés pendant quelques heures même en été en cas de panne de courant ; il est recommandé de réduire la fréquence d'ouverture de la porte.

# DÉPANNAGE

Les utilisateurs peuvent résoudre les problèmes simples suivants. Veuillez appeler le service après-vente si les problèmes ne sont pas résolus.

Problème	Raison possible
Échec de l'opération	<ul style="list-style-type: none"> <li>• Vérifiez si l'appareil est branché à l'alimentation ou si la fiche est bien en contact</li> </ul>
	<ul style="list-style-type: none"> <li>• Vérifiez si la tension est trop basse</li> </ul>
	<ul style="list-style-type: none"> <li>• Vérifiez s'il y a une panne de courant ou si des circuits partiels se sont déclenchés</li> </ul>
Odeur	<ul style="list-style-type: none"> <li>• Les aliments odorants doivent être emballés hermétiquement</li> </ul>
	<ul style="list-style-type: none"> <li>• Vérifiez s'il y a des aliments pourris</li> </ul>
	<ul style="list-style-type: none"> <li>• Nettoyez l'intérieur du réfrigérateur</li> </ul>
Fonctionnement à long terme du compresseur	<ul style="list-style-type: none"> <li>• Le fonctionnement prolongé du réfrigérateur est normal en été</li> </ul>
	<ul style="list-style-type: none"> <li>• lorsque la température ambiante est élevée Il n'est pas souhaitable d'avoir trop d'aliments dans l'appareil en même temps.</li> </ul>
	<ul style="list-style-type: none"> <li>• Les aliments doivent être refroidis avant d'être mis dans l'appareil</li> </ul>
	<ul style="list-style-type: none"> <li>• Les portes sont ouvertes trop fréquemment</li> </ul>
La lumière ne s'allume pas	<ul style="list-style-type: none"> <li>• Vérifiez si le réfrigérateur est branché sur l'alimentation électrique et si la lampe d'éclairage est endommagée</li> </ul>
	<ul style="list-style-type: none"> <li>• Faites remplacer la lumière par un spécialiste</li> </ul>
La porte ne peut pas être correctement fermée	<ul style="list-style-type: none"> <li>• La porte est bloquée par des paquets de nourriture ; Trop de nourriture est placée</li> </ul>
	<ul style="list-style-type: none"> <li>• Le réfrigérateur est incliné.</li> </ul>
Bruits forts	<ul style="list-style-type: none"> <li>• Vérifiez si le sol est de niveau et si le réfrigérateur est placé de manière stable</li> </ul>
	<ul style="list-style-type: none"> <li>• Vérifiez si les accessoires sont placés aux bons endroits</li> </ul>

Problème	Raison possible
Le joint de porte n'est pas étanche	<ul style="list-style-type: none"> <li>• Enlevez les matières étrangères sur le joint de la porte</li> <li>• Chauffez le joint d'étanchéité de la porte, puis refroidissez-le pour le restaurer (ou soufflez-le avec un séchoir électrique ou utilisez une serviette chaude pour le chauffage)</li> </ul>
Débordement de l'eau dans le bac d'eau	<ul style="list-style-type: none"> <li>• Il y a trop de nourriture dans le compartiment ou la nourriture stockée contient trop d'eau, ce qui entraîne une décongélation importante</li> <li>• Les portes ne sont pas correctement fermées, ce qui entraîne un givrage dû à l'entrée d'air et une augmentation de l'eau due au dégivrage</li> </ul>
Logement de chaleur	<ul style="list-style-type: none"> <li>• La dissipation de la chaleur du condenseur intégré via le boîtier est normale. Lorsque le boîtier devient chaud en raison d'une température ambiante élevée, du stockage d'une trop grande quantité de nourriture ou de l'arrêt du compresseur, prévoir une bonne ventilation pour faciliter la dissipation de la chaleur</li> </ul>
Condensation de surface	<ul style="list-style-type: none"> <li>• La condensation sur la surface extérieure et les joints de porte du réfrigérateur est normale lorsque l'humidité ambiante est trop élevée. Il suffit d'essuyer le condensat avec une serviette propre.</li> </ul>

FR







*make yourself at home*



[www.midea.com](http://www.midea.com)

© Midea 2022 all rights reserved