

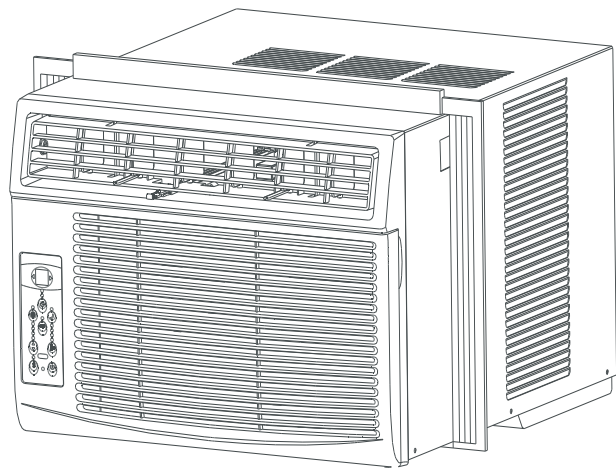

Item No. 816488 SKu No. 21615012 Model NO. MWHUK-05CMN8-BCK0  
Item No. 816489 SKu No. 21615017 Model NO. MWHUK-06CRN8-BCL1  
Item No. 816526 SKu No. 21615020 Model NO. MWHUK-08CRN8-BCL0  
Item No. 816527 SKu No. 21615018 Model NO. MWHUK-10CRN8-BCL0  
Item No. 817034 SKu No. 21615014 Model NO. MWHUK-12CRN8-BCL0

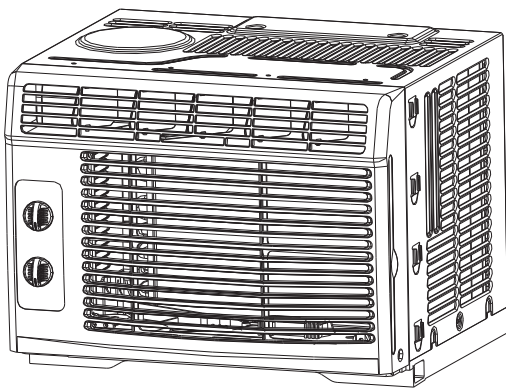

## WINDOW AIR CONDITIONER Owner's Manual

Free 3 months  
extension of the  
original limited warranty  
period! Simply text a  
picture of your proof of  
purchase to:

**1-844-224-1614**

\*The warranty extension is for the three months  
immediately following  
the completion of the product's original warranty  
period. Individuals do not need to register the  
product in order to get all the rights and remedies  
of registered owners under the original limited  
warranty.

**Limited  
Warranty**

**1 year  
an**

**Garantie  
Limitée**

## Customer Service / Service à la clientèle: 1-866-646-4332

Our customer service staff is available to help you. For any problem with your purchase, or to receive further information about this product, please call our toll-free number.

### SAVE THIS MANUAL

Keep this manual and the original sales invoice in a safe, dry place for future reference.

Notre personnel du service à la clientèle est disponible pour vous aider. En cas de problème avec votre achat, ou pour obtenir plus d'informations à propos de ce produit, veuillez composer notre numéro sans frais.

### CONSERVEZ CE GUIDE

Conservez ce manuel avec la facture d'origine dans un endroit sûr et sec pour référence future.

## **Table of Contents**





Important Safety Instructions	3
Installation Instructions	12
Normal Sounds	17
Air Conditioner Features	18
Care and Cleaning	22
Troubleshooting Tips	23
Remote Controller Instructions	25
Air Conditioner Limited Warranty	33

## IMPORTANT SAFETY INSTRUCTIONS

















### READ THIS MANUAL

Inside you will find many helpful hints on how to use and maintain your air conditioner properly. Just a little preventive care on your part can save you a great deal of time and money over the life of your air conditioner. You'll find many answers to common problems in the chart of troubleshooting tips. If you review our chart of Troubleshooting Tips first, you may not need to call for service at all.

To prevent injury to the user or other people, or property damage, the following instructions must be followed. Incorrect operation due to ignoring instructions may cause harm or damage. The seriousness is classified by the following indications.

 <b>WARNING</b>	This symbol indicates the possibility of death or serious injury.		
 <b>CAUTION</b>	This symbol indicates the possibility of injury or damage to property.		
	<b>Never do this.</b>		<b>Always do this.</b>

### WARNING

<p> Plug in power plug properly.</p> <ul style="list-style-type: none"> <li>Otherwise, it may cause electric shock or fire due to excess heat generation.</li> </ul>	<p> Do not operate or stop the unit by inserting or pulling out the power plug.</p> <ul style="list-style-type: none"> <li>It may cause electric shock or fire due to heat generation.</li> </ul>	<p> Do not damage or use an unspecified power cord.</p> <ul style="list-style-type: none"> <li>It may cause electric shock or fire.</li> <li>If the power cord is damaged, it must be replaced by the manufacturer or an authorised service centre or a similarly-qualified person in order to avoid a hazard.</li> </ul>
<p> Always install circuit breaker and a dedicated power circuit.</p> <ul style="list-style-type: none"> <li>Incorrect installation may cause fire and electric shock.</li> </ul>	<p> Do not operate with wet hands or in damp environment.</p> <ul style="list-style-type: none"> <li>It may cause electric shock.</li> </ul>	<p> Do not direct airflow directly on room occupants.</p> <ul style="list-style-type: none"> <li>This could damage your health.</li> </ul>
<p> Always ensure effective grounding.</p> <ul style="list-style-type: none"> <li>Incorrect grounding may cause electric shock.</li> </ul>	<p> Do not allow water to run into electric parts.</p> <ul style="list-style-type: none"> <li>It may cause failure of machine or electric shock.</li> </ul>	<p> Do not modify power cord length or share the outlet with other appliances.</p> <ul style="list-style-type: none"> <li>It may cause electric shock or fire due to heat generation.</li> </ul>
<p> Unplug the unit if strange sounds, smell, or smoke comes from it.</p> <ul style="list-style-type: none"> <li>It may cause fire and electric shock.</li> </ul>	<p> Do not use the socket if it is loose or damaged.</p> <ul style="list-style-type: none"> <li>It may cause fire and electric shock.</li> </ul>	<p> Do not open the unit during operation.</p> <ul style="list-style-type: none"> <li>It may cause electric shock.</li> </ul>
<p> Keep firearms away.</p> <ul style="list-style-type: none"> <li>It may cause fire.</li> </ul>	<p> Do not use the power cord close to heating appliances.</p> <ul style="list-style-type: none"> <li>It may cause fire and electric shock.</li> </ul>	<p> Do not use the power cord near flammable gas or combustibles, such as gasoline, benzene, thinner, etc.</p> <ul style="list-style-type: none"> <li>It may cause an explosion or fire.</li> </ul>
<p> Ventilate room before operating air conditioner if there is a gas leakage from another appliance.</p> <ul style="list-style-type: none"> <li>It may cause explosion, fire, and burns.</li> </ul>	<p> Do not disassemble or modify unit.</p> <ul style="list-style-type: none"> <li>It may cause failure and electric shock.</li> </ul>	

## IMPORTANT SAFETY INSTRUCTIONS

### CAUTION

⊘ When the air filter is to be removed, do not touch the metal parts of the unit.

- It may cause an injury.

⊘ Do not use strong detergent such as wax or thinner, but use a soft cloth.

- Appearance may be deteriorated due to change of product colour or scratching of its surface.

⊘ Stop operation and close the window in storm or hurricane.

- Operation with windows opened may cause wetting of indoor and soaking of household furniture.

⊘ Always insert the filters securely. Clean filter once every two weeks.

- Operation without filters may cause failure.

⊘ Do not place obstacles around air-inlets or inside of air-outlet.

- It may cause failure of appliance or accident.

⊘ Use caution when unpacking and installing.

- Sharp edges could cause injury.

⊘ Do not put a pet or house plant where it will be exposed to direct air flow.

- This could injure the pet or plant.

⊘ Do not clean the air conditioner with water.

- Water may enter the unit and degrade the insulation. It may cause an electric shock.

⊘ When the unit is to be cleaned, switch off, and turn off the circuit breaker.

- Do not clean unit when power is on as it may cause fire and electric shock, it may cause an injury.

⊘ Hold the plug by the head of the power plug when taking it out.

- Failure to do so may cause electric shock and damage.

⊘ Do not place heavy objects on the power cord and ensure that the cord is not compressed.

- There is danger of fire or electric shock.

⊘ If water enters the unit, turn the unit off at the power outlet and switch off the circuit breaker. Isolate supply by taking the power-plug out and contact a qualified service technician.

⊘ Ventilate the room well when used together with a stove, etc.

- An oxygen shortage may occur.

⊘ Do not use for special purposes.

- Do not use this air conditioner to preserve precision devices, food, pets, plants, and art objects. It may cause deterioration of quality, etc.

⊘ Ensure that the installation bracket of the outdoor appliance is not damaged due to prolonged exposure.

- If bracket is damaged, there is concern of damage due to falling of unit.

⊘ Turn off the main power switch when not using the unit for a long time.

- It may cause failure of product or fire.

⊘ Do not drink water drained from air conditioner.

- It contains contaminants and could make you sick.

### CAUTION

- This appliance is not intended for use by persons (including children) with reduced physical, sensory or mental capabilities or lack of experience and knowledge, unless they have been given supervision or instruction concerning use of the appliance by a person responsible for their safety.
- Children should be supervised to ensure that they do not play with the appliance.
- If the supply cord is damaged, it must be replaced by the manufacturer, its service agent or similarly-qualified persons in order to avoid a hazard.

- The appliance shall be installed in accordance with national wiring regulations.
- Do not operate your air conditioner in a wet room such as a bathroom or laundry room.
- The appliance with electric heater shall have at least 3'(1 m) space to any combustible materials.
- Contact an authorised service technician for repair or maintenance of this unit.
- Contact an authorised installer for installation of this unit.



## IMPORTANT SAFETY INSTRUCTIONS

### **WARNING:** (for using R290/R32 refrigerant only)

- Do not use means to accelerate the defrosting process or to clean, other than those recommended by the manufacturer.
- The appliance shall be stored in a room without continuously operating ignition sources (for example: open flames, an operating gas appliance) and ignition sources (for example: an operating electric heater) close to the appliance. The appliance shall be stored in a room without continuously operating ignition sources (for example: open flames, an operating gas appliance or an operating electric heater).
- Do not pierce or burn.
- Be aware that the refrigerants may not contain an odour.
- Compliance with national gas regulations shall be observed.
- Keep ventilation openings clear of obstruction.
- The appliance shall be stored so as to prevent mechanical damage from occurring.
- A warning that the appliance shall be stored in a well-ventilated area where the room size corresponds to the room area as specified for operation.
- Any person who is involved with working on or breaking into a refrigerant circuit should hold a current valid certificate from an industry-accredited assessment authority, which authorises their competence to handle refrigerants safely in accordance with an industry recognised assessment specification.
- Servicing shall only be performed as recommended by the equipment manufacturer. Maintenance and repair requiring the assistance of other skilled personnel shall be carried out under the supervision of the person competent in the use of flammable refrigerants.
- DO NOT modify the length of the power cord or use an extension cord to power the unit. DO NOT share a single outlet with other electrical appliances. Improper power supply can cause fire or electrical shock.
- Please follow the instruction carefully to handle, install, clear, service the air conditioner to avoid any damage or hazard. Flammable Refrigerant R32 is used within air conditioner. When maintaining or disposing the air conditioner, the refrigerant (R32 or R290) shall be recovered properly, shall not discharge to air directly.
- No any open fire or device like switch which may generate spark/arcing shall be around air conditioner to avoid causing ignition of the flammable refrigerant used. Please follow the instruction carefully to store or maintain the air conditioner to prevent mechanical damage from occurring.
- Flammable refrigerant -R32 is used in air conditioner. Please follow the instruction carefully to avoid any hazard.

### **AVERTISSEMENT**

Ne pas utiliser de produits permettant d'accélérer le dégel ou de produits de nettoyage autres que ceux recommandés par le fabricant.

L'appareil doit être entreposé dans un endroit sans source d'allumage fonctionnant en continu (par exemple : flamme nue, appareil au gaz en marche ou radiateur électrique en marche).

Ne pas percer ni brûler.

Attention : les frigorigènes peuvent être inodores.





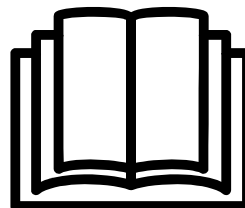

Caution: Risk of fire/  
flammable materials  
(Required for R32/R290 units only)



**IMPORTANT NOTE:** Read this manual carefully before installing or operating your new air conditioning unit. Make sure to save this manual for future reference.

## IMPORTANT SAFETY INSTRUCTIONS

Explanation of symbols displayed on the unit(For the unit adopts R32/R290 Refrigerant only):

	WARNING	This symbol shows that this appliance used a flammable refrigerant. If the refrigerant is leaked and exposed to an external ignition source, there is a risk of fire.
	CAUTION	This symbol shows that the operation manual should be read carefully.
	CAUTION	This symbol shows that a service personnel should be handling this equipment with reference to the installation manual.
	CAUTION	This symbol shows that information is available such as the operating manual or installation manual.

### **⚠ WARNINGS (for using R290/R32 refrigerant only)**

#### **1.Transport of equipment containing flammable refrigerants**

See transport regulations

#### **2.Marking of equipment using signs**

See local regulations

#### **3.Disposal of equipment using flammable refrigerants**

See national regulations.

#### **4.Storage of equipment/appliances**

The storage of equipment should be in accordance with the manufacturer's instructions.

#### **5.Storage of packed (unsold) equipment**

Storage package protection should be constructed such that mechanical damage to the equipment inside the package will not cause a leak of the refrigerant charge.

The maximum number of pieces of equipment permitted to be stored together will be determined by local regulations.

#### **6.Information on servicing**

##### 1)Checks to the area

Prior to beginning work on systems containing flammable refrigerants, safety checks are necessary to ensure that the risk of ignition is minimised. For repair to the refrigerating system, the following precautions shall be complied with prior to conducting work on the system.

##### 2)Work procedure

Work shall be undertaken under a controlled procedure so as to minimise the risk of a flammable gas or vapour being present while the work is being performed.

##### 3)General work area

All maintenance staff and others working in the local area shall be instructed on the nature of work being carried out. Work in confined spaces shall be avoided. The area around the workspace shall be sectioned off. Ensure that the conditions within the area have been made safe by control of flammable material.

##### 4)Checking for presence of refrigerant

The area shall be checked with an appropriate refrigerant detector prior to and during work, to ensure the technician is aware of potentially flammable atmospheres. Ensure that the leak detection equipment being used is suitable for use with flammable refrigerants, i.e. non-sparking, adequately sealed or intrinsically safe.

##### 5)Presence of fire extinguisher

If any hot work is to be conducted on the refrigeration equipment or any associated parts, appropriate fire extinguishing equipment shall be available to hand. Have a dry powder or CO2 fire extinguisher adjacent to the charging area.

##### 6)No ignition sources

No person carrying out work in relation to a refrigeration system which involves exposing any

## **IMPORTANT SAFETY INSTRUCTIONS**

pipe work that contains or has contained flammable refrigerant shall use any sources of ignition in such a manner that it may lead to the risk of fire or explosion. All possible ignition sources, including cigarette smoking, should be kept sufficiently far away from the site of installation, repairing, removing and disposal, during which flammable refrigerant can possibly be released to the surrounding space. Prior to work taking place, the area around the equipment is to be surveyed to make sure that there are no flammable hazards or ignition risks. No Smoking signs shall be displayed.

### **7) Ventilated area**

Ensure that the area is in the open or that it is adequately ventilated before breaking into the system or conducting any hot work. A degree of ventilation shall continue during the period that the work is carried out. The ventilation should safely disperse any released refrigerant and preferably expel it externally into the atmosphere.

### **8) Checks to the refrigeration equipment**

Where electrical components are being changed, they shall be fit for the purpose and to the correct specification. At all times the manufacturer's maintenance and service guidelines shall be followed. If in doubt consult the manufacturer's technical department for assistance.

The following checks shall be applied to installations using flammable refrigerants:

The charge size is in accordance with the room size within which the refrigerant containing parts are installed;

The ventilation machinery and outlets are operating adequately and are not obstructed;

If an indirect refrigerating circuit is being used, the secondary circuit shall be checked for the presence of refrigerant;

Marking to the equipment continues to be visible and legible. Markings and signs that are illegible shall be corrected;

Refrigeration pipe or components are installed in a position where they are unlikely to be exposed to any substance which may corrode refrigerant containing components, unless the components are constructed of materials which are inherently resistant to being corroded or are suitably protected against being so corroded.

### **9) Checks to electrical devices**

Repair and maintenance to electrical components shall include initial safety checks and component inspection procedures. If a fault exists that could compromise safety, then no electrical supply shall be connected to the circuit until it is satisfactorily dealt with. If the fault cannot be corrected immediately but it is necessary to continue operation, an adequate temporary solution shall be used. This shall be reported to the owner of the equipment so all parties are advised.

Initial safety checks shall include:

That capacitors are discharged: this shall be done in a safe manner to avoid possibility of sparking;

That there no live electrical components and wiring are exposed while charging, recovering or purging the system;

That there is continuity of earth bonding.

### **7.Repairs to sealed components**

**1)** During repairs to sealed components, all electrical supplies shall be disconnected from the equipment being worked upon prior to any removal of sealed covers, etc. If it is absolutely necessary to have an electrical supply to equipment during servicing, then a permanently operating form of leak detection shall be located at the most critical point to warn of a potentially hazardous situation.

**2)** Particular attention shall be paid to the following to ensure that by working on electrical components, the casing is not altered in such a way that the level of protection is affected.

## **IMPORTANT SAFETY INSTRUCTIONS**

---

This shall include damage to cables, excessive number of connections, terminals not made to original specification, damage to seals, incorrect fitting of glands, etc.

Ensure that apparatus is mounted securely.

Ensure that seals or sealing materials have not degraded such that they no longer serve the purpose of

preventing the ingress of flammable atmospheres. Replacement parts shall be in accordance with the manufacturer's specifications.

NOTE: The use of silicon sealant may inhibit the effectiveness of some types of leak detection equipment. Intrinsically safe components do not have to be isolated prior to working on them.

### **8. Repair to intrinsically safe components**

Do not apply any permanent inductive or capacitance loads to the circuit without ensuring that this will not exceed the permissible voltage and current permitted for the equipment in use.

Intrinsically safe components are the only types that can be worked on while live in the presence of a flammable atmosphere. The test apparatus shall be at the correct rating. Replace components only with parts specified by the manufacturer. Other parts may result in the ignition of refrigerant in the atmosphere from a leak.

### **9. Cabling**

Check that cabling will not be subject to wear, corrosion, excessive pressure, vibration, sharp edges or any other adverse environmental effects. The check shall also take into account the effects of aging or continual vibration from sources such as compressors or fans.

### **10. Detection of flammable refrigerants**

Under no circumstances shall potential sources of ignition be used in the searching for or detection of refrigerant leaks. A halide torch (or any other detector using a naked flame) shall not be used.

### **11. Leak detection methods**

The following leak detection methods are deemed acceptable for systems containing flammable refrigerants. Electronic leak detectors shall be used to detect flammable refrigerants, but the sensitivity may not be adequate, or may need re-calibration. (Detection equipment shall be calibrated in a refrigerant-free area.) Ensure that the detector is not a potential source of ignition and is suitable for the refrigerant used. Leak detection equipment shall be set at a percentage of the LFL of the refrigerant and shall be calibrated to the refrigerant employed and the appropriate percentage of gas (25 % maximum) is confirmed. Leak detection fluids are suitable for use with most refrigerants but the use of detergents containing chlorine shall be avoided as the chlorine may react with the refrigerant and corrode the copper pipe-work. If a leak is suspected, all naked flames shall be removed/ extinguished. If a leakage of refrigerant is found which requires brazing, all of the refrigerant shall be recovered from the system, or isolated (by means of shut off valves) in a part of the system remote from the leak. Oxygen free nitrogen (OFN) shall then be purged through the system both before and during the brazing process.

### **12. Removal and evacuation**

When breaking into the refrigerant circuit to make repairs or for any other purpose conventional procedures shall be used. However, it is important that best practice is followed since flammability is a consideration. The following procedure shall be adhered to:

Remove refrigerant;

Purge the circuit with inert gas;

Evacuate;

Purge again with inert gas;

Open the circuit by cutting or brazing.

## IMPORTANT SAFETY INSTRUCTIONS

The refrigerant charge shall be recovered into the correct recovery cylinders. The system shall be flushed with OFN to render the unit safe. This process may need to be repeated several times. Compressed air or oxygen shall not be used for this task.

Flushing shall be achieved by breaking the vacuum in the system with OFN and continuing to fill until the working pressure is achieved, then venting to atmosphere, and finally pulling down to a vacuum. This process shall be repeated until no refrigerant is within the system. When the final OFN charge is used, the system shall be vented down to atmospheric pressure to enable work to take place. This operation is absolutely vital if brazing operations on the pipe-work are to take place.

Ensure that the outlet for the vacuum pump is not close to any ignition sources and there is ventilation available.

### 13.Charging procedures

In addition to conventional charging procedures, the following requirements shall be followed. Ensure that contamination of different refrigerants does not occur when using charging equipment. Hoses or lines shall be as short as possible to minimise the amount of refrigerant contained in them.

Cylinders shall be kept upright.

Ensure that the refrigeration system is earthed prior to charging the system with refrigerant.

Label the system when charging is complete (if not already).

Extreme care shall be taken not to overfill the refrigeration system.

Prior to recharging the system it shall be pressure tested with OFN. The system shall be leak tested on completion of charging but prior to commissioning. A follow up leak test shall be carried out prior to leaving the site.

### 14.Decommissioning

Before carrying out this procedure, it is essential that the technician is completely familiar with the equipment and all its detail. It is recommended good practice that all refrigerants are recovered safely. Prior to the task being carried out, an oil and refrigerant sample shall be taken in case analysis is required prior to re-use of reclaimed refrigerant. It is essential that electrical power is available before the task is commenced.

**a)** Become familiar with the equipment and its operation.

**b)** Isolate system electrically.

**c)** Before attempting the procedure ensure that:

Mechanical handling equipment is available, if required, for handling refrigerant cylinders;

All personal protective equipment is available and being used correctly;

The recovery process is supervised at all times by a competent person;

Recovery equipment and cylinders conform to the appropriate standards.

**d)** Pump down refrigerant system, if possible.

**e)** If a vacuum is not possible, make a manifold so that refrigerant can be removed from various parts of the system.

**f)** Make sure that cylinder is situated on the scales before recovery takes place.

**g)** Start the recovery machine and operate in accordance with manufacturer's instructions.

**h)** Do not overfill cylinders. (No more than 80 % volume liquid charge).

**i)** Do not exceed the maximum working pressure of the cylinder, even temporarily.

**j)** When the cylinders have been filled correctly and the process completed, make sure that the cylinders and

## **IMPORTANT SAFETY INSTRUCTIONS**

---

the equipment are removed from site promptly and all isolation valves on the equipment are closed off.

k) Recovered refrigerant shall not be charged into another refrigeration system unless it has been cleaned and checked.

### **15. Labelling**

Equipment shall be labelled stating that it has been de-commissioned and emptied of refrigerant. The label shall be dated and signed. Ensure that there are labels on the equipment stating the equipment contains flammable refrigerant.

### **16. Recovery**

When removing refrigerant from a system, either for servicing or decommissioning, it is recommended good practice that all refrigerants are removed safely.

When transferring refrigerant into cylinders, ensure that only appropriate refrigerant recovery cylinders are employed. Ensure that the correct number of cylinders for holding the total system charge is available. All cylinders to be used are designated for the recovered refrigerant and labelled for that refrigerant (i.e. special cylinders for the recovery of refrigerant). Cylinders shall be complete with pressure relief valve and associated shut-off valves in good working order. Empty recovery cylinders are evacuated and, if possible, cooled before recovery occurs.

The recovery equipment shall be in good working order with a set of instructions concerning the equipment that is at hand and shall be suitable for the recovery of flammable refrigerants. In addition, a set of calibrated weighing scales shall be available and in good working order. Hoses shall be complete with leak-free disconnect couplings and in good condition. Before using the recovery machine, check that it is in satisfactory working order, has been properly maintained and that any associated electrical components are sealed to prevent ignition in the event of a refrigerant release. Consult manufacturer if in doubt.

The recovered refrigerant shall be returned to the refrigerant supplier in the correct recovery cylinder, and the relevant Waste Transfer Note arranged. Do not mix refrigerants in recovery units and especially not in cylinders. If compressors or compressor oils are to be removed, ensure that they have been evacuated to an acceptable level to make certain that flammable refrigerant does not remain within the lubricant. The evacuation process shall be carried out prior to returning the compressor to the suppliers. Only electric heating to the compressor body shall be employed to accelerate this process. When oil is drained from a system, it shall be carried out safely.



# IMPORTANT SAFETY INSTRUCTIONS

**NOTE:**  
The power supply cord with this air conditioner contains a current detection device designed to reduce the risk of fire. Please refer to the section Operation of Current Device for details. In the event that the power supply cord is damaged, it cannot be repaired, it must be replaced with a cord from the product manufacturer.

**WARNING**  
Avoid fire hazard or electric shock. Do not use an extension cord or an adaptor plug. Do not remove any prong from the power cord.

**Grounding type wall receptacle**

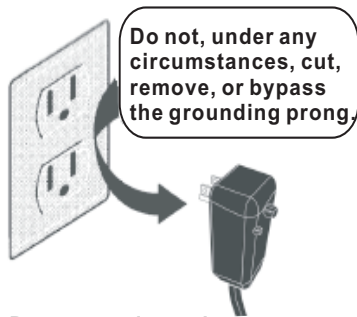

**Power supply cord with 3-prong grounding plug and current detection device.**

**WARNING**  
**For Your Safety**  
Do not store or use gasoline or other flammable vapours or liquids in the vicinity of this or any other appliance.

**WARNING**  
**Prevent Accidents**  
To reduce the risk of fire, electric shock, or injury to persons when using your air conditioner, follow basic precautions, including the following:

- Be sure the electrical service is adequate for the model you have chosen. This information can be found on the serial plate, which is located on the side of the cabinet and behind the grille.
- If the air conditioner is to be installed in a window, you will probably want to clean both sides of the glass first. If the window is a triple-track type with a screen panel included, remove the screen completely before installation.
- Be sure the air conditioner has been securely and correctly installed according to the installation instructions in this manual. Save this manual for possible future use in removing or installing this unit.
- When handling the air conditioner, be careful to avoid cuts from sharp metal fins on front and rear coils.

**WARNING**  
**Electrical Information**  
The complete electrical rating of your new room air conditioner is stated on the serial plate. Refer to the rating when checking the electrical requirements.

- Be sure the air conditioner is properly grounded. To minimize shock and fire hazards, proper grounding is important. The power cord is equipped with a three-prong grounding plug for protection against shock hazards.
- Your air conditioner must be used in a properly grounded wall receptacle. If the wall receptacle you intend to use is not adequately grounded or protected by a time delay fuse or circuit breaker, have a qualified electrician install the proper receptacle. Ensure the receptacle is accessible after the unit installation.
- Do not run air conditioner without side protective cover in place. This could result in mechanical damage within the air conditioner.
- **Do not use an extension cord or an adaptor plug.**

**Operation of Current Device**  
(Applicable to units that have current detection device only)

The power supply cord contains a current device that senses damage to the power cord. To test your power supply cord do the following:

1. Plug in the air conditioner.
2. The power supply cord will have TWO buttons on the plug head. Press the TEST button, you will notice a click as the RESET button pops out.
3. Press the RESET button, again you will notice a click as the button engages.
4. The power supply cord is now supplying electricity to the unit. (On some products this is also indicated by a light on the plug head.)

**NOTE:**

- Do not use this device to turn the unit on or off.
- Always make sure the RESET button is pushed in for correct operation.
- The power supply must be replaced if it fails reset when either the TEST button is pushed, or it cannot be reset. A new one can be obtained from the product manufacturer.
- If power supply cord is damaged, it cannot be repaired. It MUST be replaced by one obtained from the product manufacturer.

**NOTE:** This air conditioner is designed to be operated under condition as follows:

Cooling operation	Outdoor temp:	18 to 43°C (64 to 109°F) [18 to 52°C (64 to 125°F) for special tropical models]
	Indoor temp:	17 to 32°C (62 to 90°F)
Heating operation	Outdoor temp:	-5 to 24°C (23 to 76°F)
	Indoor temp:	0 to 27°C (32 to 80°F)

Note: Performance may be reduced outside of these operating temperatures.



# INSTALLATION INSTRUCTIONS



## BEFORE YOU BEGIN

Read these instructions completely and carefully.

**IMPORTANT**— Save these instructions for local inspector's use.

**IMPORTANT**— Observe all governing codes and ordinances.

**Note to installer**— Be sure to leave these instructions with the consumer.

**Note to consumer**— Keep these instructions for future reference.

**Skill level**— Installation of this appliance requires basic mechanical skills.

**Completion time**— Approximately 1 hour. We recommend that two people install this product.

Proper installation is the responsibility of the installer.

Product failure due to improper installation is not covered under the warranty.

You **MUST** use all supplied parts and use proper installation procedures as described in these instructions when installing this air conditioner.



## WINDOW REQUIREMENTS

Your air conditioner is designed to install in standard double hung windows with opening widths of 23 to 36" (58.4cm to 91.4cm).

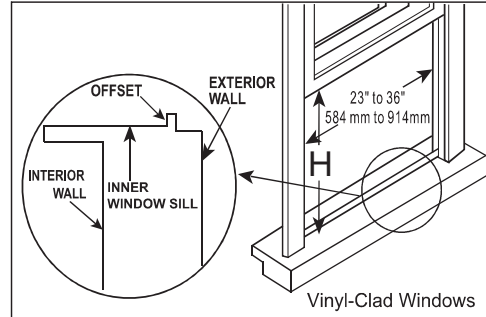
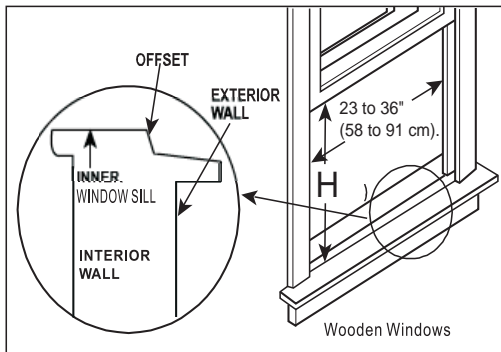

Model	5000Btu/h	6000-8000Btu/h	10000-12000Btu/h
H	13"(330mm)	14"(356mm)	15-1/2"(394mm)

Table 1



## CAUTION

Do not, under any circumstances, cut or remove the third (ground) prong from the power cord.

Do not change the plug on the power cord of the air conditioner.

Aluminum house wiring may present special problems— consult a qualified electrician.

When handling unit, be careful to avoid cuts from sharp metal edges and aluminum fins on front and rear coils.

## TOOLS YOU WILL NEED

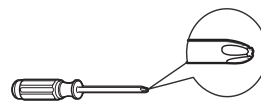

Screwdriver



Level

## TOOLS YOU MAY USE



Screwdriver



Pencil

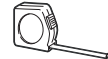

Ruler or tape measure



Scissors or knife



## NOTE:

Save carton and these installation instructions for future reference. The carton is the best way to store unit during winter, or when not in use.

# INSTALLATION INSTRUCTIONS

## 1 PREPARE THE WINDOW

Lower sash must open sufficiently to allow a clear vertical opening of 13 inches (330mm). Side louvers and the rear of the AC must have clear air space to allow enough airflow through the condenser, for heat removal. The rear of the unit must be outdoors, not inside a building or garage.

### Mounting Hardware

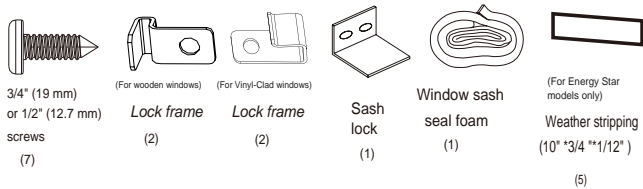

## 2 PREPARE AIR CONDITIONER

A: Remove the air conditioner from the carton and place on a flat surface.

B: Remove top rail from the packaging material as shown in Fig. A.

### Top Rail Hardware

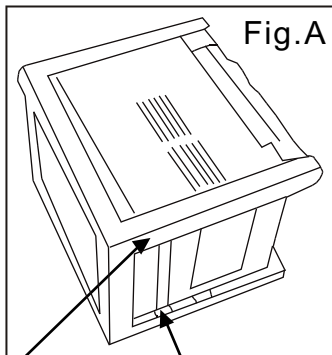
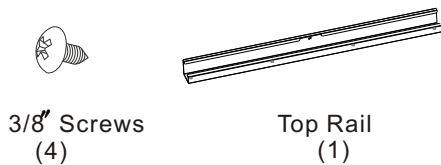

Packaging  
 Top Rail

C: Align the hole in the top rail with those in the top of the unit as shown in Fig.B

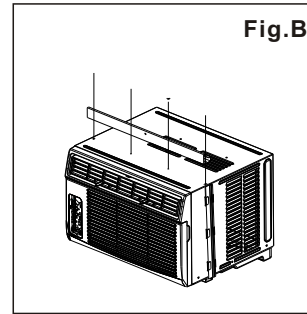

D: Secure the top rail to the unit with the 3/8" Screws as shown in Fig.C.

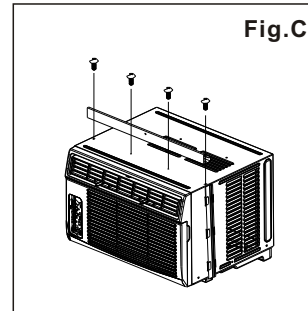

**NOTE:** For safety reasons, all four(4) screws MUST be securely fastened.

**NOTE:** The top rail hardware and the Fig.A, Fig.B and Fig.C are not applicable to the units more than 10000Btu/h. Before installing unit, the top rail must be assembled on the unit (For <10000Btu/h models only).

## 3 INSTALL THE ACCORDION PANELS

**NOTE:** Top rail and Sliding Panels at each side are offset to provide the proper pitch to the rear of (5/16"). This is necessary for proper condensed water utilization and drainage. If you are not using the Side Panels for any reason, this pitch to the rear must be maintained.

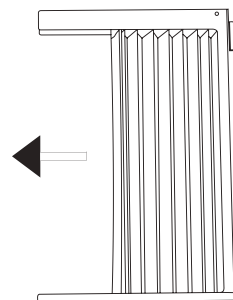
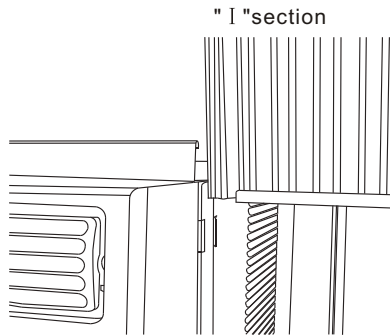

Fig.1

A. Place unit on floor, a bench or a table. Hold the Accordion Panel in one hand and gently pull back the center to free the open end. See Fig.1

## INSTALLATION INSTRUCTIONS

B. Slide the free end "I" section of the panel directly into the cabinet as shown in Fig. 2. Slide the panel down. Be sure to leave enough space to slip the top and bottom of the frame into the rails on the cabinet.



**Fig.2**

C. Once the panel has been installed on the side of the cabinet, make sure it sits securely inside the frame channel by making slight adjustments. Slide the top and bottom ends of the frame into the top and bottom rails of the cabinet. Fig.3.

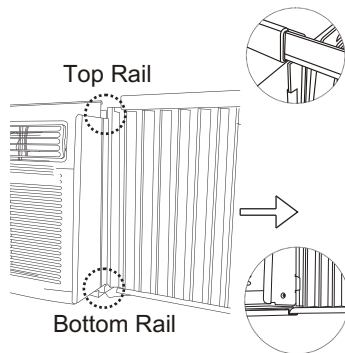

**Fig.3**

D. Slide the panel all the way in and repeat on the other side.

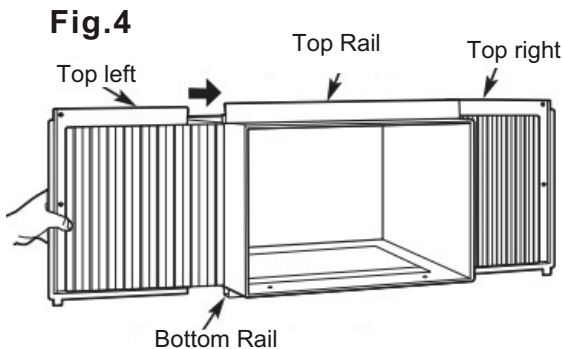

**NOTE:** If storm window blocks AC, see Fig. 11.

### 4 SECURE THE ACCORDION PANELS

A. Keep a firm grip on the air conditioner, carefully place the unit into the window opening so the bottom of the air conditioner frame is against the window sill (Fig.5). Carefully close the window behind the top rail of the unit.

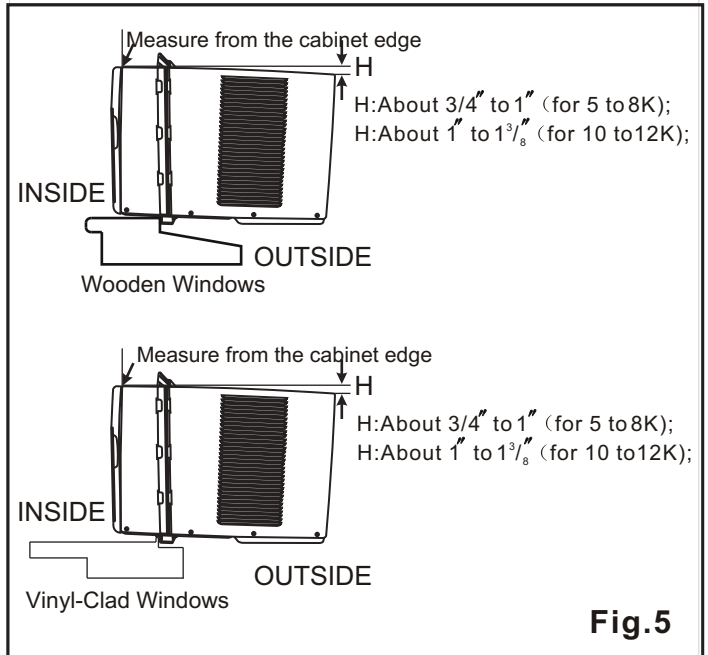

**Fig.5**

**NOTE:** Check that air conditioner is tilted back per dimension H (Fig. 5) (tilted about 3° to 4° downward to the outside). After proper installation, condensate should not drain from the overflow drain hole during normal use. Adjust the slope if otherwise.

B. Extend the side panels out against the window frame (Fig.6).

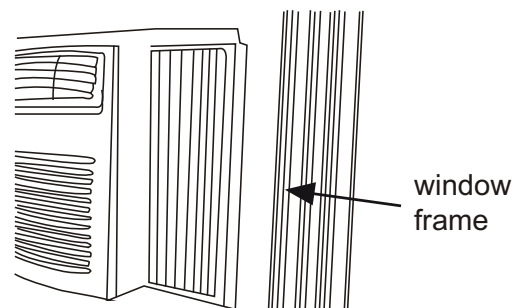

**Fig.6**

### 5 INSTALL SUPPORT BRACKET

A. Place the frame lock between the frame extensions and the window sill as shown (Fig.7A for Wooden windows), (Fig.7B for Vinyl-Clad windows).

## INSTALLATION INSTRUCTIONS

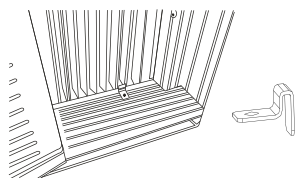

Fig.7A

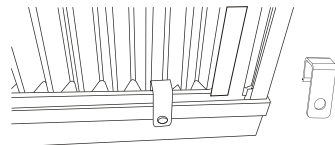

Fig.7B

### 6 DRIVE LOCKING SCREWS

A: For wooden windows:

Drive 1/2" (12.7 mm) locking screws through the frame lock and into the sill (Fig.8A). NOTE: To prevent window sill from splitting, drill 1/8" (3mm) pilot holes before driving screws. Drive 1/2" (12.7mm) locking screws through frame holes into window sash (Fig.8B).

B: For Vinyl-Clad windows:

Drive 1/2" (12.7 mm) locking screws through the frame lock and into the window sash (Fig.8B). NOTE: Before driving the screws, use a drill to drill 5 holes through the holes in the frame lock and frame extensions into the windows sash as shown (Fig. 8B).

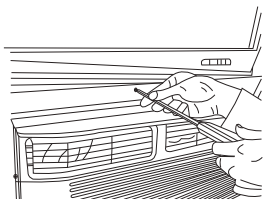

Fig.8A

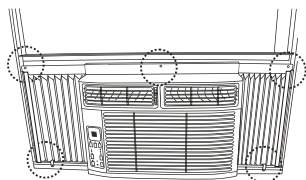

Fig.8B

C. To secure lower sash in place, attach right angle sash lock with 3/4" (19mm) or 1/2" (12.7mm) screw as shown (Fig.9).



Fig.9

D. Cut Window sash seal foam and insert it in the space between the upper and lower sashes (Fig.10).

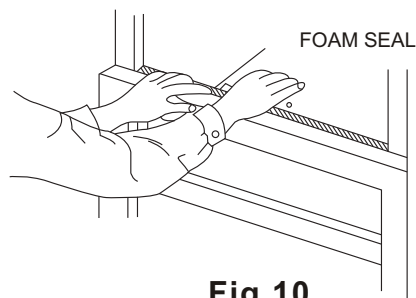

Fig.10

## INSTALLATION INSTRUCTIONS

### 7 INSTALL WEATHER STRIPPING (only be applicable to ENERGY STAR models)

In order to minimize air leaks between the room air conditioner and the window opening, trim the weather stripping with a proper length, peel off the protective backing and plug any gaps if needed (Fig.14).

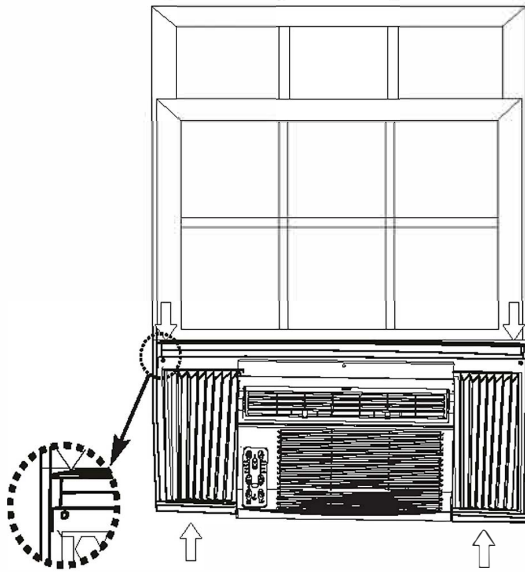

Fig.14

### If AC is Blocked by Storm Window

Add wood as shown in Fig. 11, or remove storm window before air conditioner is installed.

If storm window frame must remain, be sure the drain holes or slots are not caulked or painted shut. Accumulated rain water or condensation must be allowed to drain out.

### Removing AC From Window

- Turn AC off, and disconnect power cord.
- Remove sash seal from between windows, and unscrew safety sash lock.
- Remove screws installed through frame and frame lock.
- Close (slide) side panels into frame.
- Keeping a firm grip on air conditioner, raise sash and carefully remove.
- Be carefully not to spill any remaining water while lifting unit from window. Store parts WITH air conditioner.

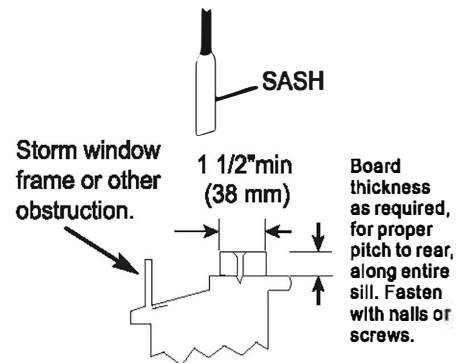
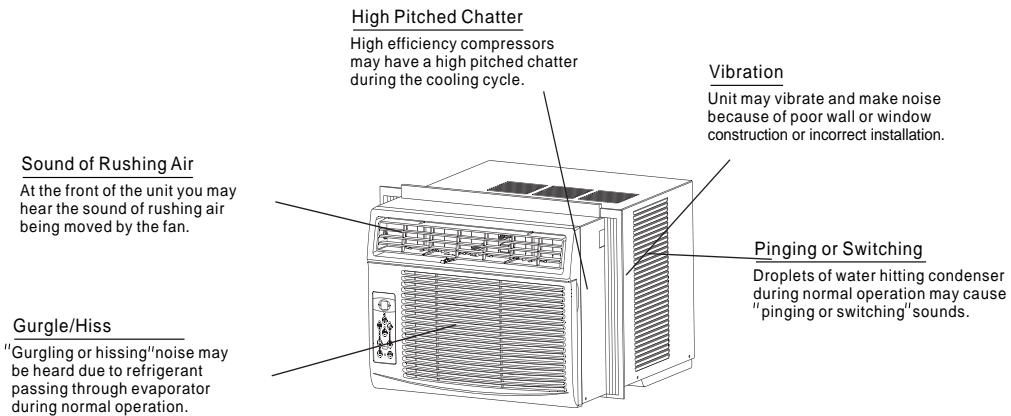
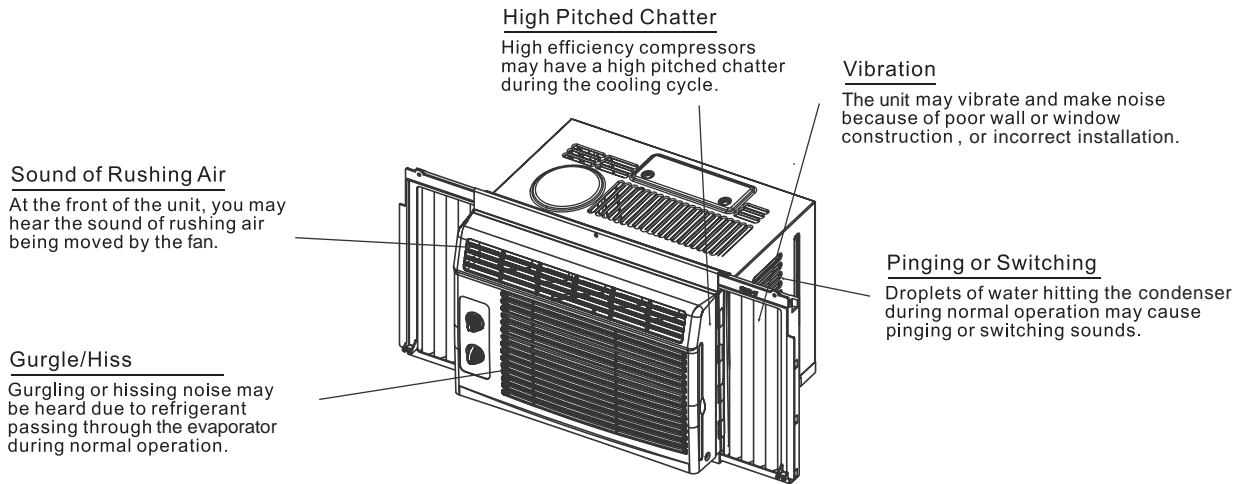

Fig.11

## NORMAL SOUNDS



**NOTE:**

*All the illustrations in this manual are for explanation purpose only. Your air conditioner may be slightly different. The actual shape shall prevail.*

## AIR CONDITIONER FEATURES

### WARNING

To reduce the risk of fire, electric shock, or injury to persons, read the IMPORTANT SAFETY INSTRUCTIONS before operating this appliance.

### CAUTION

Please always wait 3 minutes when turning unit off then on again, and when changing from cool to fan and back to cool. This prevents compressor from overheating & possible circuit breaker tripping.

### To begin operating the air conditioner, follow these steps:

1. Set the thermostat to the highest number (coldest or cooler setting).
2. Set the selector control to the highest COOL setting.
3. Adjust the louver for comfortable air flow (see Air Directional Louvers).
4. Once the room has cooled, adjust the thermostat to the setting you find most comfortable.
5. Make sure that the air flow inside and outside are not obstructed by anything.

### Air Directional Louvers

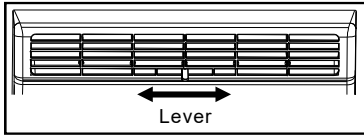

Air Direction for 5000BTU/h

The louvers will allow you to direct the air flow Left or Right throughout the room as needed.

Move the Levers from side to side until the desired Left/Right direction is obtained.

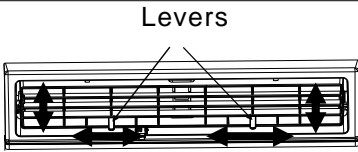

Air Direction for 6000BTU/h, 8000BTU/h, 10000BTU/h, 12000BTU/h

The louvers will allow you to direct the air flow Up or Down (on some models) and Left or Right throughout the room as needed. Pivot horizontal louvers until the desired Up/Down direction is obtained.

Move the Lever(s) from side to side until the desired Left/Right direction is obtained.

### Fresh Air Vent Control (on 10~12K models):

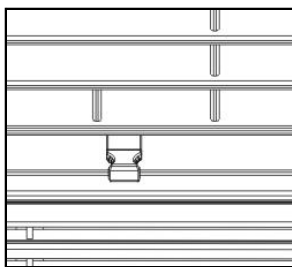

Fig. A (VENT CLOSED)

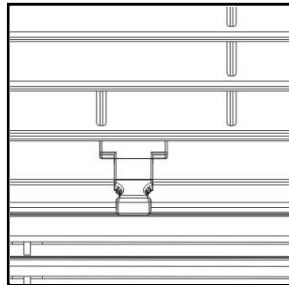

Fig. B (VENT OPEN)

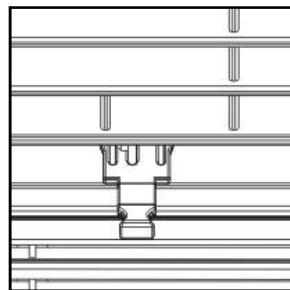

Fig. C (VENT & EXHAUST OPEN)

The Fresh Air Vent allows the air conditioner to:

1. Recirculate inside air - Vent Closed (See Fig.A)
2. Draw fresh air into the room- Vent Open (see Fig.B)
3. Exchange air from the room and draws fresh air into the room - Vent and Exhaust Open (see Fig.C)



## AIR CONDITIONER FEATURES

### MANUAL CONTROL OPERATING INSTRUCTIONS

Before you begin, thoroughly familiarize yourself with the control panel as shown below and all its functions, then follow the symbol for the functions you desire.

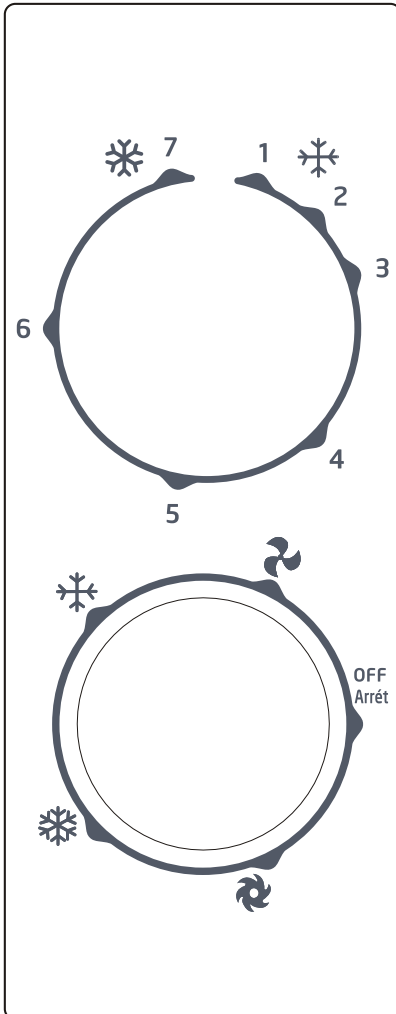

The controls featured in this manual are representative of many available models. Your model may offer slightly different features.

#### Cool Mode

The desired cool setting is selected by rotating the knob to the right to the appropriate location.

"❄" has maximum cooling effect and airflow.

"❄" has minimum cooling effect and airflow.

#### Fan Mode

Rotate the knob to the left to select your choice of fan speeds for air circulation.

**NOTE:** When selecting a fan speed, the compressor will not run.

#### Thermostat

The thermostat is used to set the desired room temperature when the unit is being operated in the "COOL MODE".

To set the desired room temperature, rotate the thermostat switch to the desired setting. After the set temperature is achieved, the thermostat will automatically start and stop the compressor in order to maintain the desired set temperature.

Rotate the thermostat selector clockwise for higher cool settings. Higher cool settings will provide lower room temperature. Rotate the thermostat selector counter clockwise for lower cool settings. Lower cool settings will provide a higher room temperature.

## AIR CONDITIONER FEATURES

### ELECTRONIC CONTROL OPERATING INSTRUCTIONS

Before you begin, thoroughly familiarize yourself with the control panel as shown below and all its functions, then follow the symbol for the functions you desire. **The unit can be controlled by the unit controls alone or with the remote.**

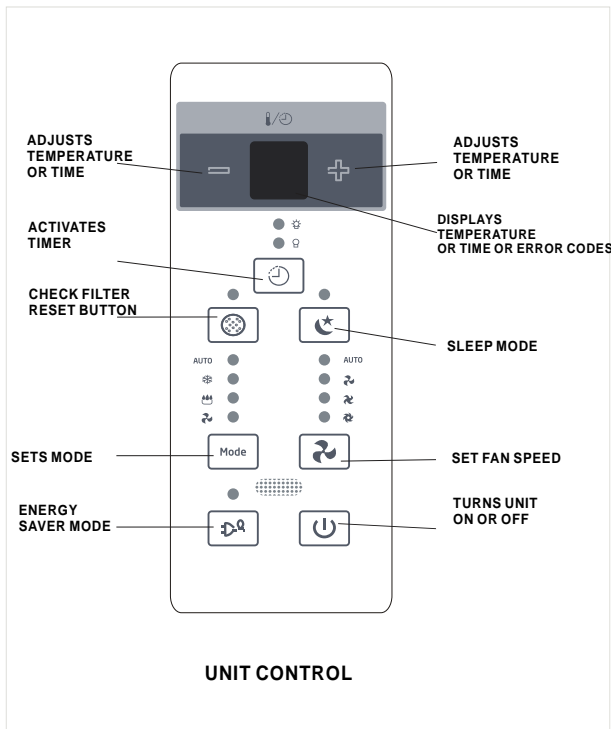

#### TO TURN UNIT ON OR OFF:

Press **ON/OFF button to turn unit on or off.**

NOTE: The unit will initiate automatically the Energy Saver function under Cool, Dry, Auto (only Auto-cooling and Auto-fan) modes.

#### TO CHANGE TEMPERATURE SETTING:

Press / **LEFT/RIGHT button to change temperature setting.**

NOTE: Press or hold either LEFT () or RIGHT () button until the desired temperature is seen on the display. This temperature will be automatically maintained anywhere between 17°C (62°F) and 30°C (86°F). If you want the display to read the actual room temperature, see "To Operate on Fan Only" section.

#### TO ADJUST FAN SPEEDS:

Press to select the fan speed in four steps: Auto, Low, Med or High. Each time the button is pressed, the fan speed mode is shifted. On Dry mode, the fan speed is controlled at Low automatically.

#### SLEEP FEATURE:

Press Sleep button to initiate the sleep mode. In this mode the selected temperature will increase by 2°F/1 (or 2)°C 30 minutes after the mode is selected. The temperature will then increase by another 2°F/1 (or 2)°C after an additional 30 minutes. This new temperature will be maintained for 6 hours before it returns to the originally-selected temperature. This ends the Sleep mode, and the unit will continue to operate as originally programmed. The Sleep mode program can be cancelled at any time during operation by pressing the Sleep button again.

#### CHECK FILTER FEATURE:

Press Check Filter button to initiate this feature. This feature is a reminder to clean the air filter for more efficient operation. The LED (indicator light) will illuminate after 250 hours of operation. To reset after cleaning the filter, press the Check Filter button and the light will go off.

#### ENERGY SAVER FEATURE:

Press Energy Saver button to initiate this function. This function is available on COOL, DRY, AUTO (only AUTO-COOLING and AUTO-FAN) modes. The fan will continue to run for 3 minutes after the compressor shuts off. The fan then cycles on for 2 minutes at 10 minute intervals until the room temperature is above the set temperature, at which time the compressor turns back on and cooling starts.

## AIR CONDITIONER FEATURES

### TO SELECT THE OPERATING MODE:

To choose operating mode, press  $\triangle$ / $\nabla$  Mode button. Each time you press the button, a mode is selected in a sequence that goes from Auto, Cool, Dry and Fan. The indicator light beside will be illuminated and remained on once the mode is selected.

The unit will initiate automatically the Energy Saver function under Cool, Dry, Auto (only Auto-Cooling and Auto-Fan) modes.

#### To operate on Auto feature:

- When you set the air conditioner in AUTO mode, it will automatically select cooling, heating (not available on cooling-only models), or fan-only operation depending on what temperature you have selected and the room temperature.
- The air conditioner will control the room temperature automatically at the temperature point you have selected.
- In this mode, the fan speed cannot be adjusted: it starts automatically at a predetermined speed that depends on the room temperature.

#### To operate on Fan Only:

- Use this function only when cooling is not desired, such as for room air circulation or to exhaust stale air (on some models). Remember to open the vent during this function, but keep it closed during cooling for maximum cooling efficiency. You can choose any fan speed you prefer.
- During this function, the display will show the actual room temperature, not the set temperature as in the cooling mode.
- In Fan-only mode the temperature is not adjusted.

#### To operate on Dry mode:

- In this mode, the air conditioner will generally operate in the form of a dehumidifier. Since the conditioned space is a closed or sealed area, some degree of cooling will continue.

### TIMER— AUTO START/STOP FEATURE:

- When the unit is on or off, first press  $\odot$  Timer button: the TIMER ON indicator light illuminates. It indicates the Auto Start program is initiated.
- When the time of TIMER ON is displayed, press the Timer button again, the TIMER OFF indicator light illuminates. It indicates the Auto Stop program is initiated.
- Press or hold the UP or DOWN button to change the Auto time in 0.5 hour increments, up to 10 hours, then in 1 hour increments up to 24 hours. The control will count down the time remaining until start.
- The selected time will register in 5 seconds, and the system will automatically revert back to display the previous temperature setting or room temperature when the unit is on. When the unit is off there is no display.
- Turning the unit ON or OFF at any time or adjusting the timer setting to 0.0 will cancel the Auto Start/Stop timer program.

### DISPLAYS:

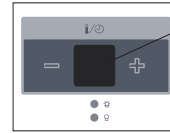

Displays

#### DISPLAYS:

Shows the set temperature in " °C " or " °F " and the Auto-timer settings. While on Fan-only mode, it shows the room temperature.

#### Error codes:

- **AS**-Room temperature sensor error. Unplug the unit and plug it back in. If error repeats, call for service.  
NOTE: In Fan-only mode, it will display "LO" or "HI".
- -Evaporator temperature sensor error. Unplug the unit and plug it back in. If error repeats, call for service.  
NOTE: "•" is displayed as shown in the left picture.
- **HS** -Electric heating sensor error. Unplug the unit and plug it back in. If error repeats, call for service.

#### NOTE:

If the unit stops unexpectedly due to a power outage, it will restart with the previous function setting automatically when the power resumes.

## CARE AND CLEANING

### CAUTION

Clean your air conditioner occasionally to keep it looking new. **Be sure to unplug the unit before cleaning to prevent shock or fire hazards.**

### Air Filter Cleaning

The air filter should be checked at least once a month to see if cleaning is necessary. Trapped particles in the filter can build up and cause an accumulation of frost on the cooling coils.

### Air Filter Cleaning

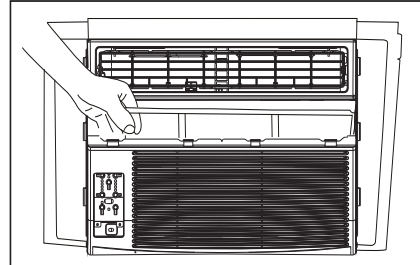

### Air Filter Cleaning

- Push the vent handle to the vent closed position (where applicable). Open the front panel.
- Take the filter by the centre and pull up and out.
- Wash the filter using liquid dishwashing detergent and warm water. Rinse filter thoroughly. Gently shake excess water from the filter. Be sure the filter is thoroughly dry before replacing. Or, instead of washing, you may vacuum the filter clean.

**Note:** Never use hot water over 40°C (104 F) to clean the air filter. Never attempt to operate the unit without the air filter.

### Cabinet Cleaning

- Be sure to unplug the air conditioner to prevent shock or fire hazard. The cabinet and front may be dusted with an oil-free cloth or washed with a cloth dampened in a solution of warm water and mild liquid dishwashing detergent. Rinse thoroughly and wipe dry.
- Never use harsh cleaners, wax or polish on the cabinet front.
- Be sure to wring excess water from the cloth before wiping around the controls. Excess water in or around the controls may cause damage to the air conditioner.
- Plug in air conditioner.

### Winter Storage

If you plan to store the air conditioner during the winter, remove it carefully from the window according to the installation instructions. Cover it with plastic or return it to the original carton.

## TROUBLESHOOTING TIPS

### TROUBLESHOOTING

Before calling for service, review this list. It may save your time and expense. This list includes common occurrences that are not the result of defective workmanship or materials in this appliance.

<b>Problem</b>	<b>Solution</b>
<b>Air conditioner does not start.</b>	<i>Wall plug disconnected. Push plug firmly into wall outlet.</i>
	<i>House fuse blown or circuit breaker tripped. Replace fuse with time delay type or reset circuit breaker.</i>
	<i>Plug current device tripped. Press the RESET button.</i>
	<i>Power is OFF. Turn power ON.</i>
<b>Air from unit does not feel cold enough.</b>	<i>Room temperature below 17°C(62°F). Cooling may not occur until room temperature rises above 17°C(62°F).</i>
	<i>Temperature sensing behind air filter element touching cold coil. Keep it from the cold coil.</i>
	<i>Set to a lower temperature.</i>
	<i>Compressor stopped when changing modes. Wait for 3 minutes after setting to the COOL mode.</i>
<b>Air conditioner cooling, but room is too warm– ice forming on cooling coil behind decorative front.</b>	<i>Outdoor temperature below 18°C(64°F). To defrost the coil, set FAN ONLY mode.</i>
	<i>Air filter may be dirty. Clean filter. Refer to Care and Cleaning section. To defrost, set to FAN ONLY mode.</i>
	<i>Thermostat set too cold for night-time cooling. To defrost the coil, set to FAN ONLY mode. Then, set temperature to a higher setting.</i>

## TROUBLESHOOTING TIPS

<b>Problem</b>	<b>Solution</b>
<b>Air conditioner cooling, but room is too warm– NO ice forming on cooling coil behind decorative front.</b>	<i>Dirty air filter– air restricted. Clean air filter. Refer to Care and Cleaning section.</i>
	<i>Temperature is set too high. Set temperature to a lowercase setting.</i>
	<i>Air directional louvers positioned improperly. Position louvers for better air distribution.</i>
	<i>Front of units is blocked by drapes, blinds, furniture, etc. – restricts air distribution. Clear blockage in front of unit.</i>
	<i>Doors, windows, registers, etc. open– cold air escapes. Close doors, windows, registers.</i>
	<i>Unit recently turned on in hot room. Allow additional time to remove stored heat from walls, ceiling, floor and furniture.</i>
<b>Air conditioner turns on and off rapidly.</b>	<i>Dirty air filter- air restricted. Clean air filter.</i>
	<i>Outside temperature extremely hot. Set FAN speed to a higher setting to bring air past cooling coils more frequently.</i>
<b>Noise when unit is cooling.</b>	<i>Air movement sound. This is normal. If too loud, set to a slower FAN setting.</i>
	<i>Window vibration – poor installation. Refer to installation instructions or check with installer.</i>
<b>Water dripping INSIDE when unit is cooling.</b>	<i>Improper installation. Tilt air conditioner slightly to the outside to allow water drainage. Refer to installation instructions – check with installer.</i>
<b>Water dripping OUTSIDE when unit is cooling.</b>	<i>Unit removing large quantity of moisture from humid room. This is normal during excessively humid days.</i>
<b>Remote sensing deactivating prematurely (some models).</b>	<i>Remote control not located within range. Place remote control within 16.4' (5 m) and 180° radius of the front of the unit.</i>
	<i>Remote control signal obstructed. Remove obstruction.</i>
<b>Room too cold.</b>	<i>Set temperature too low. Increase set temperature.</i>

## Remote Controller Instructions

### Handling the remote controller

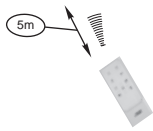
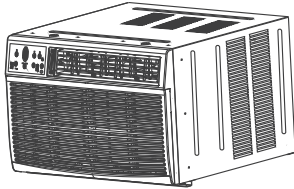

### Location of the remote controller.

- Use the remote controller within a distance of 16 feet (5 m) from the appliance, pointing it towards the receiver. Reception is confirmed by a beep.

### CAUTIONS

- The air conditioner will not operate if curtains, doors or other materials block the signals from the remote controller to the indoor unit.
- Prevent any liquid from falling into the remote controller. Do not expose the remote controller to direct sunlight or heat.
- If the infrared signal receiver on the indoor unit is exposed to direct sunlight, the air conditioner may not function properly. Use curtains to prevent the sunlight from falling on the receiver.
- If other electrical appliances react to the remote controller, either move these appliances or consult your local dealer.

### Battery Installation Instructions

**NOTE:** First remove the insulation piece (if available) and then install the battery according to the following steps.

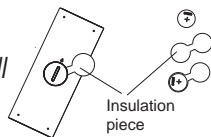

**Step 1:** Insert a coin vertically in the groove on the battery cover, clockwise rotation of 45 degrees, make sure that the groove is aligned with the "unlock" sign as shown below and remove the battery cover.

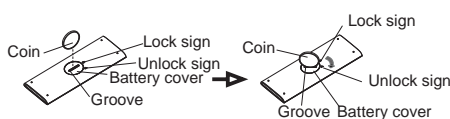

**Step 2:** Install battery inside the remote controller, the positive (+) side up.

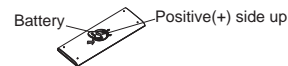

**Step 3:** Install the battery cover, make sure the battery cover groove is aligned with the "unlock" sign. Insert a coin vertically in the groove and press it gently, then counter clockwise rotation of 45 degrees, make sure the groove is aligned with the "lock" sign as shown below.

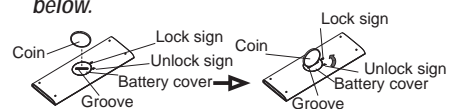



## Remote Controller Instructions

### WARNING

1. Battery must be disposed of properly. Do not short circuit or dispose of in the fire.
2. Keep batteries out of the reach of children.
3. Batteries must not be ingested.
4. Non-rechargeable batteries are not to be recharged.
5. Exhausted batteries are to be removed from the product.

#### Remote Controller Specifications

<b>Model</b>	<b>RG15A(B)/E</b>
<b>Rated Voltage</b>	3.0V( Lithium battery CR2025 )
<b>Lowest Voltage of CPU Emitting Signal</b>	2.4V
<b>Signal Receiving Range</b>	16 ft (5 m)
<b>Environment</b>	-5°C~60°C(23°F~140°F)

#### NOTE:

- Buttons design is based on typical model and might be slightly different from the actual one you purchased, the actual shape shall prevail.
- All functions described in these instructions apply to the different air conditioner models available; if your model doesn't have a specific function, pressing the corresponding button will have no effect.
- When there are wide differences between Remote controller Instructions and USERS MANUAL on function description, the description on USERS MANUAL shall prevail.

#### **WARNING:** Chemical Burn Hazard. Keep batteries away from children.”

“This product contains a lithium button/coin cell battery. If a new or used lithium button/coin cell battery is swallowed or enters the body, it can cause severe internal burns and can lead to death in as little as 2 hours. Always completely secure the battery compartment. If the battery compartment does not close securely, stop using the product, remove the batteries, and keep it away from children. If you think batteries might have been swallowed or placed inside any part of the body, seek immediate medical attention.”

The cells shall be disposed of properly, including keeping them away from children. Even used cells may cause injury.

## Remote Controller Instructions

### NOTE:

#### Function buttons

##### ON/OFF button

Operation starts when this button is pressed and stops when the button is pressed again.  
NOTE: If the unit has ENERGY SAVER function, it will initiate automatically the Energy Saver function under Cool, Dry, and Auto(only Auto-Cooling and Auto-Fan) modes.

##### TEMP DOWN button

Push this button to decrease the indoor temperature setting in 1°C/1°F increments to 17°C/62°F.

##### TIMER button

Push this button to activate the "Auto Start" or "Auto Stop" program.

##### ONE TOUCH button

Push this button, the system will automatically shift to COOL operation with auto fan speed, the setting temperature is 26°C/80°F. And the timer setting program will be cancelled.

##### MODE button

Press this button to select the desired operation mode from AUTO, COOL, DRY, HEAT (Cooling & heating models only) and FAN.

**NOTE:** Do not select HEAT mode if the machine you purchased is cooling only type. Heat mode is not supported by the cooling only appliance.

##### TEMP UP button

Push this button to increase the temperature setting in 1°C/1°F increments to 30°C/86°F

##### FAN button

Used to select the fan speed in four steps: Auto, Low, Med and High.

##### SLEEP button

Press this button to activate the Sleep mode. This function is available on COOL, HEAT or AUTO mode only and maintain the most comfortable temperature for you.

##### ENERGY SAVER button

Press this button to activate the Energy-saving mode. Press it again to stop the function.(on some models)



## Remote Controller Instructions

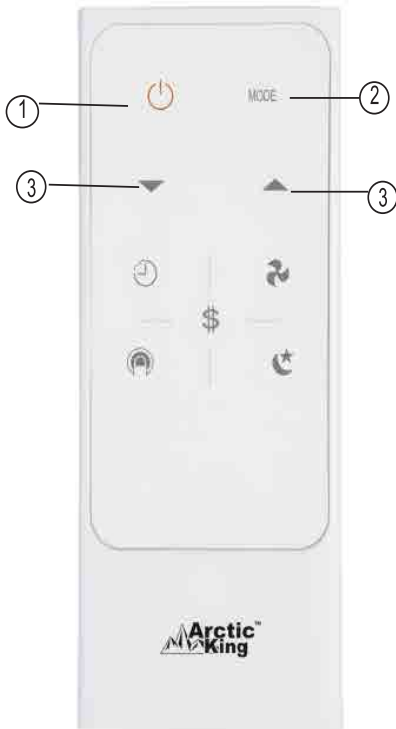

### How to use the buttons

#### Auto operation

Ensure the unit is plugged in and power is available.

1. Press the **ON/OFF** button to start the air conditioner.
2. Press the **MODE** button to select Auto.
3. Press the **TEMP UP/DOWN** button to set the desired temperature. The temperature can be set within a range of 17°C/62°F~ 30°C/86°F in 1°C/1°F increments.

#### NOTE

1. In the Auto mode, the air conditioner can automatically choose between of Cooling, Fan, Heating modes by sensing the difference between the actual ambient room temperature and the set temperature on the remote controller.
2. In the Auto mode, you cannot switch the fan speed. It has already been automatically controlled.
3. If the Auto mode is not comfortable for you, the desired mode can be selected manually.

#### Cooling /Heating/Fan operation

Ensure the unit is plugged in and power is available.

1. Press the **ON/OFF** button to start the air conditioner.
2. Press the **MODE** button to select Cool or Fan mode.
3. Press the **TEMP UP/DOWN** button to set the desired temperature. The temperature can be set within a range of 17°C/62°F~ 30°C/86°F in 1°C/1°F increments.
4. Press the **FAN** button to select the fan speed in four steps- Auto, Low, Med, or High.

#### NOTE

In the Fan mode, the setting temperature is not displayed in the remote controller and you are not able to control the room temperature either. In this case, only step 1, 2 and 4 may be performed.

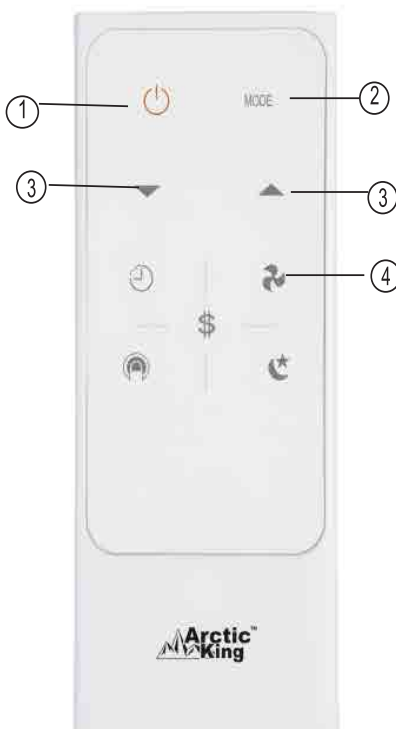

## Remote Controller Instructions

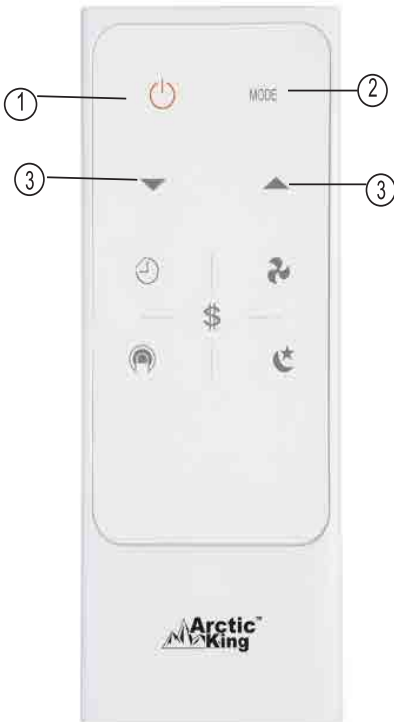

### **Dehumidifying operation**

Ensure the unit is plugged in and power is available.

1. Press the **ON/OFF** add space button to start the air conditioner.
2. Press the **MODE** button to select Dry.
3. Press the **TEMP UP/DOWN** button to set the desired temperature. The temperature can be set within a range of 17°C/62°F~ 30°C/86°F in 1°C/1°F increments.

#### **NOTE**

*In the Dehumidifying mode, you cannot switch the fan speed. It has already been automatically controlled.*

### **SLEEP operation**

- Press this button to activate the Sleep mode. This function is available on COOL, HEAT or AUTO mode only and maintain the most comfortable temperature for you.
- In this mode the selected temperature will increase by 1°C/2°F 30 minutes after the mode is selected. The temperature will then increase by another 1°C/2°F after an additional 30 minutes. This new temperature will be maintained for 6 hours before it returns to the originally selected temperature. This ends the Sleep mode and the unit will continue to operate as originally programmed.
- The Sleep mode program can be cancelled when press the MODE, ON/OFF, FAN SPEED and SLEEP button during operation.



## Remote Controller Instructions

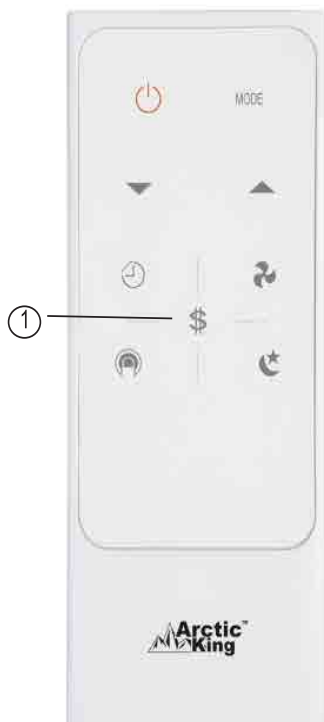
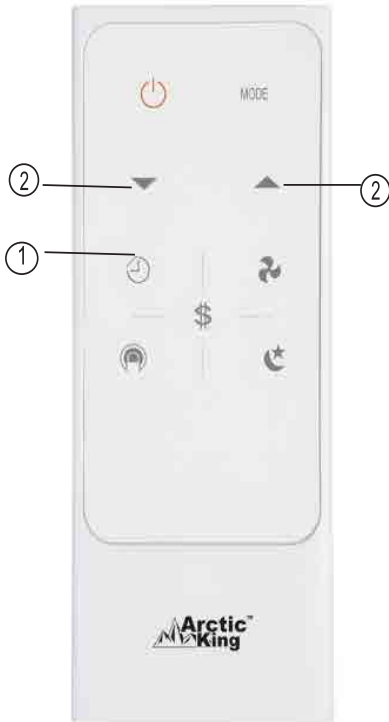

### **Timer operation**

Press the TIMER button to initiate the Auto-start and Auto-stop setting program of the unit. The time can be set in range of 0~24 hours.

#### **To set the Auto-start/stop time.**

1. Press the TIMER button, when the TIMER ON indicator displayed on the LED window of the air conditioner, it indicates the Auto Start setting program is initiated. When the TIMER OFF indicator displayed on the LED window of the air conditioner, it indicates the Auto Stop setting program is initiated.
2. Press or hold the Up(▲) or Down(▼) to change the Auto time in 0.5 hour increments, up to 10 hours, then in 1 hour increments up to 24 hours. The control will count down the time remaining until start/stop.
3. The selected time will register in 5 seconds and the air conditioner will automatically revert back to display the previous temperature setting.
4. Turning the unit ON or OFF at any time will cancel the Auto Start/stop function.

**NOTE:** To cancel the TIMER setting, push the TIMER button and press or hold the Up (▲) or Down(▼) until 0 hour is displayed on the LCD window of the air conditioner.

### **Energy saver operation**

In this mode, the fan will continue to run for 3 minutes after the compressor shuts off. The fan then cycles on for 2 minutes at 10 minute intervals until the room temperature is above the set temperature, at which time the compressor turns back on and cooling starts.

## Remote Controller Instructions

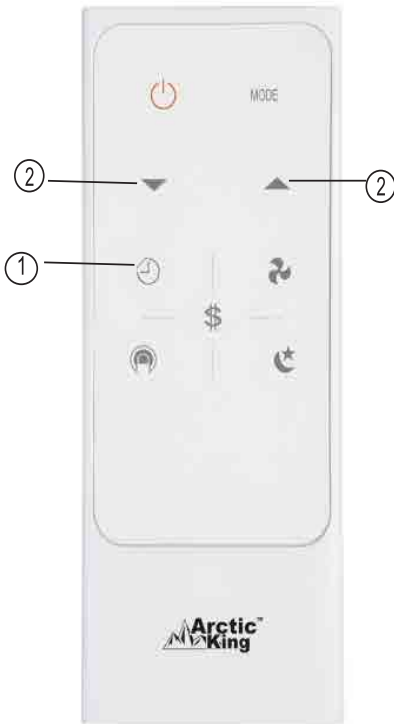

### COMBINED TIMER

(Setting both ON and OFF timers simultaneously)

#### AUTO STOP → AUTO START

**(On → Stop → Start operation)**

This feature is useful when you want to stop the air conditioner after you go to bed, and start it again in the morning when you wake up or when you return home.

#### **Example:**

To stop the air conditioner 2 hours after setting and start it again 10 hours after setting.

1. Press the TIMER button until the TIMER OFF indicator is displayed on the LED display of the air conditioner.
2. Use the UP/DOWN button to display "2.0" on the LED display of the air conditioner.
3. Press the TIMER button again to display the TIMER OFF on the LED display of the unit.
4. Use the UP/DOWN button to display "10" on the LED display of the unit.
5. Wait for 5 seconds until the previous display revert back to the LED window.

#### AUTO START → AUTO STOP

**(Off → Start → Stop operation)**

This feature is useful when you want to start the air conditioner before you wake up and stop it after you leave the house.

#### **Example:**

To start the air conditioner 5 hours after setting, and stop it 8 hours after setting.

1. Press the TIMER button until the TIMER ON indicator is displayed on the LED display of the air conditioner.
2. Use the UP/DOWN button to display "5.0" on the LED display of the air conditioner.
3. Press the TIMER button again to display the TIMER OFF on the LED display of the unit.
4. Use the UP/DOWN button to display "8.0" on the LED display of the unit.
5. Wait for 5 seconds until the previous display revert back to the LED window.

## Remote Controller Instructions

---

**NOTE:**

- Buttons design is based on typical model and might be slightly different from the actual one you purchased, the actual shape shall prevail.
- All functions described in these instructions apply to the different models available; if your model doesn't have a specific function, pressing the corresponding button will have no effect.
- When there are wide differences between "Remote controller Illustration" and "USER'S MANUAL" on function description, the description on "USER'S MANUAL" shall prevail.
- The device could comply with the local national regulations. In Canada, it should comply with CAN ICES-3(B)/NMB-3(B). In USA, this device complies with part 15 of the FCC Rules. Operation is subject to the following two conditions: (1) This device may not cause harmful interference, and (2) this device must accept any interference received, including interference that may cause undesired operation.
- This equipment has been tested and found to comply with the limits for a Class B digital device, pursuant to part 15 of the FCC Rules. These limits are designed to provide reasonable protection against harmful interference in a residential installation. This equipment generates, uses and can radiate radio frequency energy and, if not installed and used in accordance with the instructions, may cause harmful interference to radio communications. However, there is no guarantee that interference will not occur in a particular installation. If this equipment does cause harmful interference to radio or television reception, which can be determined by turning the equipment off and on, the user is encouraged to try to correct the interference by one or more of the following measures:
  - Reorient or relocate the receiving antenna.
  - Increase the separation between the equipment and receiver.
  - Connect the equipment into an outlet on a circuit different from that to which the receiver is connected.
  - Consult the dealer or an experienced radio/TV technician for help. Changes or modifications not approved by the party responsible for compliance could void user's authority to operate the equipment.



## Air Conditioner Limited Warranty

---

These products have been made to quality standards and are guaranteed for domestic use against manufacturing faults.

One (1) year full warranty from original purchase date and limited 2nd through 5th year sealed system warranty if used for normal domestic purposes.

This warranty does not affect your statutory rights. In case of any malfunction of your product (failure, missing part, etc.), please contact one of our service technicians at our toll-free service line at 1-866-646-4332 from 8 AM to 6 PM EST, Monday to Friday, and 8 AM to 4 PM EST, Saturday. Midea reserves the right to repair or replace the defective product, at its discretion.

Any warranty is invalid if the product has been overloaded or subject to neglect, improper use or an attempted repair other than by an authorized agent. Heavy-duty or daily professional/commercial usage are not guaranteed. Due to continuous product improvement, we reserve the right to change product specifications without prior notice.

**For instructions on how to properly drain Freon, please contact our customer service at 1-866-646-4332. Thank you.**





No. d'article 816488	Réf. 21615012	Modèle NO. MWHUK-05CMN8-BCKO
No. d'article 816489	Réf. 21615017	Modèle NO. MWHUK-06CRN8-BCL1
No. d'article 816526	Réf. 21615020	Modèle NO. MWHUK-08CRN8-BCL0
No. d'article 816527	Réf. 21615018	Modèle NO. MWHUK-10CRN8-BCL0
No. d'article 817034	Réf. 21615014	Modèle NO. MWHUK-12CRN8-BCL0

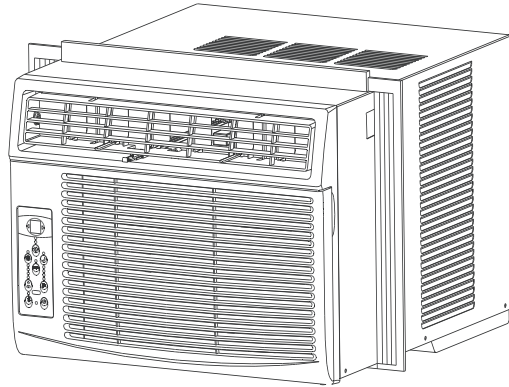
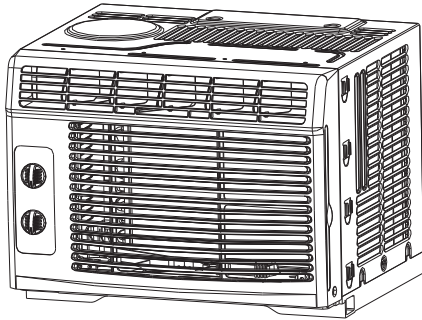

Extension gratuite  
de 3 mois de la période  
de garantie limitée initiale!\*  
Envoyez simplement une  
photo de votre preuve d'achat  
par message texte au :

**1-844-224-1614**

\*L'extension de garantie porte sur les trois mois  
suivant immédiatement  
la fin de la période de garantie initiale du produit.  
Les particuliers n'ont pas besoin d'enregistrer le  
produit pour obtenir tous les droits et recours des  
propriétaires enregistrés en vertu de la garantie  
limitée d'origine.

**Limited  
Warranty**

**1 year  
an**

**Garantie  
Limitée**

## CLIMATISEUR DE FENÊTRE Manuel de l'utilisateur

**Customer Service / Service à la clientèle: 1-866-646-4332**

Our Customer service staff is available to help you. For any problem with your purchase, or to receive further information about this product, please call our toll-free number.

### SAVE THIS MANUAL

Keep this manual and the original sales invoice in a safe, dry place for future reference.

Notre personnel du service à la clientèle est disponible pour vous aider. En cas de problème avec votre achat, ou pour obtenir plus d'informations à propos de ce produit, veuillez composer notre numéro sans frais.

### CONSERVEZ CE GUIDE

Conservez ce manuel avec la facture d'origine dans un endroit sûr et sec pour référence future.

## Table des matières





Consignes de sécurité importantes	3
Instructions d'installation	6
Sons normaux	18
Fonctions du climatiseur	19
Entretien et nettoyage	23
Conseils de dépannage	25
Instructions pour la télécommande	26
Garantie limitée du climatiseur	35

## CONSIGNES DE SÉCURITÉ IMPORTANTES









### LISEZ CE GUIDE

Vous y trouverez de nombreux conseils utiles sur la façon d'utiliser et d'entretenir correctement votre climatiseur. Il suffit de peu de soins préventifs de votre part pour économiser beaucoup de temps et d'argent tout au long de la durée de vie de votre climatiseur. Vous trouverez plusieurs réponses aux problèmes fréquents dans le tableau de conseils de dépannage. Si vous consultez d'abord notre tableau de dépannage, il se pourrait que vous n'ayez pas besoin de faire une demande de service.

Vous devez respecter les consignes suivantes pour éviter les blessures à l'utilisateur et aux autres, ou les dommages à la propriété. Un mauvais fonctionnement découlant du non-respect des consignes peut entraîner des blessures ou des dommages. La gravité de ceux-ci est définie par les indications suivantes.

 <b>AVERTISSEMENT</b>	Ce symbole indique la possibilité de mort ou de blessures graves.
 <b>ATTENTION</b>	Ce symbole indique la possibilité de blessures ou de dommages à la propriété.
	<b>Ne faites jamais cela.</b>
	<b>Faites toujours cela.</b>

### AVERTISSEMENT

<p> Branchez correctement le cordon d'alimentation.</p> <ul style="list-style-type: none"> <li>● Sinon, cela pourrait provoquer un choc électrique ou un incendie en raison d'une production de chaleur excessive.</li> </ul>	<p> Ne pas faire fonctionner ou arrêter l'appareil en insérant ou en tirant la fiche d'alimentation.</p> <ul style="list-style-type: none"> <li>● Cela pourrait provoquer un choc électrique ou un incendie en raison de la production de chaleur.</li> </ul>	<p> N'endommagez pas ou n'utilisez pas un cordon d'alimentation indéterminé.</p> <ul style="list-style-type: none"> <li>● Cela pourrait provoquer un choc électrique ou un incendie.</li> <li>● Si le cordon d'alimentation est endommagé, il doit être remplacé par le fabricant, un centre de service agréé ou une personne qualifiée afin d'éviter tout risque.</li> </ul>
<p> Installez toujours un disjoncteur et un circuit électrique réservé.</p> <ul style="list-style-type: none"> <li>● Une mauvaise installation peut provoquer un incendie ou un choc électrique.</li> </ul>	<p> Ne faites pas fonctionner l'appareil avec les mains mouillées ou dans un environnement humide.</p> <ul style="list-style-type: none"> <li>● Cela pourrait provoquer un choc électrique.</li> </ul>	<p> Ne dirigez pas le débit d'air directement sur les occupants de la pièce.</p> <ul style="list-style-type: none"> <li>● Cela pourrait causer des dommages à votre santé.</li> </ul>
<p> Assurez-vous toujours de l'efficacité de la mise à la terre.</p> <ul style="list-style-type: none"> <li>● Une mauvaise mise à la terre pourrait provoquer un choc électrique.</li> </ul>	<p> Ne laissez pas d'eau couler dans les composantes électriques.</p> <ul style="list-style-type: none"> <li>● Cela pourrait provoquer une défaillance de l'appareil ou un choc électrique.</li> </ul>	<p> Ne modifiez pas la longueur du cordon d'alimentation et ne partagez pas la prise avec d'autres appareils électroménagers.</p> <ul style="list-style-type: none"> <li>● Cela pourrait provoquer un choc électrique ou un incendie en raison de la production de chaleur.</li> </ul>
<p> Débranchez l'appareil si des sons étranges, une odeur ou de la fumée proviennent de l'appareil.</p> <ul style="list-style-type: none"> <li>● Cela peut provoquer un incendie ou un choc électrique.</li> </ul>	<p> N'utilisez pas la prise si elle est mal fixée ou endommagée.</p> <ul style="list-style-type: none"> <li>● Cela peut provoquer un incendie ou un choc électrique.</li> </ul>	<p> N'ouvrez pas l'appareil pendant lorsqu'il fonctionne.</p> <ul style="list-style-type: none"> <li>● Cela pourrait provoquer un choc électrique.</li> </ul>
<p> Tenez les armes à feu éloignées.</p> <ul style="list-style-type: none"> <li>● Cela peut provoquer un incendie.</li> </ul>	<p> N'utilisez pas le cordon d'alimentation près des appareils de chauffage.</p> <ul style="list-style-type: none"> <li>● Cela peut provoquer un incendie ou un choc électrique.</li> </ul>	<p> N'utilisez pas le cordon d'alimentation près des gaz inflammables ou des combustibles, comme l'essence, le benzène, un diluant, etc.</p> <ul style="list-style-type: none"> <li>● Cela peut provoquer un incendie ou une explosion.</li> </ul>
<p> En cas de fuite de gaz d'un autre électroménager, aérez la pièce avant d'utiliser le climatiseur.</p> <ul style="list-style-type: none"> <li>● Cela peut provoquer une explosion, un incendie ou des brûlures.</li> </ul>	<p> Ne démontez pas ou ne modifiez pas l'appareil.</p> <ul style="list-style-type: none"> <li>● Cela peut provoquer une défaillance ou un choc électrique.</li> </ul>	

## CONSIGNES DE SÉCURITÉ IMPORTANTES



### ATTENTION

⊗ Ne touchez pas les pièces de métal de l'appareil lorsque le filtre à air doit être retiré.

- Cela peut provoquer une blessure.

⊗ N'utilisez pas de détergent puissant, comme de la cire ou un diluant, utilisez plutôt un chiffon doux.

- L'apparence de l'appareil peut se détériorer en raison d'un changement de la couleur du produit ou d'égratignures sur sa surface.

⊗ Cessez le fonctionnement et fermez la fenêtre en cas de tempête ou d'ouragan.

- Le fonctionnement alors que les fenêtres sont ouvertes peut faire entrer l'eau et tremper le mobilier d'intérieur.

⊗ Insérez toujours les filtres à fond. Nettoyez le filtre aux deux semaines.

- Le fonctionnement sans filtre peut provoquer une défaillance.

⊗ Ne placez pas d'obstacles autour, ou à l'intérieur, des entrées d'air.

- Cela peut provoquer une défaillance de l'appareil ou un accident.

⊗ Soyez prudent lors du déballage et de l'installation.

- Les bords tranchants peuvent provoquer des blessures.

⊗ Ne placez pas un animal de compagnie ou une plante dans un endroit où il sera directement exposé au débit d'air.

- Cela pourrait blesser l'animal de compagnie ou la plante.

⊗ Ne nettoyez pas le climatiseur avec de l'eau.

- L'eau peut pénétrer dans l'appareil et dégrader son isolation. Cela pourrait provoquer un choc électrique.

⊗ Éteignez l'appareil et le disjoncteur lorsque l'appareil doit être nettoyé.

- Ne nettoyez pas l'appareil lorsqu'il est alimenté en électricité, car cela pourrait provoquer un incendie, un incendie ou des blessures.

⊗ Tenez la fiche par sa tête lorsque vous la retirez.

- Ne pas le faire pourrait provoquer un choc électrique ou des dommages.

⊗ Afin de vous assurer que le cordon d'alimentation ne soit pas comprimé, ne placez pas d'objets lourds sur celui-ci.

- Il y a un danger d'incendie ou de choc électrique.

⊗ Aérez la pièce lorsque l'appareil est utilisé avec une cuisinière, etc.

- Cela peut entraîner un manque d'oxygène.

⊗ Ne l'utilisez pas cet appareil pour des fonctions particulières.

- N'utilisez pas le climatiseur pour préserver des dispositifs de précision, de la nourriture, des animaux de compagnie, des plants et des objets d'art. Cela peut entraîner la détérioration de la qualité, etc.

⊗ Assurez-vous que la fixation d'installation de l'appareil extérieur ne soit pas endommagée en raison d'une exposition prolongée.

- Une fixation endommagée fait craindre un risque de dommage découlant d'une chute de l'appareil.

⊗ Éteignez l'interrupteur d'alimentation principal lorsque vous n'utilisez pas l'appareil pour une durée prolongée.

- Cela peut provoquer une défaillance du produit ou un incendie.

⊗ Ne buvez pas l'eau qui s'écoule du climatiseur.

- Cela contient des contaminants qui pourraient vous rendre malade.

⊗ Si de l'eau pénètre dans l'appareil, éteignez-le à la prise d'alimentation et éteignez le disjoncteur. Isolez l'alimentation en débranchant la fiche d'alimentation et communiquez avec un technicien de service qualifié.



### ATTENTION

- Cet appareil n'est pas destiné à être utilisé par des personnes (y compris des enfants) dont les capacités physiques, sensorielles ou mentales sont diminuées, ou qui ne disposent pas des connaissances ou de l'expérience nécessaire, à moins qu'elles n'aient été formées et encadrées pour l'utilisation de cet appareil par une personne responsable de leur sécurité.
- Les enfants doivent être surveillés pour s'assurer qu'ils ne jouent pas avec l'appareil.
- Si le cordon d'alimentation est endommagé, il doit être remplacé par le fabricant, un centre de service agréé ou une personne qualifiée afin d'éviter tout risque.

- L'appareil doit être installé conformément à la réglementation nationale en matière de câblage.
- Ne faites pas fonctionner votre climatiseur dans une pièce humide comme une salle de bain ou une salle de lavage.
- L'appareil avec chauffage électrique doit se trouver à une distance de 3 pi (1 m) de tout matériau combustible.
- Communiquez avec un technicien de service autorisé pour la réparation ou l'entretien de cet appareil.
- Communiquez avec un installateur autorisé pour l'installation de cet appareil.

## CONSIGNES DE SÉCURITÉ IMPORTANTES

**AVERTISSEMENT :** (pour utiliser uniquement le réfrigérant R290 / R32)

- N'utilisez pas de moyens pour accélérer le processus de décongélation ou pour nettoyer, autres que ceux recommandés par le fabricant.
- L'appareil doit être entreposé dans une pièce sans fonctionnement continu (par exemple : flammes nues, appareil à gaz en marche) et sources d'inflammation ou (par exemple : un radiateur électrique en fonctionnement) à proximité de l'appareil. L'appareil doit être entreposé dans une pièce sans avoir à utiliser de sources d'inflammation continues (par exemple : flammes nues, appareil à gaz en fonctionnement ou radiateur électrique en fonctionnement).
- Ne pas percer ou brûler.
- Sachez que les réfrigérants peuvent ne pas contenir d'odeur.
- Le respect des réglementations nationales sur les gaz doit être observé.
- Gardez les ouvertures de ventilation dégagées de toute obstruction.
- L'appareil doit être stocké de manière à éviter tout dommage mécanique.
- Un avertissement indiquant que l'appareil doit être stocké dans un endroit bien ventilé où la taille de la pièce correspond à la zone spécifiée pour le fonctionnement.
- Toute personne impliquée dans le travail sur un circuit frigorifique ou dans celui-ci doit détenir un certificat valide délivré par une autorité d'évaluation accréditée par l'industrie, qui autorise sa compétence à manipuler les frigorigènes en toute sécurité conformément à une spécification d'évaluation reconnue par l'industrie.
- L'entretien ne doit être effectué que selon les recommandations du fabricant de l'équipement. L'entretien et les réparations nécessitant l'assistance de personnel qualifié doivent être effectués sous la supervision de la personne compétente en matière d'utilisation de réfrigérants inflammables.
- NE modifiez PAS la longueur du cordon d'alimentation et n'utilisez pas de rallonge pour alimenter l'appareil.  
NE partagez PAS une seule prise avec d'autres appareils électriques. Une alimentation électrique incorrecte peut provoquer un incendie ou un choc électrique.
- Veuillez suivre attentivement les instructions pour manipuler, installer, nettoyer, entretenir le climatiseur afin d'éviter tout dommage ou danger. Le réfrigérant inflammable R32 est utilisé dans les climatiseurs. Lors de la maintenance ou de la mise au rebut du climatiseur, le fluide frigorigène (R32 ou R290) doit être récupéré correctement, ne doit pas être rejeté directement dans l'air.
- Aucun feu ouvert ou dispositif tel qu'un interrupteur pouvant générer une étincelle / un arc ne doit se trouver autour du climatiseur pour éviter de provoquer l'inflammation du réfrigérant inflammable utilisé. Veuillez suivre attentivement les instructions pour stocker ou entretenir le climatiseur afin d'éviter tout dommage mécanique.
- Le réfrigérant inflammable -R32 est utilisé dans les climatiseurs. Veuillez suivre attentivement les instructions pour éviter tout danger.

### AVERTISSEMENT

Ne pas utiliser de produits permettant d'accélérer le dégel ou de produits de nettoyage autres que ceux recommandés par le fabricant.

L'appareil doit être entreposé dans un endroit sans source d'allumage fonctionnant en continu (par exemple : flamme nue, appareil au gaz en marche ou radiateur électrique en marche).

Ne pas percer ni brûler.

Attention : les frigorigènes peuvent être inodores.



## CONSIGNES DE SÉCURITÉ IMPORTANTES





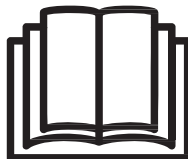

Attention : Risque d'incendie / matières inflammables  
(Requis pour les unités R32 / R290 uniquement)



NOTE IMPORTANTE : Lisez attentivement ce manuel avant d'installer ou d'utiliser votre nouveau climatiseur. Veuillez à enregistrer ce manuel pour référence ultérieure.

Explication des symboles affichés sur l'appareil (pour que l'unité adopte le réfrigérant R32 / R290 uniquement) :

	AVERTISSEMENT	Ce symbole indique que cet appareil utilise un réfrigérant inflammable. Si le fluide frigorigène fuit et est exposé à une source d'inflammation externe, il existe un risque d'incendie.
	PRÉCAUTION	Ce symbole indique que le manuel d'utilisation doit être lu attentivement.
	PRÉCAUTION	Ce symbole indique qu'un technicien doit manipuler cet équipement en se référant au manuel d'installation.
	PRÉCAUTION	Ce symbole indique que des informations sont disponibles telles que le manuel d'utilisation ou le manuel d'installation.

### AVERTISSEMENTS (pour l'utilisation du réfrigérant R290 / R32 uniquement)

1. **Transport d'équipements contenant des réfrigérants inflammables**  
Voir les règlements de transport
2. **Marquage du matériel à l'aide de signes**  
Voir les réglementations locales
3. **Mise au rebut de l'équipement utilisant des réfrigérants inflammables**  
Voir les réglementations nationales
4. **Stockage de matériel / appareils**  
Le stockage de l'équipement doit être conforme aux instructions du fabricant.
5. **Stockage de matériel emballé (non vendu)**  
La protection des emballages de stockage doit être conçue de manière à ne pas provoquer de fuites de charge de réfrigérant sur l'équipement à l'intérieur de l'emballage.  
Le nombre maximal d'équipements pouvant être stockés ensemble sera déterminé par les réglementations locales.
6. **Informations sur l'entretien**
  - 1) Contrôles de la zone  
Avant de commencer à travailler sur des systèmes contenant des frigorigènes inflammables, des contrôles de sécurité sont nécessaires pour s'assurer que le risque d'inflammation est minimisé. Pour la réparation du système de réfrigération, les précautions suivantes doivent être respectées avant d'effectuer des travaux sur le système.

## CONSIGNES DE SÉCURITÉ IMPORTANTES

- 2) Procédure de travail  
Les travaux doivent être effectués selon une procédure contrôlée de manière à minimiser le risque de présence de gaz ou de vapeurs inflammables pendant les travaux.
- 3) Zone de travail générale  
Tous les agents de maintenance et autres personnes travaillant dans la zone locale doivent être informés de la nature du travail effectué. Le travail dans des espaces confinés doit être évité. La zone autour de l'espace de travail doit être séparée. Assurez-vous que les conditions dans la zone ont été sécurisées par le contrôle des matières inflammables.
- 4) Vérification de la présence de réfrigérant  
La zone doit être vérifiée avec un détecteur de frigorigène approprié avant et pendant le travail, afin de s'assurer que le technicien est au courant des atmosphères potentiellement inflammables. Assurez-vous que le matériel de détection de fuites utilisé est adapté à une utilisation avec des réfrigérants inflammables, c'est-à-dire sans étincelles, étanches ou à sécurité intrinsèque. La zone doit être vérifiée avec un détecteur de frigorigène approprié avant et pendant le travail, afin de s'assurer que le technicien est au courant des atmosphères potentiellement inflammables. Assurez-vous que le matériel de détection de fuites utilisé est adapté à une utilisation avec des réfrigérants inflammables, c'est-à-dire sans étincelles, étanches ou à sécurité intrinsèque.
- 5) Présence d'extincteur  
Si un travail à chaud doit être effectué sur l'équipement de réfrigération ou sur toute pièce associée, un équipement d'extinction approprié doit être disponible. Avoir un extincteur à poudre sèche ou à CO<sub>2</sub> à proximité de la zone de chargement.
- 6) Aucune source d'inflammation  
Aucune personne effectuant des travaux en relation avec un système de réfrigération impliquant l'exposition de tuyauteries contenant ou ayant contenu des frigorigènes inflammables ne doit utiliser des sources d'inflammation de manière à présenter un risque d'incendie ou d'explosion. Toutes les sources d'inflammation possibles, y compris la cigarette, doivent être suffisamment éloignées du site d'installation, de réparation, de retrait et d'élimination, au cours duquel du réfrigérant inflammable peut éventuellement être libéré dans l'espace environnant. Avant le début des travaux, la zone autour de l'équipement doit être inspectée pour s'assurer qu'il n'y a pas de risques inflammables ou de risques d'inflammation. Les panneaux d'interdiction de fumer doivent être affichés.
- 7) Zone ventilée  
Assurez-vous que la zone est ouverte ou bien ventilée avant de pénétrer dans le système ou d'effectuer un travail à chaud. Un degré de ventilation doit persister pendant la durée des travaux. La ventilation doit disperser en toute sécurité tout fluide frigorigène libéré et de préférence le rejeter à l'extérieur dans l'atmosphère.
- 8) Vérification de l'équipement de réfrigération  
Lorsque des composants électriques sont changés, ils doivent être adaptés à leur objectif et à la spécification correcte. Les directives d'entretien et de maintenance du fabricant doivent toujours être respectées. En cas de doute, consultez le service technique du fabricant pour obtenir de l'aide.  
Les contrôles suivants doivent être appliqués aux installations utilisant des réfrigérants inflammables :  
La taille de la charge correspond à la taille de la pièce dans laquelle les pièces contenant le réfrigérant sont installées ;  
Les appareils et les sorties de ventilation fonctionnent correctement et ne sont pas obstrués ;

## CONSIGNES D'INSTALLATION

Si un circuit frigorifique indirect est utilisé, le circuit secondaire doit être contrôlé pour détecter la présence de fluide frigorigène ;

Le marquage sur l'équipement continue d'être visible et lisible. Les marques et signes illisibles doivent être corrigés ;

Les tuyaux ou composants de réfrigération sont installés dans une position où ils ne risquent pas d'être exposés à des substances susceptibles de corroder les composants contenant du réfrigérant, à moins que ces composants ne soient intrinsèquement résistants à la corrosion ou protégés contre la corrosion.

### 9) Contrôles des appareils électriques

Les réparations et la maintenance des composants électriques doivent inclure les contrôles de sécurité initiaux et les procédures d'inspection des composants. S'il existe un défaut susceptible de compromettre la sécurité, aucune alimentation électrique ne doit être connectée au circuit avant qu'il ne soit traité de manière satisfaisante. Si le défaut ne peut pas être corrigé immédiatement mais qu'il est nécessaire de continuer à fonctionner, une solution temporaire adéquate doit être utilisée. Ceci doit être signalé au propriétaire de l'équipement afin que toutes les parties soient informées.

Les contrôles de sécurité initiaux doivent inclure :

Ces condensateurs sont déchargés : ceci doit être fait de manière sûre pour éviter la possibilité d'étincelles ;

Qu'il n'y ait pas de composants électriques et de câblage sous tension pendant la charge, la récupération ou la purge du système ;

Qu'il y ait une continuité de la liaison terrestre.

## 7. Réparation de composants scellés

1) Pendant les réparations des composants scellés, toutes les alimentations électriques doivent être débranchées de l'équipement sur lequel on travaille avant de retirer les couvercles scellés, etc. S'il est absolument nécessaire de fournir une alimentation électrique à l'équipement pendant l'entretien, une fuite permanente la détection doit être située au point le plus critique pour avertir d'une situation potentiellement dangereuse.

2) Une attention particulière doit être apportée aux points suivants pour garantir que le travail sur les composants électriques ne modifie pas le boîtier de manière à affecter le niveau de protection.

Cela doit inclure les dommages aux câbles, le nombre excessif de connexions, les bornes non conformes aux spécifications d'origine, les dommages aux joints d'étanchéité, le montage incorrect des presse-étoupe, etc.

Assurez-vous que l'appareil est bien monté.

Assurez-vous que les joints ou les matériaux d'étanchéité ne se sont pas dégradés de manière à ne plus empêcher la pénétration d'atmosphères inflammables. Les pièces de rechange doivent être conformes aux spécifications du fabricant.

REMARQUE : L'utilisation de mastic à base de silicone peut nuire à l'efficacité de certains types d'équipements de détection de fuites. Les composants à sécurité intrinsèque ne doivent pas être isolés avant d'y travailler.

## 8. Réparation de composants à sécurité intrinsèque

N'appliquez aucune charge inductive ou capacitive permanente sur le circuit sans vous assurer que celle-ci ne dépassera pas la tension admissible et permise actuellement pour l'équipement utilisé. Les composants à sécurité intrinsèque sont les seuls types sur lesquels on peut travailler en présence d'une atmosphère inflammable. L'appareil d'essai doit avoir le bon classement.

## CONSIGNES D'INSTALLATION

Remplacez les composants uniquement par des pièces spécifiées par le fabricant. D'autres pièces peuvent provoquer l'inflammation du réfrigérant dans l'atmosphère suite à une fuite.

### 9. Câblage

Vérifiez que le câblage ne soit pas sujet à l'usure, à la corrosion, à une pression excessive, à des vibrations, à des arêtes vives ou à tout autre effet environnemental néfaste. La vérification doit également tenir compte des effets du vieillissement ou des vibrations continues provenant de sources telles que les compresseurs ou les ventilateurs.

### 10. Détection de réfrigérants inflammables

Les sources d'inflammation potentielles ne doivent en aucun cas être utilisées pour rechercher ou détecter des fuites de réfrigérant. Une torche aux halogénures (ou tout autre détecteur utilisant une flamme nue) ne doit pas être utilisée.

### 11. Méthodes de détection de fuite

Les méthodes de détection des fuites suivantes sont jugées acceptables pour les systèmes contenant des frigorigènes inflammables. Des détecteurs de fuites électroniques doivent être utilisés pour détecter les frigorigènes inflammables, mais la sensibilité peut ne pas être adéquate ou nécessiter un ré-étalonnage. (L'équipement de détection doit être étalonné dans une zone sans réfrigérant.) Assurez-vous que le détecteur n'est pas une source potentielle d'inflammation et qu'il convient au réfrigérant utilisé. L'équipement de détection des fuites doit être fixé à un pourcentage de la LIE du fluide frigorigène et doit être étalonné en fonction du fluide frigorigène utilisé et le pourcentage approprié de gaz (maximum 25 %) est confirmé. Les fluides de détection de fuites conviennent à la plupart des fluides frigorigènes, mais l'utilisation de détergents contenant du chlore doit être évitée car le chlore peut réagir avec le réfrigérant et corroder la tuyauterie en cuivre. Si une fuite est suspectée, toutes les flammes nues doivent être enlevées / éteintes. En cas de fuite de réfrigérant nécessitant le brasage, tous les réfrigérants doivent être récupérés du système ou isolés (au moyen de vannes d'arrêt) dans une partie du système éloignée de la fuite. L'azote sans oxygène (OFN) doit alors être purgé à travers le système avant et pendant le processus de brasage.

### 12. Enlèvement et évacuation

Lors de la pénétration dans le circuit de réfrigérant pour effectuer des réparations ou pour tout autre usage, des procédures conventionnelles doivent être utilisées. Cependant, il est important de suivre les meilleures pratiques car l'inflammabilité est une considération. La procédure suivante doit être respectée :

Enlevez le réfrigérant ;

Purger le circuit avec du gaz inerte ;

Évacuer ;

Purger à nouveau avec un gaz inerte ;

Ouvrez le circuit en coupant ou en brasant.

La charge de fluide frigorigène doit être récupérée dans les bonbonnes de récupération. Le système doit être rincé avec OFN pour rendre l'unité sûre. Ce processus peut devoir être répété plusieurs fois. L'air comprimé ou l'oxygène ne doit pas être utilisé pour cette tâche.

Le rinçage doit être réalisé en rompant le vide dans le système avec l'OFN et en continuant à se remplir jusqu'à ce que la pression de travail soit atteinte, puis à évacuer dans l'atmosphère et finalement à descendre au vide. Ce processus doit être répété jusqu'à ce qu'il n'y ait plus de réfrigérant dans le système. Lorsque la charge finale d'OBNL est utilisée, le système doit être ventilé à la pression atmosphérique pour permettre le travail. Cette opération est absolument vitale si des opérations de brasage sur les tuyauteries doivent avoir lieu.

## CONSIGNES D'INSTALLATION

Assurez-vous que la sortie de la pompe à vide ne se trouve pas à proximité de sources d'inflammation et que la ventilation est disponible.

### 13. Procédures de charge

Outre les procédures de charge conventionnelles, les exigences suivantes doivent être respectées. Assurez-vous que la contamination des différents réfrigérants ne se produit pas lors de l'utilisation de l'équipement de charge. Les flexibles ou les conduites doivent être aussi courts que possible pour minimiser la quantité de réfrigérant qu'ils contiennent.

Les cylindres doivent être tenus debout.

Assurez-vous que le système de réfrigération est mis à la terre avant de charger le système avec du réfrigérant. Étiquetez le système lorsque le chargement est terminé (si ce n'est déjà fait).

Un soin extrême doit être pris pour ne pas trop remplir le système de réfrigération.

Avant de recharger le système, il doit être testé sous pression avec OFN. Le système doit être soumis à des essais d'étanchéité à la fin de la charge, mais avant la mise en service. Un test d'étanchéité de suivi doit être effectué avant de quitter le site.

### 14. Mise hors service

Avant de réaliser cette procédure, il est essentiel que le technicien connaisse parfaitement l'équipement et tous ses détails. Il est recommandé, comme bonne pratique, de récupérer tous les réfrigérants en toute sécurité. Avant la réalisation de la tâche, un échantillon d'huile et de réfrigérant doit être prélevé au cas où une analyse serait nécessaire avant la réutilisation du réfrigérant récupéré. Il est essentiel que l'alimentation électrique soit disponible avant de commencer la tâche.

a) Familiarisez-vous avec l'équipement et son fonctionnement.

b) Isoler le système électriquement.

c) Avant de tenter la procédure, assurez-vous que :

Un équipement de manutention mécanique est disponible, si nécessaire, pour la manipulation des bouteilles de réfrigérant ;

Tous les équipements de protection individuelle sont disponibles et utilisés correctement ;

Le processus de récupération est supervisé à tout moment par une personne compétente ;

L'équipement de récupération et les cylindres sont conformes aux normes appropriées.

d) Si possible, pomper le système de réfrigération.

e) Si le vide n'est pas possible, fabriquez un collecteur de sorte que le fluide frigorigène puisse être retiré de diverses parties du système.

f) Assurez-vous que le cylindre est situé sur la balance avant la récupération.

g) Démarrer la machine de récupération et opérer conformément aux instructions du fabricant.

h) Ne pas trop remplir les bouteilles. (Pas plus de 80 % de volume de charge liquide).

i) Ne pas dépasser la pression de service maximale de la bouteille, même temporairement.

j) Lorsque les bouteilles ont été remplies correctement et que le processus est terminé, assurez-vous que les bouteilles et l'équipement sont retirés du site rapidement et que toutes les vannes d'isolement de l'équipement sont fermées.

k) Le fluide frigorigène récupéré ne doit pas être chargé dans un autre système de réfrigération, sauf s'il a été nettoyé et vérifié.

## CONSIGNES D'INSTALLATION

### 15. Étiquetage

L'équipement doit porter une étiquette indiquant qu'il a été mis hors service et vidé de son réfrigérant. L'étiquette doit être datée et signée. Assurez-vous qu'il y a des étiquettes sur l'équipement indiquant que l'équipement contient du réfrigérant inflammable.

### 16. Récupération

Lorsque vous retirez du réfrigérant d'un système, que ce soit pour l'entretien ou la mise hors service, il est recommandé de retirer tous les réfrigérants en toute sécurité.

Lorsque vous transférez du réfrigérant dans des cylindres, assurez-vous que seuls des cylindres de récupération de réfrigérant appropriés sont utilisés. Assurez-vous que le nombre correct de cylindres pour contenir la charge totale du système est disponible. Tous les cylindres à utiliser sont désignés pour le réfrigérant récupéré et étiquetés pour ce réfrigérant (à savoir des cylindres spéciaux pour la récupération du réfrigérant). Les bouteilles doivent être complètes avec une soupape de surpression et les soupapes d'arrêt associées en bon état de fonctionnement. Les bouteilles de récupération vides sont évacuées et, si possible, refroidies avant la récupération.

L'équipement de récupération doit être en bon état de fonctionnement et comporter un ensemble d'instructions concernant l'équipement à portée de main et être adapté à la récupération des frigorigènes inflammables. De plus, un ensemble de balances calibrées doit être disponible et en bon état de fonctionnement. Les flexibles doivent être complets avec des raccords de déconnexion sans fuite et en bon état. Avant d'utiliser la machine de récupération, vérifiez qu'elle fonctionne correctement, qu'elle a été correctement entretenue et que tous les composants électriques associés sont scellés pour empêcher l'inflammation en cas de libération de réfrigérant. Consulter le fabricant en cas de doute.

Le réfrigérant récupéré doit être renvoyé au fournisseur de frigorigène dans le cylindre de récupération approprié, et le bulletin de transfert de déchets correspondant doit être disposé. Ne pas mélanger les réfrigérants dans les unités de récupération et surtout pas dans les bouteilles. Si les compresseurs ou les huiles de compresseur doivent être retirés, assurez-vous qu'ils ont été évacués à un niveau acceptable pour vous assurer que le réfrigérant inflammable ne reste pas dans le lubrifiant. Le processus d'évacuation doit être effectué avant de retourner le compresseur aux fournisseurs. Seul un chauffage électrique du corps du compresseur doit être utilisé pour accélérer ce processus. Lorsque l'huile est évacuée d'un système, elle doit être effectuée en toute sécurité.

## CONSIGNES DE SÉCURITÉ IMPORTANTES

### REMARQUE :

Le cordon d'alimentation de ce climatiseur est muni d'un dispositif de détection du courant conçu pour réduire le risque d'incendie. Veuillez consulter la section Fonctionnement du dispositif de courant pour obtenir plus de détails. Si le cordon d'alimentation est endommagé, il ne peut être réparé et doit être remplacé par un cordon du fabricant du produit.

### AVERTISSEMENT

Évitez les risques d'incendie ou de choc électrique. N'utilisez pas de rallonge ou d'adaptateur. Ne retirez aucune broche du cordon d'alimentation.

#### Prise avec mise à la terre.

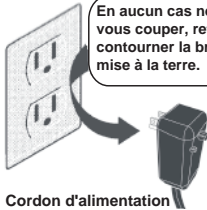

Cordon d'alimentation avec fiche de terre à trois broches et dispositifs de détection du courant.

### AVERTISSEMENT

#### Pour votre sécurité

Ne rangez pas et n'utilisez pas de l'essence ou d'autres vapeurs et liquides inflammables à proximité de cet appareil ou de tout autre appareil ménager.

### AVERTISSEMENT

#### Prévenir les accidents

Afin de réduire le risque d'incendie, de choc électrique ou de blessures causées à des personnes lorsque vous utilisez votre climatiseur, respectez les précautions de base, y compris les suivantes :

- Assurez-vous que le service électrique convient au modèle choisi. Ces renseignements se trouvent sur la plaque de série, qui est située sur le côté de l'enceinte à l'arrière de la grille.
- Si le climatiseur doit être installé dans une fenêtre, vous devrez probablement nettoyer d'abord les deux côtés de la vitre. S'il s'agit d'une fenêtre à glissière triple munie d'un panneau moustiquaire, retirez complètement le panneau avant l'installation.
- Assurez-vous que le climatiseur soit installé solidement et correctement, conformément aux consignes d'installation du présent guide. Conservez ce guide pour une éventuelle utilisation ultérieure lors d'un retrait ou d'une installation de cet appareil.
- Lorsque vous manipulez le climatiseur, soyez prudent pour éviter de vous couper sur les ailerons de métal tranchants des serpents avant et arrière.

### AVERTISSEMENT

#### Renseignements relatifs à l'électricité

Les caractéristiques électriques complètes de votre nouveau climatiseur sont indiquées sur la plaque de série. Consultez les caractéristiques lors de la vérification des exigences électriques.

- Veillez à ce que le climatiseur soit bien mis à la terre. Une bonne mise à la terre est importante afin de minimiser les risques de chocs et d'incendies. Le cordon d'alimentation est muni d'une fiche de terre à trois broches de protection contre les chocs électriques.
- Votre climatiseur doit être utilisé avec une prise correctement mise à la terre. Si la prise murale que vous prévoyez utiliser n'est pas adéquatement mise à la terre ou protégée par un fusible temporisé ou un disjoncteur, demandez à un électricien qualifié d'installer une prise convenable. Assurez-vous que la prise soit accessible après l'installation de l'appareil.
- Ne faites pas fonctionner le climatiseur sans un protecteur latéral en place. Cela pourrait entraîner des dommages mécaniques au climatiseur. N'utilisez pas de rallonge ou d'adaptateur.

### Fonctionnement du dispositif de courant (Applicable uniquement aux appareils munis d'un dispositif de détection du courant.)

Le cordon d'alimentation est muni d'un dispositif de courant qui détecte les dommages au cordon d'alimentation. Pour tester votre cordon, suivez les étapes suivantes :

1. Branchez le climatiseur.
2. La tête de la fiche du cordon sera munie de DEUX boutons. Appuyez sur le bouton TEST; vous entendrez un clic au dégageant du bouton RÉINITIALISATION.
3. Appuyez sur le bouton RÉINITIALISATION; vous entendrez à nouveau un clic à l'engagement du bouton.
4. Le cordon alimente maintenant l'appareil en électricité. (Sur certains produits, cela est aussi indiqué par une lumière sur la tête de la fiche.)

### REMARQUE :

- N'utilisez pas ce dispositif pour faire fonctionner ou arrêter l'appareil.
- Pour un bon fonctionnement, veillez à ce que le bouton RESET soit toujours enfoncé
- Le cordon d'alimentation électrique doit être remplacé si la réinitialisation échoue lorsque vous appuyez sur le bouton TEST, ou s'il ne peut être réinitialisé. Vous pouvez en obtenir un nouveau du fabricant.
- Le cordon d'alimentation ne peut être réparé s'il est endommagé. Il DOIT être remplacé par un cordon provenant du fabricant du produit.

**Remarque:** Ce climatiseur est conçu pour fonctionner dans les conditions suivantes :

Fonctionnement de cuisson	Température ext. :	18 à 43°C (64 à 109°F)
	Température int. :	17 à 32°C (62 à 90°F)
Fonctionnement de chauffage	Température ext. :	-5 à 24°C (23 à 76°F)
	Température int. :	0 à 27°C (32 à 80°F)

Remarque : Le rendement peut être réduit en dehors de ces températures de fonctionnement.



## CONSIGNES D'INSTALLATION

### **STOP** IMPORTANT. AVANT DE COMMENCER

Lisez ces consignes complètement et attentivement.

**IMPORTANT** – Conservez ces consignes pour les inspecteurs locaux.

**IMPORTANT** – Respectez tous les codes et règlements applicables.

**Remarque à l'intention de l'installateur**

– Veillez à laisser ces consignes au consommateur.

**Remarque à l'intention du consommateur**

--Conservez ces consignes pour consultation ultérieure.

**Niveau de compétence** – L'installation de cet appareil exige des compétences mécaniques de base.

**Temps de réalisation** – Environ 1 heure.

Nous recommandons que deux personnes installent ce produit.

La responsabilité d'une installation adéquate revient à l'installateur.

La défaillance du produit découlant d'une mauvaise installation n'est pas couverte en vertu de la garantie.

Lors de l'installation de ce climatiseur, vous **DEVEZ** utiliser toutes les pièces fournies et respecter les procédures d'installation adéquate comme elles sont décrites dans ces consignes.

### **!** EXIGENCES RELATIVES À LA FENÊTRE

Votre climatiseur est conçu pour une installation dans une fenêtre à guillotine à deux châssis de format standard et munie d'une ouverture d'une largeur de 23 à 36 po (58 à 91 cm).

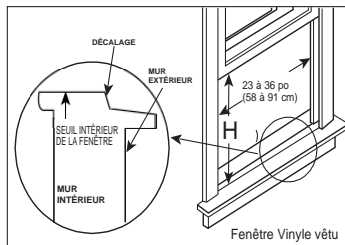
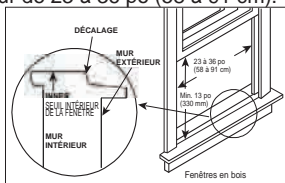

Modèle	5000Btu/h	6000-8000Btu/h	10000-12000Btu/h
H	13"(330mm)	14"(356mm)	15-1/2"(394mm)

Tableau 1

### **!** ATTENTION

En aucun cas ne devez-vous couper ou retirer la troisième broche (mise à la terre) du cordon d'alimentation.

Ne remplacez pas la fiche du cordon d'alimentation du climatiseur.

Le câblage domestique en aluminium peut présenter des problèmes particuliers – consultez un électricien qualifié.

Lorsque vous manipulez l'appareil, soyez prudent pour éviter de vous couper sur les bords tranchants en métal et les ailerons en aluminium des serpentins avant et arrière.

### OUTILS DONT VOUS AUREZ BESOIN

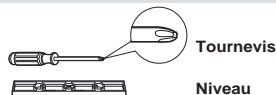

### OUTILS DONT VOUS POURRIEZ AVOIR BESOIN

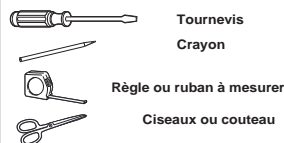

### **!** REMARQUE :

Conservez la boîte d'emballage et ces consignes d'installation pour consultation ultérieure. La boîte d'emballage constitue la meilleure méthode d'entreposage de l'appareil pendant l'hiver, ou lorsqu'il n'est pas utilisé.

## CONSIGNES D'INSTALLATION

### 1 PRÉPARER LA FENÊTRE

L'ouverture inférieure doit être suffisante pour permettre le dégagement vertical (H). Consultez le Tableau 1 pour obtenir les bonnes dimensions. Les aérateurs latéraux et l'arrière du climatiseur doivent disposer d'un dégagement suffisant pour permettre le passage d'un débit d'air suffisant dans le condensateur afin d'extraire la chaleur. L'arrière de l'appareil doit être à l'extérieur, pas à l'intérieur d'un immeuble ou d'un garage.

#### Quincaillerie de fixation

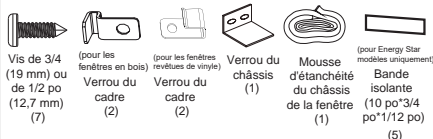

### 2 PRÉPARER LE CLIMATISEUR

- A: Sortez le climatiseur de son emballage et posez-le sur une surface plane.  
B: Retirez le rail supérieur de l'emballage, comme démontré à la fig. A.

#### Quincaillerie du rail supérieur

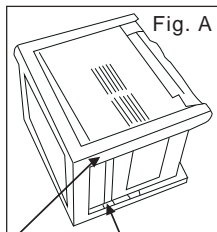
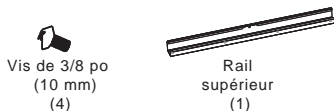

Emballage Rail supérieur

- C: Alignez les trous du rail supérieur avec ceux situés sur le dessus de l'appareil, comme démontré à la fig. B.

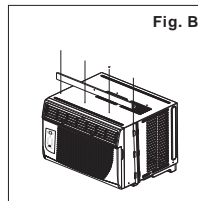

- D: Fixez le rail supérieur sur l'appareil au moyen de vis de 3/8 po (10 mm), comme démontré à la fig. C.

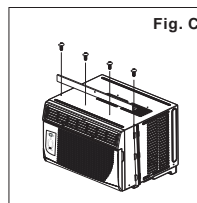

**REMARQUE:** Pour des raisons de sécurité, les quatre (4) vis doivent toutes être serrées solidement.

### 3 INSTALLER LES PANNEAUX ACCORDÉON

**REMARQUE:** Le rail supérieur et les panneaux coulissants de chaque côté sont décalés afin que l'arrière suive une inclinaison de 5/16 po (8 mm). Cela est nécessaire pour l'utilisation et l'évacuation adéquate de l'eau de condensation. Vous devez conserver cette inclinaison arrière si, pour toute raison, vous n'utilisez pas les panneaux latéraux.

- A. Posez l'appareil sur le plancher, un banc ou une table. Tenez le panneau accordéon dans une maison, et tirez doucement le centre pour libérer l'extrémité ouverte. Voir Fig. 1.

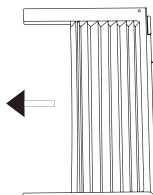

Fig. 1

## CONSIGNES D'INSTALLATION

B. Glissez directement la section « I » de l'extrémité libre du panneau dans l'enceinte, comme démontré à la fig. 2. Glissez le panneau vers le bas.. Assurez-vous avoir l'espace suffisant pour glisser le dessus et le bas du cadre sur les rails de l'enceinte.

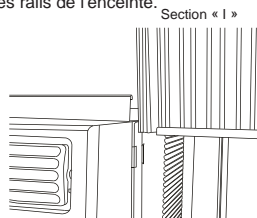

Fig.2

C. Après avoir installé le panneau sur le côté de l'enceinte, assurez-vous qu'il repose solidement à l'intérieur du canal du cadre en effectuant de légers ajustements. Glissez les extrémités supérieure et inférieure du cadre dans les rails du dessus et du dessous de l'enceinte. Fig.3.

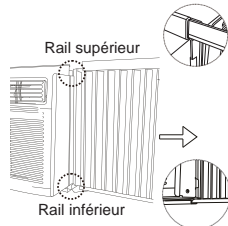
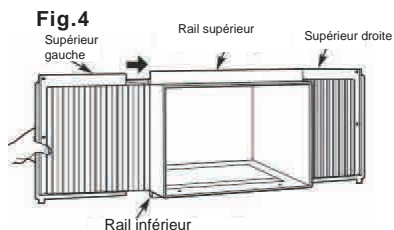

Fig.3

D. Glissez le panneau jusqu'au bout et répétez de l'autre côté.



**REMARQUE:** Si les barres anti-tempêtes obstruent le climatiseur, consultez la fig. 11.

### 4 FIXER LES PANNEAUX ACORDÉON

A. Tenez le climatiseur fermement, posez l'appareil soigneusement dans l'ouverture de la fenêtre afin que le bas du climatiseur repose sur le seuil de la fenêtre. (fig. 5). Fermez soigneusement la fenêtre derrière le rail supérieur de l'appareil.

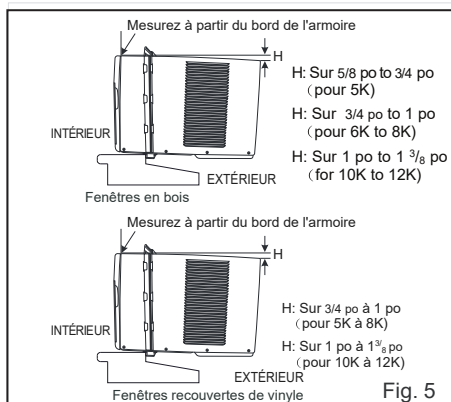

**REMARQUE:** Vérifiez que l'inclinaison arrière de l'appareil soit équivalente à (fig. 5) (inclinaison d'environ 3 à 4° vers le bas à l'extérieur). Si l'installation a été effectuée correctement, le condensat ne devrait pas s'écouler par le trou de trop-plein lors d'un usage normal si l'installation. Sinon, corrigez la pente.

B. Allongez les panneaux latéraux jusqu'au cadre de la fenêtre (fig. 6).

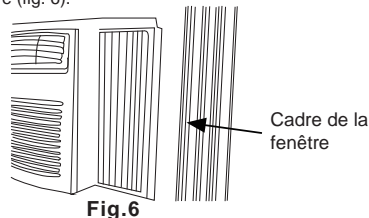

Fig.6

### 5 INSTALLER LE SUPPORT DE FIXATION

A. Placez le verrou du cadre entre les rallonges du cadre et le seuil de la fenêtre, comme démontré (fig.7). Vissez les vis de verrouillage de 3/4 ou 1/2 po (19 ou 12,7 mm) dans le verrou du cadre et dans le seuil.

**REMARQUE:** Pour éviter de fendre le seuil de la fenêtre, percez des trous de guidage de 1/8 po (3 mm) avant de visser les vis.

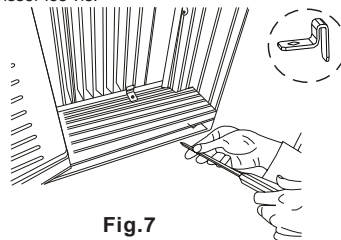

Fig.7

## CONSIGNES D'INSTALLATION

### 6 VISSAGE DES VIS DE VEROUILLAGE

A : Pour les fenêtres en bois :

Vissez des vis de verrouillage de 1/2 (12,7 mm) dans le verrou du cadre et dans le rebord (Fig. 8A). REMARQUE : Pour empêcher le rebord de la fenêtre de se fendre, percez des avant-trous de 1/8 (3 mm) avant de visser les vis. Vissez des vis de verrouillage de 1/2 (12,7 mm) dans les trous du cadre dans le cadre de la fenêtre (Fig. 8B).

B : Pour les fenêtres en vinyle-clad :

Vissez des vis de verrouillage de 1/2 (12,7 mm) dans le verrou du cadre et dans le cadre de la fenêtre (Fig. 8B). REMARQUE : Avant de visser les vis, utilisez une perceuse pour percer 5 trous à travers les trous du verrou du cadre et les extensions du cadre dans le châssis de la fenêtre, comme illustré (Fig. 8B).

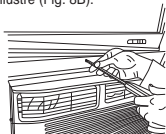

Fig.8A

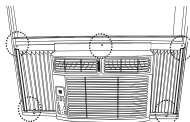

Fig.8B

C. Pour fixer le châssis en place, fixez le verrou du châssis avec une vis de 3/4 ou 1/2 po (19 ou 12,7 mm) , comme démontré (fig. 9).

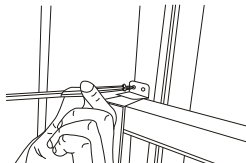

Fig.9

D. Coupez la bande d'isolant pour le châssis de la fenêtre, et insérez-la dans l'espace entre le châssis inférieur et supérieur (fig.10).

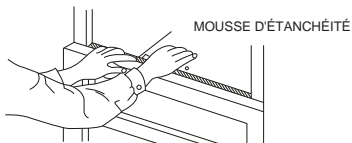

Fig.10

### 7 INSTALLER DES COUPE-FROID (applicable uniquement aux modèles Energy Star)

Afin de minimiser les fuites d'air entre le climatiseur de la chambre et l'ouverture de la fenêtre, couper le coupe-froid avec une bonne longueur, décoller la pellicule protectrice et remplir les ouvertures si nécessaire (Fig.14).

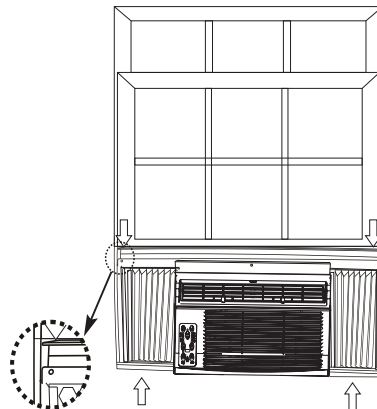

Fig.14

## CONSIGNES D'INSTALLATION

### ***Si le climatiseur est obstrué par des barres anti-tempêtes:***

Ajoutez du bois comme démontré à la fig. 11, ou retirez les barres anti-tempêtes avant d'installer le climatiseur.

Si le cadre des barres anti-tempêtes doit rester en place, assurez-vous que les trous de drainage ou les fentes ne sont pas bloqués par du calfeutrant ou de la peinture.

Les accumulations d'eau de pluie ou de condensation doivent pouvoir être évacuées.

### ***Enlever le climatiseur de la fenêtre***

- Éteignez le climatiseur et débranchez le cordon d'alimentation.
- Retirez le coupe-froid (bande isolante) du châssis entre les fenêtres, et dévissez le verrou de sécurité du châssis.
- Retirez les vis installées dans le cadre et le verrou du cadre.
- Refermez (glissez) les panneaux latéraux dans le cadre.
- En tenant le climatiseur fermement, soulevez le châssis et retirez-le soigneusement.
- Faites attention pas renverser l'eau résiduelle en soulevant l'appareil de la fenêtre. Rangez toutes les pièces AVEC le climatiseur.

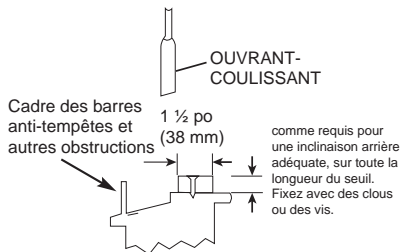

**Fig.11**

## SONS NORMAUX

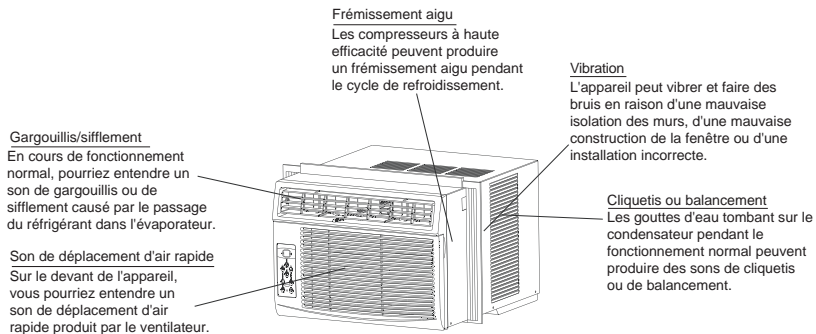
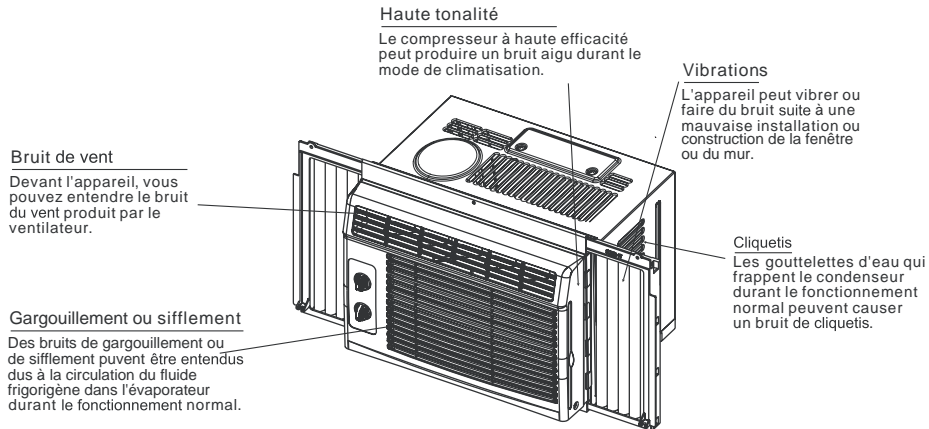

### REMARQUE:

*Toutes les illustrations de ce guide sont présentées aux fins d'explications uniquement. Votre climatiseur pourrait être légèrement différent. La forme réelle prévaudra.*

## FONCTIONS DU CLIMATISEUR

### ⚠ AVERTISSEMENT

Pour réduire les risques d'incendie, d'électrocution ou de blessure, lisez les **CONSIGNES DE SÉCURITÉ IMPORTANTES** avant d'utiliser cet appareil.

### ⚠ ATTENTION

**TOUJOURS** attendre 3 minutes lorsque vous arrêtez et démarrez l'appareil, ou lorsque vous passez au mode **REFROIDISSEMENT** au mode **VENTILATION**, puis de retour au mode **CREFOIDISSEMENT**. Ceci empêche une surchauffe du compresseur et possiblement le déclenchement du disjoncteur.

**Pour commencer à utiliser le climatiseur, procédez comme suit :**

1. Réglez le thermostat sur le nombre le plus élevé (réglage le plus froid ou le plus froid).
2. Réglez le sélecteur sur le réglage de **REFROIDISSEMENT** le plus élevé.
3. Ajustez la grille d'aération pour obtenir une circulation d'air confortable (voir les **Volets Orientables**).
4. Une fois la pièce refroidie, ajustez le thermostat au réglage que vous trouvez le plus confortable.
5. Assurez-vous que le flux d'air à l'intérieur et à l'extérieur n'est obstrué par rien.

### Volets de circulation d'air

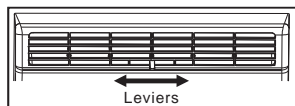

Direction de l'air pour 5000BTU/h

Les volets permettront de diriger l'air vers la droite ou la gauche selon les besoins de la pièce.

Bouger les volets d'un côté à l'autre jusqu'à ce que l'air se dirige vers la droite ou la gauche.

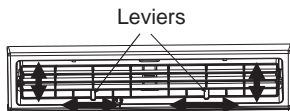

Direction de l'air pour  
6000Btu/h, 8000Btu/h,  
10000Btu/h, 12000Btu/h

Les volets vous permettent de diriger au besoin le débit d'air vers le haut ou le bas (selon les modèles) et vers la gauche et la droite dans la pièce. Faites pivoter les volets horizontaux vers le haut ou vers le bas jusqu'à l'obtention de la direction souhaitée.

Déplacez les volets d'un côté à l'autre jusqu'à l'obtention de la direction gauche/droite souhaitée.

### CIRCULATION D'AIR FRAIS

(pour 10000BTU/h et 12000BTU/h):

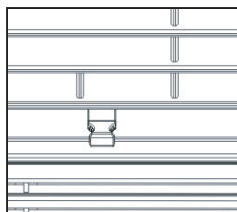

**Figure A** (ÉVENT FERMÉ) **Figure B** (ÉVENT OUVERT)

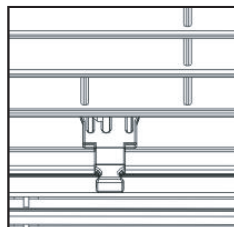

**Figure C** (CONDUIT D'AIR OUVERT)

La circulation d'air frais permet au climatiseur de:

1. Faire circuler l'air intérieur (évent fermé) - voir fig.A
2. Faire entrer de l'air frais dans la pièce (évent ouvert) - voir fig.B
3. Changer l'air de la pièce et faire entrer de l'air frais dans la pièce (évent et conduit ouverts) - voir fig.C



## FONCTIONS DU CLIMATISEUR

### INSTRUCTIONS DE FONCTIONNEMENT DE LA COMMANDE MANUELLE

Avant de commencer, familiarisez-vous complètement avec le panneau de commande, comme démontré ci-dessous, et toutes ces fonctions, puis suivez les symboles des fonctions désirées.

*Les fonctions illustrées dans ce manuel sont comprises dans plusieurs modèles. Votre appareil peut avoir des fonctions légèrement différentes.*

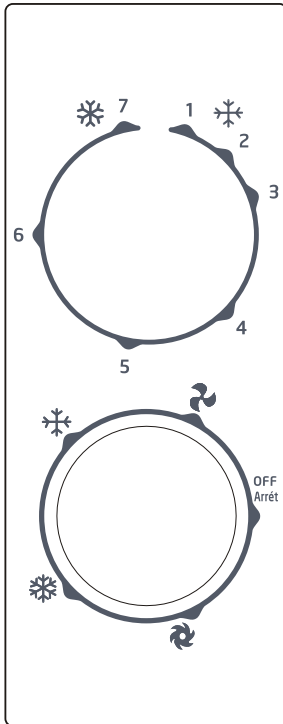

#### Mode de REFROIDISSEMENT

Le réglage désiré est sélectionné en tournant le bouton vers la droite au réglage approprié.

"❄" offre une climatisation et une circulation d'air maximales.

"🌀" offre une climatisation et une circulation d'air minimales.

#### Mode de VENTILATION

Tourner le bouton vers la gauche à la vitesse de circulation d'air désirée.

**REMARQUE :** Lorsque vous sélectionnez une vitesse, le compresseur s'arrête.

#### Thermostat

Celui-ci est utilisé pour régler la température ambiante désirée lorsque l'appareil est en mode REFROIDISSEMENT.

Pour régler la température ambiante, tourner l'interrupteur du thermostat au réglage désiré. Une fois la température atteinte, le compresseur se mettra en marche et s'arrêtera pour maintenir cette température.

Tourner le bouton du thermostat vers la droite pour un réglage élevé. Ceci produit une température ambiante plus basse. Tourner le bouton du thermostat vers la gauche pour un réglage plus bas. Ceci produit une température ambiante plus élevée.

## FONCTIONS DU CLIMATISEUR

### CONSIGNES D'UTILISATION DES COMMANDES ÉLECTRONIQUES

Avant de commencer, familiarisez-vous complètement avec le panneau de commande, comme démontré ci-dessous, et toutes ces fonctions, puis suivez les symboles des fonctions désirées. **L'appareil peut être contrôlé uniquement par les commandes qui se trouvent sur celui-ci ou avec la télécommande.**

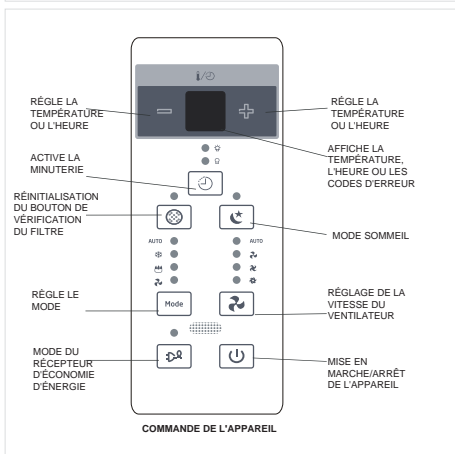

#### POUR METTRE EN MARCHÉ/ARRÊTER L'APPAREIL :

Appuyez sur le bouton MARCHE/ARRÊT pour mettre en marche/arrêter l'appareil. **REMARQUE** : L'appareil activera automatiquement la fonction d'économie d'énergie en mode Froid, Sec, ou Auto (seulement pour Refroidissement-auto et Ventilateur-auto).

#### POUR CHANGER LE RÉGLAGE DE TEMPÉRATURE :

Appuyez sur le bouton GAUCHE/DROIT pour changer le réglage de température.

**REMARQUE** : Appuyez sur le bouton GAUCHE () ou DROIT () jusqu'à ce que vous voyez la température désirée s'affiche sur l'affichage. Cette température sera automatiquement maintenue entre 17°C (62°F) et 30°C (86°F). Si vous souhaitez que l'affichage indique la température réelle de la pièce, consultez la section "Fonctionnement en mode ventilateur seulement"

#### POUR RÉGLER LES VITESSES DU VENTILATEUR :

Appuyez pour sélectionner la vitesse du ventilateur en quatre étapes : Auto, Bas, Moyen ou Élevé. La vitesse du ventilateur est modifiée à chaque fois que vous appuyez sur le bouton. En mode Sec, la vitesse est réglée automatiquement à Bas.

#### FONCTION DE SOMMEIL :

Appuyez sur le bouton Sommeil pour activer le mode sommeil. Dans ce mode, la température sélectionnée augmentera de 2°F/1 (ou 2°C) 30 minutes après la sélection du mode. La température augmentera encore de 2°F/1 (ou 2°C) après un délai supplémentaire de 30 minutes. La nouvelle température sera maintenue pendant 6 heures avant de revenir à la température originale sélectionnée. Cela met fin au mode sommeil et l'appareil fonctionne selon sa programmation originale. Le programme du mode sommeil peut être annulé à tout moment pendant le fonctionnement en appuyant à nouveau sur le bouton Sommeil.

#### FONCTION DE VÉRIFICATION DU FILTRE :

Appuyez sur le bouton Vérifier le filtre pour activer cette fonction. Cette fonction sert de rappel pour le nettoyage du filtre à air pour un fonctionnement plus efficace. Le voyant à DEL s'allumera après 250 heures de fonctionnement. Pour réinitialiser le nettoyage du filtre, appuyez sur le bouton Vérifier le filtre et la lumière s'éteindra.

#### FONCTION ÉCONOMIE D'ÉNERGIE :

Appuyez sur le bouton Économie d'énergie pour activer cette fonction. Cette fonction est disponible en modes FROID, SEC, AUTO (seulement pour REFROIDISSEMENT AUTO et VENTILATEUR AUTO). Le ventilateur continuera de fonctionner pendant 3 minutes après l'arrêt du compresseur. Le ventilateur effectuera ensuite des cycles de 2 minutes à des intervalles de 10 minutes, jusqu'à ce que la température de la pièce soit supérieure au réglage de température, auquel moment le compresseur redémarrera pour commencer le refroidissement.

## FONCTIONS DU CLIMATISEUR

### POUR SÉLECTIONNER LE MODE DE FONCTIONNEMENT:

Pour choisir le mode de fonctionnement, appuyez sur le bouton  Mode. À chaque fois que vous appuyez sur le bouton, un mode est sélectionné selon une séquence allant de Auto, Froid, Sec et Ventilateur. L'indicateur lumineux s'allumera et demeurera allumé une fois le mode sélectionné.

L'appareil activera automatiquement la fonction d'économie d'énergie en mode Froid, Sec, Auto (seulement pour Refroidissement auto et Ventilateur auto).

#### Fonctionnement en mode Auto:

- Lorsque vous réglez le climatiseur en mode AUTO, celui-ci sélectionnera automatiquement le mode de refroidissement, de chauffage (non disponible sur les modèles à refroidissement uniquement) ou ventilateur uniquement, selon la température que vous avez sélectionnée et la température de la pièce.
- Le climatiseur contrôlera automatiquement la température de la pièce en fonction de la température que vous avez sélectionnée.
- Dans ce mode, la vitesse du ventilateur ne peut être réglée : il démarre automatiquement à une vitesse prédéterminée en fonction de la température de la pièce.



#### Fonctionnement en mode Ventilateur uniquement:

- Utilisez cette fonction seulement lorsque vous ne souhaitez pas utiliser la climatisation, comme pour faire circuler l'air ou évacuer l'air vicié (sur certains modèles). N'oubliez pas d'ouvrir l'évent pour cette fonction, mais gardez-le fermé lors de refroidissement pour obtenir une efficacité maximum. Vous pouvez choisir la vitesse du ventilateur que vous préférez.
- Lors de cette fonction, l'affichage indiquera la température réelle de la pièce, pas la température réglée comme en mode de refroidissement.
- La température n'est pas réglée en mode Ventilateur uniquement.

#### Fonctionnement en mode sec:

- Dans ce mode, le climatiseur fonctionnera habituellement comme un déshumidificateur. Puisque l'espace climatisé est fermé ou scellé, le refroidissement se poursuivra à un certain niveau.

### MINUTERIE - FONCTION DE DÉMARRAGE/ARRÊT AUTOMATIQUE:

- Lorsque l'appareil fonctionne ou qu'il est arrêté, appuyez  d'abord sur le bouton Minuterie , l'indicateur lumineux ACTIVÉE s'allumera. Cela indique que le programme de Démarrage automatique est activé.
- Lorsque MINUTERIE ACTIVÉE est affiché, appuyez à nouveau sur le bouton Minuterie et l'indicateur lumineux MINUTERIE DÉSACTIVÉE s'allumera. Cela indique que le programme Arrêt automatique est activé.
- Appuyez sur, ou maintenez, le bouton HAUT ou BAS pour modifier l'heure automatique par échelon de 0,5 heure jusqu'à une durée de 10 heures, puis par échelon de 1 heure jusqu'à une durée de 24 heures. Cette commande fera le décompte du temps restant avant le démarrage.
- L'heure sélectionnée sera affichée pendant 5 secondes, et le système reviendra automatiquement à l'affichage du réglage de température précédent ou de la température de la pièce lorsque l'appareil est en fonction. Il n'y a pas d'affichage lorsque l'appareil ne fonctionne pas.
- En tout temps, le démarrage ou l'arrêt de l'appareil, ou l'ajustement à 0,0 du réglage de minuterie annulera le programme de Démarrage/Arrêt auto de la minuterie.

### ÉCRAN:



Écran

#### ÉCRAN:

Indique la température en « °C » ou en « °F » ainsi que les réglages de minuterie automatique. En mode Ventilateur uniquement, l'écran indique la température de la pièce.

#### Codes d'erreur :

**AS-Erreur du capteur de température de la pièce.**

Débranchez l'appareil et rebranchez-le.

Si l'erreur se répète, communiquez avec le service.

**REMARQUE :** En mode Ventilateur uniquement, il affichera « LO » ou « HI ».

- **AS-Erreur du capteur de température d'évaporation.**

Débranchez l'appareil et rebranchez-le. Si l'erreur se répète, communiquez avec le service.

**REMARQUE :** « ● » s'affiche, comme le démontre l'image de gauche.

**HS-Erreur du capteur de chauffage électrique.** Débranchez l'appareil et rebranchez-le. Si l'erreur se répète, communiquez avec le service.



#### REMARQUE:

Si l'appareil s'arrête de manière inattendue en raison d'une panne de courant, celui-ci redémarrera automatiquement selon les réglages précédents de fonction lorsque le courant sera rétabli.

## ENTRETIEN ET NETTOYAGE

### **ATTENTION**

À l'occasion, nettoyez votre climatiseur pour qu'il conserve son aspect neuf. **Assurez-vous de débrancher l'appareil avant de le nettoyer pour éviter les risques de choc électrique ou d'incendie.**

#### Nettoyage du filtre à air

Le filtre à air devrait être vérifié tous les mois pour évaluer la nécessité d'un nettoyage. Les particules piégées dans le filtre peuvent s'accumuler et provoquer une accumulation de givre sur les serpentins du refroidisseur.

#### Nettoyage du filtre à air

- Poussez la poignée de l'évent pour placer celui-ci en position fermée (lorsque possible). Ouvrez le panneau avant.
- Prenez le filtre par le centre et retirez-le.
- Nettoyez le filtre avec du détergent liquide pour la vaisselle et de l'eau chaude. Rincez le filtre abondamment. Secouez légèrement pour retirer l'excédent d'eau dans le filtre. Assurez-vous que le filtre soit complètement sec avant de le replacer. Vous pouvez aussi nettoyer le filtre à l'aspirateur plutôt que de le laver.

**REMARQUE:** N'utilisez jamais de l'eau chaude à plus de 40°C (104°F) pour nettoyer le filtre à air. N'essayez jamais de faire fonctionner l'appareil dans le filtre à air.

#### Nettoyage du filtre à air

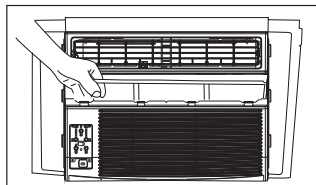

#### Nettoyage de l'enceinte

- Assurez-vous de débrancher le climatiseur avant de le nettoyer pour éviter le risque de choc électrique ou d'incendie. Vous pouvez nettoyer la poussière sur l'enceinte et le devant avec un chiffon sans huile ou avec un chiffon imbibé d'une solution d'eau chaude et de détergent liquide doux pour la vaisselle. Rincez abondamment et essuyez pour sécher.
- N'utilisez jamais de nettoyeurs forts, de cire ou de poli sur le devant de l'enceinte.
- Assurez-vous de bien essorer l'excès d'eau dans le chiffon avant de le passer autour des commandes. Un excès d'eau sur les commandes, ou autour de celles-ci, pourrait endommager le climatiseur.
- Branchez le climatiseur.

#### Entreposage pour l'hiver

- Si vous prévoyez entreposer votre climatiseur pour l'hiver, retirez-le délicatement de la fenêtre, conformément aux consignes d'installation. Recouvrez-le de plastique et rangez-le dans son emballage original.

## CONSEILS DE DÉPANNAGE

### DÉPANNAGE

Passez cette liste en revue avant de faire une demande de service. Vous pourriez économiser du temps et de l'argent. Cette liste comprend les situations fréquentes qui ne découlent pas d'un défaut de fabrication ou du matériel de cet appareil.

<b>Problème</b>	<b>Solution</b>
<b>Le climatiseur ne démarre pas.</b>	<i>La fiche murale est débranchée. Poussez fermement la fiche dans la prise murale.</i>
	<i>Le fusible est grillé ou le disjoncteur est déclenché. Remplacez le fusible par un fusible temporisé ou remplacez le disjoncteur.</i>
	<i>Le dispositif de détection du courant de la fiche est déclenché. Appuyez sur le bouton RESET.</i>
	<i>L'alimentation est coupée. Rétablissez le courant.</i>
<b>L'air provenant de l'appareil ne semble pas suffisamment froid.</b>	<i>La température de la pièce est inférieure à 17°C (62°F). Le refroidissement ne se produira pas tant que la température de la pièce ne sera pas supérieure à 17°C (62°F).</i>
	<i>Le capteur de température derrière le filtre à air touche au serpentin de refroidissement. Éloignez-le du serpentin du refroidisseur.</i>
	<i>Réglez l'appareil à une température inférieure.</i>
	<i>Le compresseur s'est arrêté avec le changement de mode. Attendez 3 minutes après le réglage du mode FROID.</i>
<b>Le climatiseur refroidit, mais il fait trop chaud dans la pièce - de la glace se forme sur le serpentin de refroidissement derrière le devant décoratif.</b>	<i>Température extérieure inférieure à 18°C (64°F). Pour dégivrer le serpentin, réglez au mode VENTILATEUR UNIQUEMENT.</i>
	<i>Le filtre à air pourrait être sale. Nettoyez le filtre. Consultez la section Entretien et nettoyage. Pour dégivrer, réglez au mode VENTILATEUR UNIQUEMENT.</i>
	<i>Le réglage du thermostat est trop froid pour le refroidissement nocturne. Pour dégivrer le serpentin, réglez au mode VENTILATEUR UNIQUEMENT. Puis, réglez à une température plus élevée.</i>

## CONSEILS DE DÉPANNAGE

<b>Problème</b>	<b>Solution</b>
<b>Le climatiseur refroidit, mais il fait trop chaud dans la pièce - PAS de formation de glace sur le serpentín de refroidissement derrière le devant décoratif.</b>	Filter à air sale – débit d'air restreint. Nettoyez le filtre à air. Consultez la section Entretien et nettoyage.
	Le réglage de température est trop élevé. Réglez à une température moins élevée.
	La position des volets de circulation d'air n'est pas correcte. Placez les volets dans une position permettant une meilleure distribution d'air.
	Le devant de l'appareil est obstrué par des rideaux, des stores, des meubles, etc. – distribution d'air restreinte. Enlevez l'obstruction devant l'appareil.
	Portes, fenêtres, grilles à registre, etc. ouvertes – l'air froid s'échappe. Fermez les portes, les fenêtres et les grilles à registre.
	L'appareil a récemment été démarré dans une pièce chaude. Laissez du temps supplémentaire pour évacuer la chaleur emmagasinée dans les murs, les plafonds, les planchers et les meubles.
<b>Le climatiseur se met en marche et s'éteint rapidement.</b>	Filter à air sale – débit d'air restreint. Nettoyez le filtre à air.
	Température extérieure extrêmement élevée. Réglez le ventilateur à un réglage supérieur pour faire passer plus régulièrement l'air derrière les serpentins de refroidissement.
<b>L'appareil fait du bruit lors du refroidissement.</b>	Son du mouvement de l'air. Ceci est normal. Si trop fort, réglez le ventilateur à une vitesse plus lente.
	Vibration de la fenêtre – mauvaise installation. Consultez les consignes d'installation ou vérifiez auprès de l'installateur.
<b>Écoulement d'eau à l'INTÉRIEUR lorsque l'appareil refroidit.</b>	Mauvaise installation. Inclinez légèrement le climatiseur vers l'extérieur pour permettre l'évacuation d'eau. Consultez les consignes d'installation – vérifiez auprès de l'installateur.
<b>Écoulement d'eau à l'EXTÉRIEUR lorsque l'appareil refroidit.</b>	L'appareil retire une grande quantité d'humidité de la pièce. Ceci est normal lors des journées extrêmement humides.
<b>Le capteur à distance est désactivé prématurément (certains modèles).</b>	La télécommande n'est pas dans le champ de portée. Placez la télécommande devant l'appareil dans un rayon de 16.4 pi (5 m) et de 180°.
	Le signal de la télécommande est obstrué. Éliminez l'obstruction.
<b>La pièce est trop froide.</b>	Le réglage de température est trop bas. Haussez le réglage de température.

## Instructions pour la télécommande

### Manipulation de la télécommande

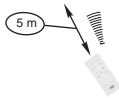
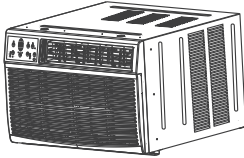

### Emplacement de la télécommande.

- Utilisez la télécommande à une distance de 16 pi (5 m) de l'appareil, en la dirigeant vers le récepteur. La réception est confirmée par un bip sonore.

### ⚠ MISES EN GARDE

- Le climatiseur ne fonctionnera pas si des rideaux, des portes ou d'autres matériaux bloquent les signaux de la télécommande vers l'unité interne.
- Empêchez tout déversement de liquide sur la télécommande. N'exposez pas la télécommande à la lumière directe du soleil ou à la chaleur.
- Si le récepteur de signaux infrarouges sur l'unité intérieure est exposé aux rayons directs du soleil, le climatiseur pourrait ne pas fonctionner correctement. Utilisez des rideaux afin d'empêcher la lumière du soleil de s'immiscer sur le récepteur.
- Si d'autres appareils électriques réagissent à la télécommande, déplacez ces appareils ou consultez votre revendeur local.

### Instructions d'installation de la pile

**REMARQUE :** Commencez par retirer la pièce isolante (si disponible), puis installez la pile en procédant comme suit.

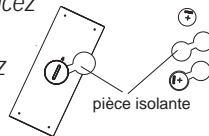

Étape 1 : insérez une pièce de monnaie verticalement dans la rainure sur le couvercle du compartiment de la pile, puis effectuez une rotation dans le sens horaire de 45 degrés, assurez-vous que la rainure est alignée avec le signe « unlock » tel qu'illustré ci-dessous.

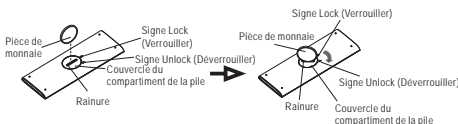

Étape 2 : installez la pile dans la télécommande, le pôle positif (+) tourné vers le haut.

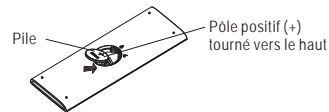

Étape 3 : installez le couvercle du compartiment de la pile, assurez-vous que la rainure du couvercle est alignée avec le signe « déverrouiller ». Insérez une pièce de monnaie verticalement dans la rainure puis pressez-la doucement, puis effectuez une rotation dans le sens anti-horaire de 45 degrés, assurez-vous que la rainure est alignée avec le signe « lock » tel qu'illustré ci-dessous.

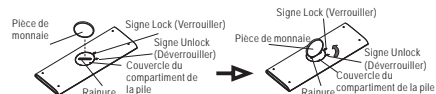



## Instructions pour la télécommande

### Caractéristiques de la télécommande

<b>Modèle</b>	RG15A(B)/E
<b>Tension nominale</b>	3,0 V ( Batterie au lithium CR2025 )
<b>Tension la plus faible du signal d'émission du processeur</b>	2,4 V
<b>Plage de réception de signal</b>	16 pi (5 m)
<b>Environnement</b>	-5 °C~60 °C (23 °F~140 °F)

#### REMARQUE :

- la conception des boutons est basée sur le modèle typique et peut être légèrement différente de celle de l'appareil que vous avez acheté, la véritable forme de l'appareil doit prévaloir.
- Toutes les fonctions décrites dans les présentes instructions s'appliquent aux différents modèles de climatiseurs offerts; si votre modèle n'a pas l'une de ces fonctions, il n'y aura aucun effet si vous appuyez sur le bouton correspondant sur la télécommande.
- Lorsqu'il existe d'importantes différences entre l' « Illustration de la télécommande » et le « MANUEL DE L'UTILISATEUR » au niveau de la description de la fonction, la description dans le « MANUEL DE L'UTILISATEUR » devra prévaloir.

#### **ATTENTION:** RISQUE DE LA BRÛLURE CHIMIQUE.

GARDER LES BATTERIES ELOIGNER DES ENFANTS.

Ce produit contient une batterie bouton au lithium. Si elle est avalé dans le corps, les personnes seront morts par de brûlures graves internes dans 2h. Il faut toujours fixer complètement les batteries. Il est interdit d'utiliser ce produit avec l'ouverture des batteries. Si vous avez avalez des piles, il faut aller au médecin le plus vite possible.

Les piles nulles doivent être disposées correctement et éloignées des enfants. Même les cellules usées peuvent causer des blessures.

## Instructions pour la télécommande

### Boutons de fonctions

#### Bouton ON/ OFF (MARCHE/ ARRÊT)

L'appareil se met en marche lorsque ce bouton est enfoncé et s'arrête lorsque le bouton est pressé à nouveau.

**REMARQUE :** si l'appareil est doté du mode ÉCONOMIE D'ÉNERGIE, celui-ci activera automatiquement la fonctionnalité d'Économie d'énergie sous les modes Cool, Dry et Auto (seulement Auto-Cooling et Auto-Fan).

#### Bouton TEMP DOWN (BAISSER TEMP.)

Appuyez sur ce bouton pour réduire le réglage de la température intérieure par intervalles de 1 °C/ 1 °F à 17 °C/ 62 °F.

#### Bouton TIMER (MINUTERIE)

Appuyez sur ce bouton pour activer le programme « Auto Start » ou « Auto Stop ».

#### Bouton ONE TOUCH

Appuyez sur ce bouton, le système passera automatiquement au mode COOL avec la vitesse automatique du ventilateur, la température réglée est de 26 °C/ 80 °F. Et le programme de réglage de la minuterie sera annulé (sur certains modèles).

#### Bouton MODE

Appuyez sur ce bouton pour sélectionner le mode de fonctionnement désiré de AUTO, COOL, DRY, HEAT (uniquement les modèles avec fonction de refroidissement et de chauffage) à FAN.

**REMARQUE :** ne sélectionnez pas le mode HEAT si la machine que vous avez achetée est de type à refroidissement seul. Le mode HEAT n'est pas pris en charge par les appareils à refroidissement seul.

#### Bouton TEMP UP (AUGM. TEMP.)

Appuyez sur ce bouton pour augmenter le réglage de température par intervalles de 1 °C/ 1 °F jusqu'à 30 °C/ 86 °F.

#### Bouton FAN (VENTILATEUR)

Utilisé pour sélectionner la vitesse du ventilateur en quatre étapes : Auto, Low (Faible), Med (Moy.) et High (Élevé).

#### Bouton SLEEP (VEILLE)

Appuyez sur ce bouton pour activer le mode Sleep. Cette fonctionnalité est disponible sur les modes COOL, HEAT ou AUTO seulement et maintient la température la plus confortable possible pour vous.

#### Bouton MODE ÉCONOMIE D'ÉNERGIE

Appuyez sur ce bouton pour activer le mode économie d'énergie. Appuyez dessus de nouveau pour arrêter la fonction. (sur certains modèles)

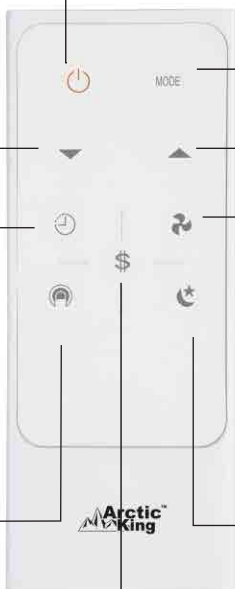

## Instructions pour la télécommande

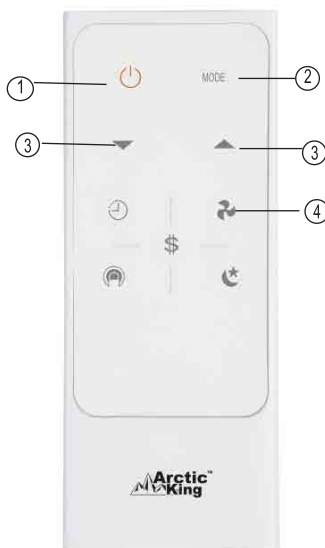
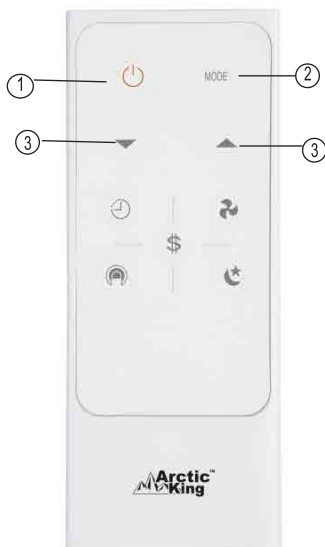

### Comment utiliser les boutons

#### Fonctionnement Auto

Assurez-vous que l'appareil est branché et qu'il y a du courant au circuit.

1. Appuyez sur le bouton **ON/ OFF** pour mettre le climatiseur en marche.
2. Appuyez sur le bouton **MODE** pour sélectionner Auto.
3. Appuyez sur le bouton **TEMP UP** (AUGM. TEMP.)/ **DOWN** (BAISSER TEMP.) pour régler la température désirée. La température peut être réglée sur une plage de 17 °C/62 °F ~ 30 °C/86 °F par intervalles de 1 °C/1 °F.

#### REMARQUE

1. En mode Auto, le climatiseur peut logiquement choisir le mode Cooling (Refroidissement), Fan (Ventilateur), Heating (Chauffage) et détecter la différence entre la température réelle et la température programmée sur la télécommande.
2. Sous le mode Auto, vous ne pouvez pas changer la vitesse du ventilateur. Celle-ci a déjà été réglée automatiquement.
3. Si le mode Auto n'est pas confortable pour vous, le mode désiré peut être choisi manuellement.

#### Mode refroidissement (cooling)/ chauffage (heating)/ ventilateur (fan)

Assurez-vous que l'appareil est branché et qu'il y a du courant au circuit.

1. Appuyez sur le bouton **ON/ OFF** pour mettre le climatiseur en marche.
2. Appuyez sur le bouton **MODE** pour sélectionner le mode Cool ou Fan.
3. Appuyez sur le bouton **TEMP UP** (AUGM. TEMP.)/ **DOWN** (BAISSER TEMP.) pour régler la température désirée. La température peut être réglée sur une plage de 17 °C/62 °F ~ 30 °C/86 °F par intervalles de 1 °C/1 °F.
4. Appuyez sur le bouton **FAN** pour sélectionner la vitesse du ventilateur en quatre étapes - Auto, Low (Faible), Med (Moy.) et High (Élevé).

#### REMARQUE

Sous le mode Fan, la température de consigne n'est pas affichée sur la télécommande et vous n'êtes pas en mesure de régler la température ambiante non plus. Dans ce cas, seule l'étape 1, 2 ou 4 peut être effectuée.

## Instructions pour la télécommande

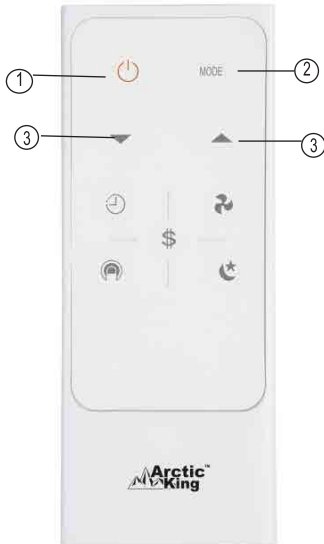

### Mode déshumidification

Assurez-vous que l'appareil est branché et qu'il y a du courant au circuit.

1. Appuyez sur le bouton **ON/ OFF** pour mettre le climatiseur en marche.
2. Appuyez sur le bouton **MODE** pour sélectionner Dry.
3. Appuyez sur le bouton **TEMP UP** (AUGM. TEMP.)/ **DOWN** (BAISSER TEMP.) pour régler la température désirée. La température peut être réglée sur une plage de 17 °C/62 °F ~ 30 °C/86 °F par intervalles de 1 °C/1 °F.

### **REMARQUE**

*Sous le mode Déshumidification, vous ne pouvez pas sélectionner la vitesse du ventilateur. Celle-ci a déjà été réglée automatiquement.*

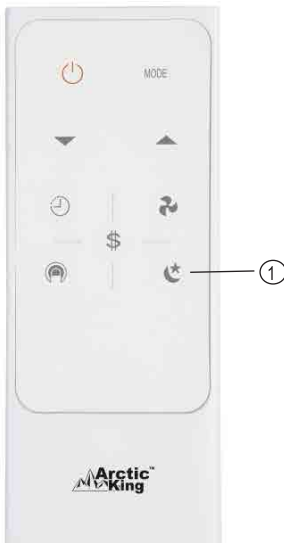

### Mode SLEEP

- Appuyez sur ce bouton pour activer le mode Sleep. Cette fonctionnalité est disponible selon les modes COOL, HEAT ou AUTO seulement et maintient la température la plus confortable possible pour vous.
- Sous ce mode la température sélectionnée augmentera de 1 °C/ 2 °F 30 minutes après la sélection du mode. La température augmentera alors d'un autre 1 °C/ 2 °F après 30 minutes supplémentaires. Cette nouvelle température sera maintenue pendant 6 heures avant de revenir à la température initialement sélectionnée. Ceci met fin au mode Sleep et l'appareil continue à fonctionner comme initialement programmé.
- Le programme de mode Sleep (Veille) peut être annulé lorsque vous appuyez sur le bouton MODE, ON/ OFF, FAN SPEED et SLEEP lors du fonctionnement.

## Instructions pour la télécommande

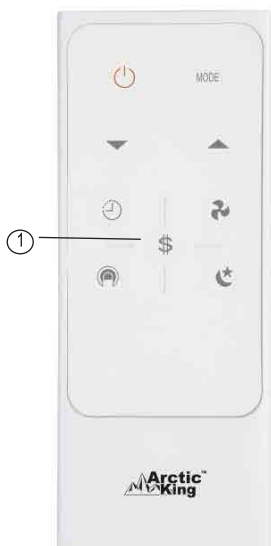
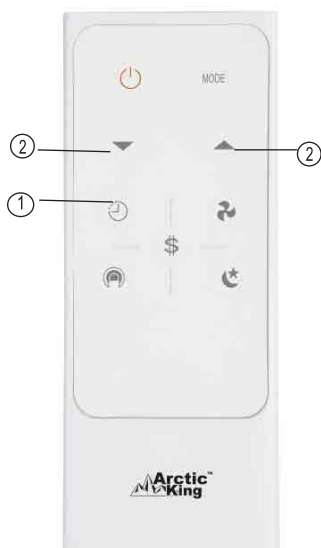

### Fonctionnement de la minuterie (Timer)

Appuyer sur le bouton TIMER peut activer le programme de réglage Auto-start et Auto-stop de l'appareil. La durée peut être réglée sur une plage de 0 - 24 heures.

#### **Pour définir la durée Auto Start/ Stop.**

1. Appuyez sur le bouton TIMER, lorsque le témoin lumineux TIMER ON s'affiche sur le panneau d'affichage à DEL du climatiseur, celui-ci indique que le programme de réglage Auto Start a été initié. Lorsque le témoin lumineux TIMER OFF s'affiche sur le panneau d'affichage à DEL du climatiseur, celui-ci indique que le programme de réglage Auto Start a été initié.
2. Appuyez sur les boutons Up (▲) ou Down (▼) et maintenez-les enfoncés pour changer la durée Auto de par intervalles de 0,5 heure, jusqu'à 10 heures, puis par intervalles d'une (1) heure jusqu'à 24 heures. La commande comptera à rebours le temps restant jusqu'à la mise en marche/ arrêt.
3. La durée sélectionnée s'inscrita en 5 secondes et le climatiseur reviendra automatiquement à l'affichage du réglage précédent de la température.
4. Allumer (ON) ou éteindre (OFF) l'appareil à tout moment annulera la fonctionnalité Auto Start/ Stop.

**REMARQUE :** pour annuler le réglage du TIMER, appuyez sur le bouton TIMER et appuyez sur les boutons Up (▲) ou Down (▼) et maintenez-les enfoncés jusqu'à ce que 0 heure s'affiche sur la fenêtre DEL du climatiseur.

### Mode économie d'énergie

Sous ce mode, le ventilateur continuera de fonctionner pendant 3 minutes une fois que le compresseur s'est arrêté. Le ventilateur fonctionne par cycles pendant 2 minutes sur des intervalles de 10 minutes jusqu'à ce que la température ambiante soit supérieure à la température définie, à laquelle le compresseur se remet en marche et le processus de refroidissement commence.

## Instructions pour la télécommande

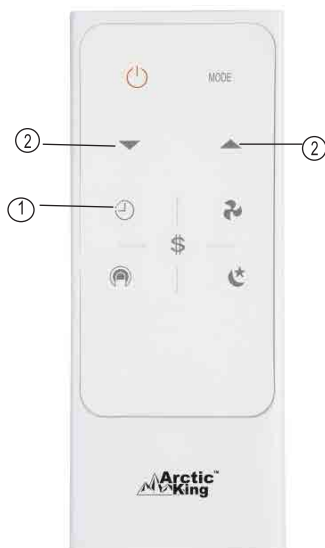

### **MINUTERIE COMBINÉE (COMBINED TIMER)** (régler les deux minuteries ON et OFF simultanément)

#### **AUTO STOP → AUTO START** (Démarrage → Arrêt → Démarrage du fonctionnement)

Cette fonctionnalité est utile lorsque vous voulez arrêter le climatiseur après être allé vous coucher et le démarrer à nouveau le matin lorsque vous vous réveillez ou lorsque vous rentrez à la maison.

#### **Exemple :**

Pour arrêter le climatiseur 2 heures après le réglage, et le démarrer 10 heures après le réglage.

1. Appuyez sur le bouton TIMER jusqu'à ce que le témoin lumineux TIMER OFF s'affiche sur le panneau d'affichage à DEL du climatiseur.
2. Utilisez les boutons fléchés vers le haut (UP) et vers le bas (DOWN) pour afficher « 2,0 » sur le panneau d'affichage à DEL du climatiseur.
3. Appuyez de nouveau sur le bouton TIMER pour afficher le TIMER OFF sur le panneau d'affichage à DEL de l'appareil.
4. Utilisez les boutons fléchés vers le haut (UP) et vers le bas (DOWN) pour afficher « 10 » sur le panneau d'affichage à DEL de l'appareil.
5. Attendez 5 secondes jusqu'à ce que l'affichage précédent revienne à la fenêtre du DEL.

#### **AUTO START → AUTO STOP** (Arrêt → Démarrage → Arrêt du fonctionnement)

Cette fonctionnalité est utile lorsque vous voulez démarrer le climatiseur avant de vous réveiller et l'arrêter après avoir quitté la maison.

#### **Exemple :**

Pour démarrer le climatiseur 5 heures après le réglage, et l'arrêter 8 heures après le réglage.

1. Appuyez sur le bouton TIMER jusqu'à ce que le témoin lumineux TIMER ON s'affiche sur le panneau d'affichage à DEL du climatiseur.
2. Utilisez les boutons fléchés vers le haut (UP) et vers le bas (DOWN) pour afficher « 5,0 » sur le panneau d'affichage à DEL du climatiseur.
3. Appuyez de nouveau sur le bouton TIMER pour afficher le TIMER OFF sur le panneau d'affichage à DEL de l'appareil.
4. Utilisez les boutons fléchés vers le haut (UP) et vers le bas (DOWN) pour afficher « 8,0 » sur le panneau d'affichage à DEL de l'appareil.
5. Attendez 5 secondes jusqu'à ce que l'affichage précédent revienne à l'écran DEL.

## Instructions pour la télécommande

### REMARQUE :

- La conception des boutons est basée sur le modèle typique et peut être légèrement différente de celle de l'appareil que vous avez acheté, la véritable forme de l'appareil doit prévaloir.
- Toutes les fonctions décrites dans les présentes instructions s'appliquent aux différents modèles de climatiseurs offerts; si votre modèle n'a pas l'une de ces fonctions, il n'y aura aucun effet si vous appuyez sur le bouton correspondant sur la télécommande.
- Lorsqu'il existe d'importantes différences entre l'« Illustration de la télécommande » et le « MANUEL DE L'UTILISATEUR » au niveau de la description de la fonction, la description dans le « MANUEL DE L'UTILISATEUR » devra prévaloir.
- L'appareil devra être conforme à la réglementation locale en vigueur. Au Canada, celui-ci devra se conformer à la norme CAN-SEIC-3(B)/NMB-3(B). Aux États-Unis, le présent appareil devra se conformer à la section 15 des règlements de la FCC. Le fonctionnement est soumis aux deux conditions suivantes : (1) Cet appareil ne doit pas provoquer d'interférences nuisibles, et (2) cet appareil doit accepter toute interférence reçue y compris du type pouvant créer un fonctionnement indésirable.
- Cet équipement a été testé et déclaré conforme aux limites pour appareils numériques de Classe B, selon la section 15 des règlements de la FCC. Ces limites sont destinées à assurer une protection raisonnable contre les interférences nuisibles dans une installation résidentielle. Cet appareil produit, utilise et peut émettre une énergie de radiofréquence et, s'il n'est pas installé et utilisé conformément aux présentes instructions, peut causer des interférences nuisibles aux communications radio. Toutefois, rien ne garantit l'absence d'interférences dans une installation particulière. Si cet équipement provoque des interférences nuisibles à la réception des signaux de radio ou de télévision, ce qui peut être déterminé en allumant et en éteignant l'appareil, l'utilisateur est vivement encouragé d'essayer de corriger ces interférences par l'un des moyens suivants :
  - Réorientez ou changez l'antenne réceptrice de place.
  - Augmentez la distance séparant l'équipement du récepteur.
  - Branchez l'équipement sur une sortie d'un circuit qui est différente de celle à laquelle le récepteur est raccordé.
  - Contactez votre revendeur ou un technicien radio/ TV qualifié pour obtenir de l'aide. Tout changement ou modification non approuvée par la partie responsable de la conformité est susceptible d'entraîner la révocation de l'autorisation d'utilisation de l'appareil.

## GARANTIE LIMITÉE POUR CLIMATISEUR

---

Ces produits ont été conçus pour répondre à des normes de qualité et sont garantis pour usage domestique contre tout défaut de fabrication.

Garantie d'un (1) pièces seulement an à partir de la date d'achat; garantie limitée sur le système scellé de la 2e à la 5e année, pour une utilisation domestique normale de l'appareil.

Cette garantie n'a aucune incidence sur vos droits légaux.

En cas de mauvais fonctionnement de votre produit (bris, pièces manquantes, etc.), veuillez appeler notre ligne de service pour parler à un technicien au 1-866-646-4332, du lundi au vendredi de 8 h à 18 h HNE, le samedi de 8 h à 16 h HNE. Midea se réserve le droit de réparer ou remplacer le produit défectueux à sa discrétion.

Toute garantie est invalide si le produit a été utilisé en surcharge ou de façon non recommandée, ou a fait l'objet de négligence ou de réparations non effectuées par un agent autorisé. L'usage professionnel/commercial au quotidien et l'usage intensif ne sont pas garantis. Dû à l'amélioration continue de nos produits, nous nous réservons le droit de modifier les caractéristiques de ce produit sans avertissement.

**Pour obtenir des instructions sur la façon de drainer correctement le fréon, veuillez contacter notre service à la clientèle au 1-866-646-4332. Je vous remercie.**