



en

USER MANUAL & INSTALLATION INSTRUCTIONS

Front Loading Combo

Power supply: 120V~
Circuit: 12-amp branch

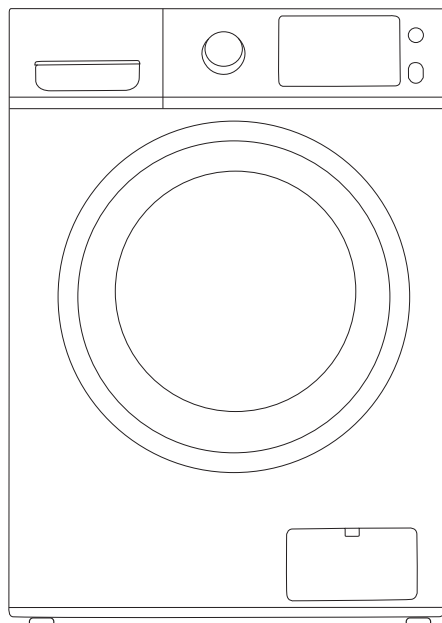

**Free 3 months
extension of the
original limited warranty
period!*** Simply text a
picture of your proof of
purchase to:

1-844-224-1614

*The warranty extension is for the three months immediately following the completion of the product's original warranty period. Individuals do not need to register the product in order to get all the rights and remedies of registered owners under the original limited warranty.

Warning:
Before using this product, please read this manual carefully and keep it for future reference. The design and specifications are subject to change without prior notice for product improvement. Consult with your dealer or manufacturer for details.

**MODEL NUMBER
MLC31N4AWW**
www.midea.com/ca

Dear user

THANK YOU and **CONGRATULATIONS** on your purchase of this high-quality Midea product. Your Midea washer is designed for reliable, trouble-free performance. Please take a moment to register your new washer.

Register your new washer at

www.midea.com/ca/support/Product-registration

For future reference, record your product model and serial numbers located on the inside frame of the washer.

Model Number _____

Serial Number _____

FRONT LOADING COMBO SAFETY	3
Proper Installation	5
When Not in Use	5
OPERATION REQUIREMENTS.....	6
Location of Your Front Loading Combo	6
Electrical Requirements	6
Water Supply Requirements	7
Drain Requirements	7
INSTALLATION INSTRUCTIONS	8
Before You Begin	8
Tools Required	8
Parts Required (Obtain Locally)	9
Parts Supplied.....	9
Unit Dimensions	9
Unpacking the Combo Unit.....	10
Installing the Combo Unit.....	11
COMBO UNIT USE	13
Control Panel.....	13
Operating Instructions.....	14
Loading and Using the Combo Unit.....	16

FRONT LOADING COMBO CARE	17
Cleaning	17
BEFORE YOU CALL FOR SERVICE	19
Moving, Storage and Long Vacations.....	24
Error Codes.....	24
WARRANTY.....	25

FRONT LOADING COMBO SAFETY

YOUR SAFETY AND THE SAFETY OF OTHERS ARE VERY IMPORTANT

To prevent injury to the user or other people and property damage, the instructions shown here must be followed. Incorrect operation due to ignoring of instructions may cause harm or damage, including death.

The level of risk is shown by the following indications.



This symbol indicates the possibility of death or serious injury.



This symbol indicates the possibility of injury or damage to property.



This symbol indicates the possibility of dangerous voltage constituting a risk of electrical shock is present that could result in death or serious injury.

IMPORTANT SAFETY INSTRUCTIONS

WARNING

To reduce the risk of death, fire, explosion, electric shock, or injury to persons when using your vfd appliance, follow basic precautions, including the following:

- Read the instruction manual before using the appliance.
- DO NOT wash or dry articles that have been previously cleaned in, washed in, soaked in or spotted with gasoline, dry-cleaning solvents, or other flammable or explosive substances, as they give off vapors that could ignite or explode.
- DO NOT add gasoline, dry-cleaning solvents, or other flammable or explosive substances to the wash water. These substances give off vapors that could ignite or explode.
- Under certain conditions, hydrogen gas may be produced in a hot-water system that has not been used for 2 weeks or more. HYDROGEN GAS IS EXPLOSIVE. If the hot water system has not been used for such a period, before using a washing machine, turn on all hot-water faucets and let the water flow from each for several minutes. This will release any accumulated hydrogen gas. As the gas is flammable, DO NOT smoke or use an open flame during this time.
- DO NOT allow children to play on or in this appliance. Close supervision of children is necessary when this appliance is used near children. Before the washer is removed from service or discarded, remove the door or lid. Failure to follow these instructions may result in death or injury to persons.
- DO NOT reach into the appliance if the drum or other components are moving to prevent accidental entanglement.
- DO NOT install or store this appliance where it will be exposed to the weather.
- DO NOT tamper with controls, repair or replace any part of this appliance or attempt any servicing unless specifically recommended in the user maintenance instructions or in published user repair instructions that you understand and have the skills to carry out.
- Keep the area around your appliance clean and dry to reduce the possibility of slipping.
- DO NOT operate this appliance if it is damaged, malfunctioning, partially disassembled, or has missing or broken parts including a damaged cord or plug.
- Unplug the appliance or turn off the circuit breaker before servicing. Pressing the Power button DOES NOT disconnect power.
- See “Electrical Requirements” located in the Installation Instructions for grounding instructions. This appliance is not intended for use by persons (including children) with reduced physical, sensory or mental capabilities, or lack of experience and knowledge, unless they have been given supervision or instruction concerning use of the appliance by a person responsible for their safety. Children should be supervised to ensure that they do not play with appliance.

- If the supply cord is damaged, it must be replaced by the manufacturer, its service agent or similarly qualified persons in order to avoid a hazard.
- The new hose-sets bought from the retailer where the product was purchased are to be used and that old hose-sets should not be reused.
- This appliance is for indoor use only.

SAVE THESE INSTRUCTIONS

PROPER INSTALLATION

- This appliance must be properly installed and located in accordance with the Installation Instructions before it is used. Ensure the cold water hose is connected to the “C” valve.
- Install or store where it will not be exposed to temperatures below freezing or exposed to the weather, which could cause permanent damage and invalidate the warranty. Properly ground washer to conform with all governing codes and ordinances. Follow details in installation instructions.

WARNING

Electrical Shock Hazard



- Plug into a grounded 3 prong outlet.
- Do not remove the ground prong.
- Do not use an adapter.
- Do not use an extension cord.
- Failure to do so can result in death, fire or electrical shock.

WHEN NOT IN USE

Turn off water faucets to minimize leakage if a break or rupture should occur. Check the condition of the fill hoses; We recommend changing the hoses every 5 years.

State of California Proposition 65 Warnings:

 **WARNING: Cancer and Reproductive Harm**
 -www.P65Warnings.ca.gov.

SAVE THESE INSTRUCTIONS

THIS APPLIANCE IS FOR HOUSEHOLD USE ONLY

OPERATION REQUIREMENTS

LOCATION OF YOUR FRONT LOADING COMBO

DO NOT INSTALL THE UNIT:

1. In an area exposed to dripping water or outside weather conditions. The ambient temperature should never be below 60°F (15.6°C) for proper washer operation.
2. In an area where it will come in contact with curtains or drapes.
3. On carpet. The floor **MUST** be a hard surface with a maximum slope of 1/2" per foot (1.27 cm per 30 cm). To make sure the washer does not vibrate or move, you may have to reinforce the floor.

NOTE: If floor is in poor condition, use 3/4" impregnated plywood sheet solidly attached to the existing floor covering.

IMPORTANT: MINIMUM INSTALLATION CLEARANCES

- When installed in alcove: Top and Sides = 0" (0 cm), Back = 3" (7.6 cm)
- When installed in closet: Top and Sides = 1" (25 mm), Front = 2" (5 cm), Back = 3" (7.6 cm)
- Closet door ventilation openings required: 2 louvers each 60 square in. (387 cm), located 3" (7.6 cm) from top and bottom of door

ELECTRICAL REQUIREMENTS

Read these instructions completely and carefully.

WARNING

TO REDUCE THE RISK OF FIRE, ELECTRICAL SHOCK AND PERSONAL INJURY:

- **DO NOT USE AN EXTENSION CORD OR AN ADAPTER PLUG WITH THIS APPLIANCE. Washer must be electrically grounded in accordance with local codes and ordinances.**

CIRCUIT - Individual, properly polarized and grounded 15-amp branch circuit fused with 15-amp time -delay fuse or circuit breaker.

POWER SUPPLY - 2-wire with ground, 120V-, single-phase, 60Hz, alternating current.

OUTLET RECEPTACLE - Properly grounded receptacle located so the power supply cord is accessible when the washer is in an installed position.

GROUNDING REQUIREMENTS

Improper connection of the equipment grounding conductor can result in a risk of electrical shock. Check with a licensed electrician if you are in doubt as to whether the appliance is properly grounded.

1. The appliance **MUST** be grounded. In the event of malfunction or breakdown, grounding will reduce the risk of electrical shock by providing a path of least resistance for electrical current.
2. Since your appliance is equipped with a power supply cord having an equipment-grounding conductor and a grounding plug, the plug **MUST** be plugged into an appropriate, copper-wired receptacle that is properly installed and grounded in accordance with all local codes. If in doubt, call a licensed electrician. **DO NOT** cut off or alter the grounding prong on the power supply cord. In situations where a two-slot receptacle is present, it is the owner's responsibility to have a licensed electrician replace it with a properly grounded grounding-type receptacle.

WATER SUPPLY REQUIREMENTS

Hot and cold water faucet **MUST** be installed within 42" (107 cm) of your washer's water inlet. The faucet **MUST** be 3/4" (1.9 cm) garden hose-type so inlet hoses can be connected. Water pressure **MUST** be between 20 and 100 psi. Your water department can advise you of your water pressure.

DRAIN REQUIREMENTS

1. Drain capable of eliminating 64.3 L per minute.
2. A standpipe diameter of 1-1/4" (3.18 cm) minimum.
3. The standpipe height above the floor should be: Minimum height: 24" (61 cm)
Maximum height: 40" (100 cm)
4. to drain into a laundry tub; tub needs to be min 20 gal (76 L), top of the laundry tub must be min 24" (61 cm)
5. Floor drain requires a min 28" siphon drain (710 mm) from the bottom of the unit

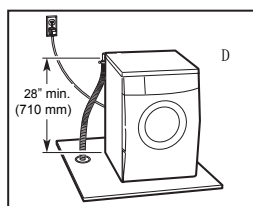
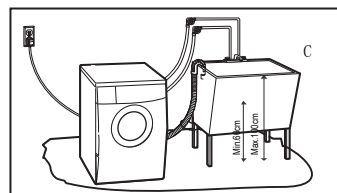
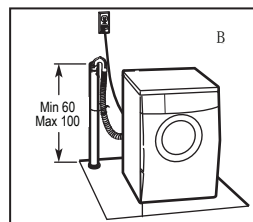

INSTALLATION INSTRUCTIONS

BEFORE YOU BEGIN

Read these instructions completely and carefully.

- **IMPORTANT** - Save these instructions for local inspector's use.
- **IMPORTANT** - Observe all governing codes and ordinances.
 - Note to Installer - Be sure to leave these instructions with the Consumer.
 - Note to Consumer - Keep these instructions for future reference.
 - Skill level - Installation of this appliance requires basic mechanical and electrical skills.
 - Completion time - 1-3 hours.
 - Proper installation is the responsibility of the installer.
 - Product failure due to improper installation is not covered under the Warranty.

FOR YOUR SAFETY:

WARNING

- This appliance must be properly grounded and installed as described in these Installation Instructions.
- Do not install or store the appliance in an area where it will be exposed to water/weather. See the Location of Your Combo Unit section.
- **NOTE:** This appliance must be properly grounded, and electrical service to the washer.
- Certain internal parts are intentionally not grounded and may present a risk of electric shock only during servicing. Service Personnel - Do not contact the following parts while the appliance is energized: Electrical Valve, Drain Pump, Heater and Motor.

TOOLS REQUIRED

- Adjustable wrench or 3/8 " & 7/16 " socket with ratchet
- Adjustable wrench or 9/16 " & 3/8" open-end wrench
- Channel-lock adjustable pliers
- Carpenter's level

PARTS REQUIRED (OBTAIN LOCALLY)

Water Hose (2)



PARTS SUPPLIED

Cable Tie



Drain Hose Guide

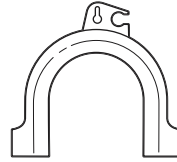

Inlet Hose Screen Washers(2)



COMBO UNIT DIMENSIONS

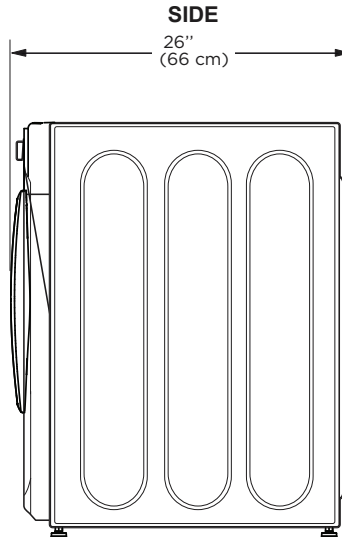
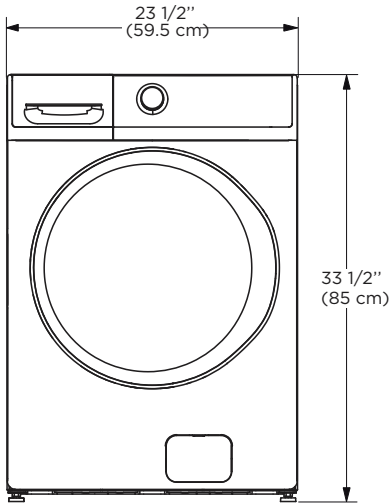

UNPACKING THE COMBO UNIT

WARNING:

- Recycle or destroy the carton and plastic bags after the washer is unpacked. Make materials inaccessible to children. Children might use them for play. Cartons covered with rugs, bedspreads or plastic sheets can become airtight chambers causing suffocation.

1. Cut and remove the top and bottom packaging straps.
2. While it is in the carton, carefully lay the washer on its side. DO NOT lay the washer on its front or back.
3. Turn down the bottom flaps-remove all base packaging, including the cardboard, styrofoam base and styrofoam tub support (inserted in center of base).

NOTE: If you are installing a pedestal, proceed to the installation instructions that come with the pedestal.

4. Carefully return the unit to an upright position and remove the carton.
5. Carefully move the washer to within 4 feet (122 cm) of the final location.
6. Remove the following from the back side of the washer:
 - 4 bolts
 - 4 plastic spacers (including rubber grommets)
 - 4 power cord retainers



IMPORTANT: Failure to remove the shipping bolts* can cause the washer to become severely unbalanced.

Save all bolts for future use.

* Any damages from failure to remove the shipping bolts are not covered by the warranty.

NOTE: If you must transport the washer at a later date, you must reinstall the shipping support hardware to prevent shipping damage. Keep the hardware in the plastic bag provided.

INSTALLING THE COMBO UNIT

1. Run some water from the cold faucet to flush the water lines and remove particles that might clog up the inlet hose.
2. Ensure there is a rubber washer in the hoses. Reinstall the rubber washer into the hose fitting if it has fallen out during shipment. Carefully connect the inlet hose marked HOT to the rear “H” inlet of the water valve. Tighten by hand; then tighten another 2/3 turn with pliers. And COLD to the rear “C” inlet of the water valve. Tighten by hand; then tighten another 2/3 turn with pliers.

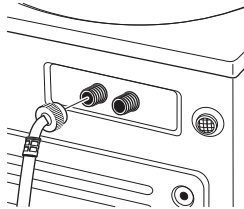

Do not crossthread or over-tighten these connections.

3. Install the screen washers by inserting them into the free ends of the inlet hoses with protruded side facing the faucet.
4. Connect the inlet hose ends to the HOT and COLD water faucets tightly by hand, then tighten another 2/3 turn with pliers. Turn the water on and check for leaks.

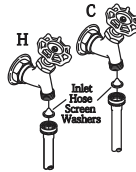

5. Carefully move the washer to its final location. Gently rock the washer into position ensuring inlet hoses do not become kinked. It is important not to damage the rubber leveling legs when moving your washer to its final location. Damaged legs can increase washer vibration. It may be helpful to spray window cleaner on the floor to help move your washer into its final position.

NOTE: To reduce vibration, ensure that all four rubber leveling legs are firmly touching the floor. Push and pull on the back right and then back left of your washer.

NOTE: Do not use the dispenser drawer or door to lift the washer.

NOTE: If you are installing into a drain pan, you can use a 24-inch long 2x4 to lever the unit into place.

- With the unit in its final position, place a level on top of the washer (if the washer is installed under a counter, the washer should not be able to rock). Adjust the front leveling legs up or down to ensure the washer is resting solid. Turn the locknuts on each leg up towards the base of the washer and snug with a wrench.

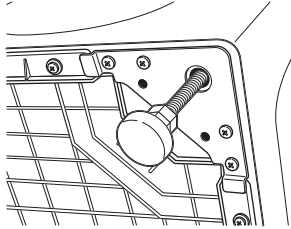

NOTE: Keep the leg extension at a minimum to prevent excessive vibration. The farther out the legs are extended, the more the washer will vibrate.

If the floor is not level or is damaged, you may have to extend the rear leveling legs.

- Attach the U-shaped hose guide to the end of the drain hose. Place the hose in a laundry tub or standpipe and secure it with the cable tie provided in the enclosure package.

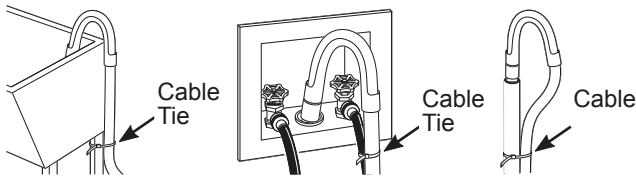

NOTE: Placing the drain hose too far down the drain pipe can cause a siphoning action. No more than 7 inch (17.78 cm) of hose should be in the drain pipe. There must be an air gap around the drain hose. A snug fit can also cause a siphoning action.

- Plug the power cord into a grounded outlet.

NOTE: Check to be sure the power is off at the circuit breaker/fuse box before plugging the power cord into an outlet.

- Turn on the power at the circuit breaker/fuse box.
- Read the rest of this Owner's Manual. It contains valuable and helpful information that will save you time and money.
- Before starting the unit, check to make sure:
 - Main power is turned on.
 - The washer is plugged in.
 - The water faucets are turned on.
 - The unit is level and all four leveling legs are firmly in the floor. The shipping support hardware is removed and saved.
 - The drain hose is properly tied up.

12. Run the unit through a complete cycle.
13. If your unit does not operate, please review the Before You Call For Service section before calling for service.
14. Place these instructions in a location near the washer for future reference.

COMBO UNIT CONTROL PANEL

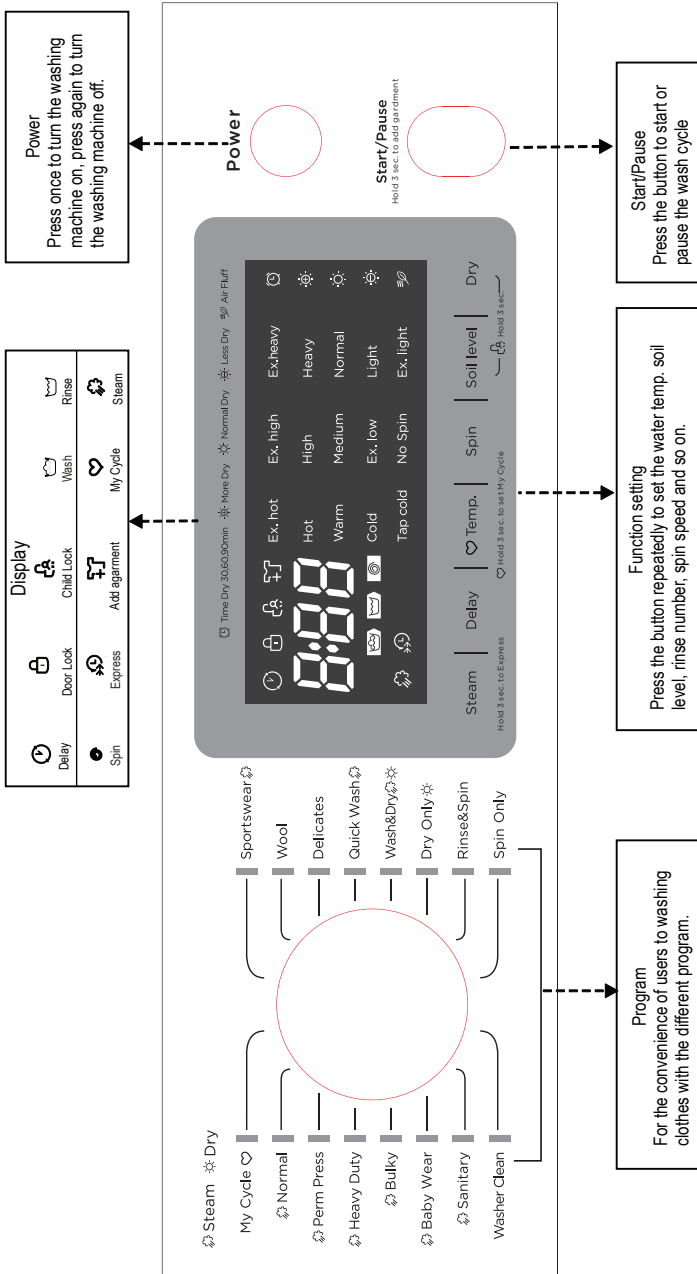

Notes: 1. The Control panel line chart is for reference only. Please refer to actual product as standard.

Operating Instructions

- Normal

This selection is for hard-wearing heat-resistant fabrics made of cotton or linen.

- Heavy Duty

This cycle is for washing the heavy clothing like towels.

- Bulky

This selection is for washing the large articles.

- Sports Wear

This selection is for washing activewear.

- Spin Only

This selection allows extra spin with selectable spin speed.

- Rinse & Spin

This selection is for only rinse with spin.

- Washer Clean

This selection is specially set in this machine to clean the drum through high temperature sterilization. Chlorine bleach can be added to this selection, it is recommended to run monthly or as needed.

- Quick Wash

This selection has shortened cycles for lightly soiled washing and small loads of laundry.

- Delicates

This selection is for delicate, washable fabrics, made of silk, satin, synthetic or blended fabrics.

- Sanitary

This selection uses hot water for all cycles, suitable for difficult to wash the clothes.

- Wool

This selection is for wool fabrics labeled as "Machine Wash". Please select the proper washing temperature according to the label on the articles to be washed. Specific detergent may be required, review care label for complete instructions.

- Perm Press

This selection is used to reduce the wrinkling of clothes.

- Baby Wear

This selection is intended to make baby's clothes cleaner, the rinse cycle better protects the baby skin.

- My Cycle

Hold Spin 3sec.for my cycle to memorize user settings.

- Wash & Dry

This selection will wash and dry without interruption.

- Dry

This selection is for dry only.

- Spin Only

Spin and drains the water.

Special functions

-Child Lock

To set Child Lock, hold down simultaneously Soil Level & Dryness selections for 3 seconds. The buzzer will beep, Start/Pause button as well as the rotary switch are locked. Hold the two buttons for 3 seconds together and buzzer will beep to release the lock.

-Delay

Delay function can be set with this button, the delaying time is 0-24 hours. Set the delay function:

-Steam

Allows steam to be used during noted selections

-Temperature

Allows custom temperature setting for various selections.

-Soil level

Allows custom soil level setting (light to heavy) for various selections.

-Dryness

Allows custom soil level setting for various selections, including timed dry and air fluff.

-Spin

Allows changing spin speed, low to high.

Washing clothes for the first time

Before washing clothes for the first time, the washing machine needs to be operated in one round of the whole procedure without clothes in as follows:

1. Connect power source and water.
2. Put a small amount of detergent into the box and close it.

NOTE: The drawer is separated as follows:

I: Pre-wash detergent or washing powder.

II: main wash

☼ fabric softener or bleach

3. Hold the button "On/off".

4. Hold the button "Start/Pause".

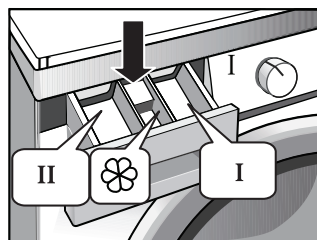

Loading POD's in the washer

- First load POD's directly into the bottom of an empty basket
- Then add clothes on top of the POD's

NOTE:

- Loading POD's at the bottom of the basket will improve wash performance and will enable detergent to dissolve more easily in the wash.

LOADING AND USING THE COMBO UNIT

Always follow fabric manufacturer's care label when laundering.

SORTING WASH LOADS

Sort laundry into loads that can be washed together.

COLORS	SOIL	FABRIC	LINT
Whites	Heavy	Delicates	Lint Producers
Lights	Normal	Easy Care	Lint Collectors
Darks	Light	Sturdy Cottons	

- Combine large and small items in a load. Load large items first. Large items should not be more than half the total wash load.
- Washing single items is not recommended. This may cause an out-of-balance load. Add one or two similar items.
- Pillows and comforters should not be mixed with other items. This may cause an out-of-balance load.



WARNING



Fire Hazard

- Never place items in the washer that are dampened with gasoline or other flammable liquids.
- No washer can completely remove oil.
- Do not dry anything that has ever had any type of oil on it (including cooking oils).
- Doing so can result in death, explosion, or fire.

PREPARING CLOTHES

To avoid snags during washing:

Follow these steps to maximize garment care.

- Close garment zippers, snaps, buttons and hooks.
- Mend seams, hems, tears.
- Empty all items from pockets.
- Remove nonwashable garment accessories such as ornaments and nonwashable trim materials.
- To avoid tangling, tie strings, draw ties and belt-like materials.
- Brush away surface dirt and lint.
- Promptly wash wet or stained garments to maximize results.
- Use nylon mesh garment bags to wash small items.
- Wash multiple garments at one time for best results.

LOADING THE WASHER

Wash drum may be fully loaded with loosely added items. Do not wash fabrics containing flammable materials (waxes, cleaning fluids, etc.).

To add items after washer has started, hold **▶||** and wait until the door is unlocked. The washer may take up to 30 seconds to unlock the door after pressing **▶||** depending on the machine conditions. Do not try to force open the door when it is locked.

After the door unlocks, open gently. Add items, close the door and press **||** to restart.

FRONT LOADING COMBO CARE

CLEANING

EXTERIOR

Immediately wipe off any spills. Wipe with damp cloth. Do not hit surface with sharp objects.

INTERIOR

To clean the interior of the washer, select the Washer Clean feature on the control panel. This cycle should be performed, at a minimum, once per month. This cycle will use more water, in addition to bleach, to control the rate at which soils and detergents may accumulate in your washer.

NOTE: Read the instructions below completely before starting the Tub Clean cycle.

1. Remove any garments or objects from the washer and ensure the washer basket is empty.
2. Open the washer door and pour one cup or 250 ml of liquid bleach or other washing machine cleaner into the basket.

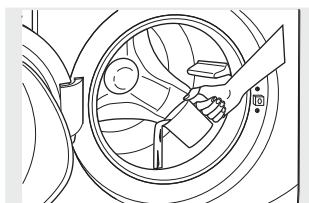

3. Close the door and select the Tub Clean cycle. Push the **▶||** button.
4. When the Washer Clean cycle is working, the display will show the estimated cycle time remaining. The cycle will complete in about 90 minutes. Do not interrupt the cycle.

Care And Cleaning

Care and cleaning



Pull out the power plug to avoid electrical shock before washing. After using the washing machine, pull out the power cord and close the door tightly to avoid pinching the kids.

WARNING

Remove foreign matters

Drain Pump Filter:

Drain pump filter can filter the yarns and small foreign matters from the washings. Clean the filter periodically to ensure the normal operation of washing machine.



According to the soil level within the cycles and the frequency of the cycles, you have to inspect and clean the filter regularly. The pump should be inspected if the machine does not empty and/or spin; **WARNING** The machine makes an unusual noise during draining due to objects such as safety pins, coins etc. blocking the pump.

The Service_panel proceed as follows:

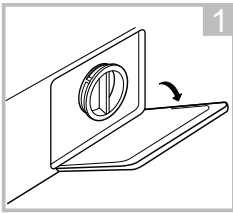

Open the lower cover cap

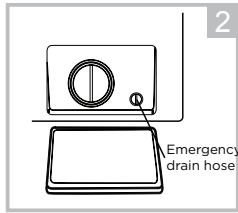

Rotate 90° and pull out the emergency drain hose and take off the hose cap

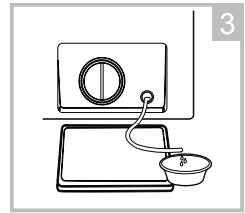

After water runs out, reset the drain hose

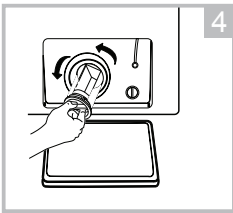

Open the filter by turning to the counter clockwise

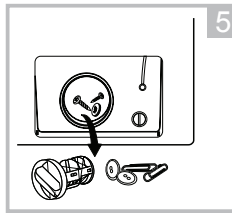

Remove extraneous matter

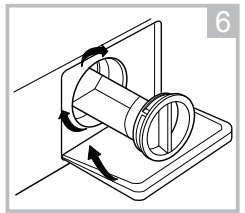

Close the lower cover cap

Warning!

When the appliance is in use and depending on the programme selected there can be hot water in the pump. Never remove the pump cover during a wash cycle, always wait until the appliance has finished the cycle, and is empty. When replacing the cover, ensure it is securely retight end so.

BEFORE YOU CALL FOR SERVICE...

Troubleshooting Tips

Save time and money! Review the charts on the following pages first and you may not need to call for service.

Problem	Possible Cause	What To Do
Not draining Not spinning Not agitating	Load is out of balance	<ul style="list-style-type: none"> • Redistribute clothes and run drain & spin or rinse & spin. • Increase load size if washing small load containing heavy and light items.
	Pump clogged	<ul style="list-style-type: none"> • See page 18 on how to clean the Pump Filter.
	Drain hose is kinked or improperly connected	<ul style="list-style-type: none"> • Straighten drain hose and make sure washer is not sitting on it.
	Household drain may be clogged	<ul style="list-style-type: none"> • Check household plumbing. You may need to call a plumber.
	Drain hose siphoning; drain hose pushed too far down the drain	<ul style="list-style-type: none"> • Ensure there is an air gap between hose and drain.
Leaking water	Door gasket is damaged	<ul style="list-style-type: none"> • Check to see if gasket is seated and not torn. Objects left in pockets may cause damage to the washer (nails, screws, pens, pencils).
	Door gasket not damaged	<ul style="list-style-type: none"> • Water may drip from the door when the door is opened. This is a normal operation. • Carefully wipe off rubber door seal. Sometimes dirt or clothing is left in this seal and can cause a small leak.
	Check back left of washer for water	<ul style="list-style-type: none"> • If this area is wet, you have oversudsing condition. Use less detergent.

Problem	Possible Cause	What To Do
Leaking water (cont.)	Fill hoses or drain hose is improperly connected	<ul style="list-style-type: none"> • Make sure hose connections are tight at washer and faucets and make sure end of drain hose is correctly inserted in and secured to drain.
	Household drain may be clogged	<ul style="list-style-type: none"> • Check household plumbing. You may need to call a plumber.
	Dispenser clogged	<ul style="list-style-type: none"> • Powder soap may cause clogs inside the dispenser and cause water to leak out the front of the dispenser. Remove drawer and clean both drawer and inside of dispenser box. Please refer to Cleaning section.
	Incorrect use of detergent	<ul style="list-style-type: none"> • Use HE and correct amount of detergent.
	Dispenser box crack	<ul style="list-style-type: none"> • If new installation, check for crack on inside of dispenser box.
Clothes too wet	Load is out of balance	<ul style="list-style-type: none"> • Redistributes clothes and run drain & spin or rinse & spin. • Increase load size if washing small load containing heavy and light items. • The machine will slow the spin speed down to 400 rpm if it has a hard time balancing the load. This speed is normal.
	Pump clogged	<ul style="list-style-type: none"> • See page 18 on how to clean the Pump Filter.
	Overloading	<ul style="list-style-type: none"> • The dry weight of the load should be less than 18 lbs.
	Drain hose is kinked or improperly connected	<ul style="list-style-type: none"> • Straighten drain hose and make sure washer is not sitting on it.

Combo Unit
Safety

Operation
Requirements

Installation
Instructions

Unit Use

Unit Care

Troubleshooting

Problem	Possible Cause	What To Do
Clothes too wet (cont.)	Household drain may be clogged	<ul style="list-style-type: none"> • Check household plumbing. You may need to call a plumber.
	Drain hose siphoning; drain hose pushed too far down the drain	<ul style="list-style-type: none"> • Ensure there is an air gap between hose and drain.
Incomplete cycle or timer not advancing	Automatic load redistribution	<ul style="list-style-type: none"> • Timer adds 3 minutes to cycle for each rebalance. 11 or 15 rebalances maybe done. This is normal operation. Do nothing; the machine will finish the wash cycle.
	Pump clogged	<ul style="list-style-type: none"> • See page 18 on how to clean the Pump Filter.
	Drain hose is kinked or improperly connected	<ul style="list-style-type: none"> • Straight drain hose and make sure washer is not sitting on it.
	Household drain may be clogged	<ul style="list-style-type: none"> • Check household plumbing. You may need to call a plumber.
	Drain hose siphoning; drain hose pushed too far down the drain	<ul style="list-style-type: none"> • Ensure there is an air gap between hose and drain.
Loud or unusual noise; vibration or shaking	Cabinet moving	<ul style="list-style-type: none"> • Washer is designed to move 1/4" to reduce forces transmitted to the floor. This movement is normal.
	All rubber leveling legs are not firmly touching the floor	<ul style="list-style-type: none"> • Push and pull on the back right and then back left of your washer to check if it is level. If the washer is uneven, adjust the rubber leveling legs so they are all firmly touching the floor and locked in place. Your installer should correct this problem.
	Unbalanced load	<ul style="list-style-type: none"> • Open door and manually redistribute load. To check machine, run rinse and spin with no load. If normal, unbalance was caused by load.
	Pump clogged	<ul style="list-style-type: none"> • See page 26 on how to clean the Pump Filter.

Problem	Possible Cause	What To Do
Grayed or yellowed clothes	Not enough detergent	<ul style="list-style-type: none"> • Use correct amount of detergent.
	Not using HE (high-efficiency) detergent	<ul style="list-style-type: none"> • Use HE detergent.
	Hard water	<ul style="list-style-type: none"> • Use hottest water safe for fabric. • Use a water conditioner like Calgon brand or install a water softener.
	Detergent is not dissolving	<ul style="list-style-type: none"> • Try a liquid detergent.
Colored spots	Dye transfer	<ul style="list-style-type: none"> • Sort clothes by color. If fabric label states wash separately unstable dyes may be indicated.
	Incorrect use of fabric softener	<ul style="list-style-type: none"> • Check fabric softener package for instructions and follow directions for using dispenser.
Slight variation in metallic color	Dye transfer	<ul style="list-style-type: none"> • Sort whites or lightly colored items from dark colors. • Promptly remove washload from washer.
	This is normal appearance	<ul style="list-style-type: none"> • Due to the metallic properties of paint used for this unique product, slight variations of color may occur due to viewing angles and lighting conditions.

Problem	Possible Cause	What To Do
Smell inside your washer	Washer unused for a long time, not using recommended quality of HE detergent or used too much detergent	<ul style="list-style-type: none">• Run a Tub Clean cycle once a month or more frequently, as needed.• Use only the amount of detergent recommended on the detergent container.• Use only HE (high-efficiency) detergent.• Always remove wet items from the washer promptly after machine stops running.• Leave the door slightly open for the water to air dry. Close supervision is necessary if this appliance is used by or near children. Do not allow children to play on, with or inside this or any other appliance.
Detergent leak	Incorrect placement of detergent insert	Make sure detergent insert is properly located and fully seated. Never put detergent above max line.
Improper dispensing of softener or bleach	Dispenser clogged	Monthly clean the dispenser drawer to remove buildup of chemicals.
	Softener or bleach is filled above the max line	Make sure to have the correct amount of softener or bleach.
	Softener or bleach cap issue	Make sure softener and bleach cap for dispenser are seated or they will not work.

ERROR CODES

Description	Reason	Solution
E30	Door is not closed properly	Restart after the door is closed. Check clothes is stuck.
E10	Water injecting problem while washing	Check if the water pressure is too low. Straighten the water hoses. Check if the inlet valve filter is blocked.
E21	Overtime water draining	Check if the drain hose is blocked, clean drain filter.
E12	Water overflow	Restart the washer.
EXX	Others	Please try again first, call up service line if there are still troubles.

Technical Specifications

Model:MLC31N4AWW

Parameter	
Power Supply	120V- , 60Hz
Dimension(W*D*H)	595*640*850
Net Weight	73kg (161lbs)
Washing Capacity	12.0kg (26lbs)
Rated Current	9.5A
Standard Water Pressure	0.05MPa-1MPa

MOVING, STORAGE AND LONG VACATIONS

Ask the service technician to remove water from drain pump and hoses. Do not store the washer where it will be exposed to the weather. When moving the washer, the tub should be kept stationary by using the shipping bolts removed during installation. See Installation Instructions in this book.

Be sure the water supply is shut off at the faucets. Drain all water from the hoses if the weather will be below freezing.

Certain internal parts are intentionally not grounded and may present a risk of electric shock only during servicing. Service Personnel - Do not contact the following parts while the appliance is energized: Electrical Valve, Drain Pump, Heater and Motor.

MIDEA COMBO UNIT LIMITED WARRANTY

ATTACH YOUR RECEIPT HERE. PROOF OF PURCHASE IS REQUIRED TO OBTAIN WARRANTY SERVICE.

Please have the following information available when you call the Customer Service Center:

- Name, address and telephone number
- Model number and serial number
- A clear, detailed description of the problem
- Proof of purchase including dealer or retailer name and address

IF YOU NEED SERVICE:

1. Before contacting us to arrange service, please determine whether your product requires repair. Some questions can be addressed without service. Please take a few minutes to review the Troubleshooting section of the User Manual, or visit <http://us.Midea.com/support>
2. All warranty service is provided exclusively by our authorized Midea Service Providers, in the U.S. and Canada.

Midea Customer Service

In the U.S.A. or Canada, call 1-866-646-4332.

If outside the 50 States of the United States or Canada, contact your authorized Midea dealer to determine whether another warranty applies.

LIMITED WARRANTY

WHAT IS COVERED

TWO YEAR LIMITED WARRANTY (PARTS AND LABOR)

For two year from the date of purchase, if this major appliance is installed, operated and maintained according to instructions attached to or furnished with the product, Midea America Corporation (hereafter "Midea") will pay for factory specified replacement parts and repair labor to correct defects in materials or workmanship that existed when this major appliance was purchased, or at its sole discretion replace the product. In the event of product replacement, your appliance will be warranted for the remaining term of the original unit's warranty period.

TEN YEAR WARRANTY INVERTER MOTOR ONLY - LABOR NOT INCLUDED

In the second through tenth years from the date of original purchase, when this major appliance is installed, operated and maintained according to instructions attached to or furnished with the product, Midea will pay for factory parts to replace the inverter motor if it fails and prevent an essential function of this major appliance and that existed when this major appliance was purchased. This is a 10 -year warranty on the parts only and does not include repair labor.

LIFETIME LIMITED WARRANTY (STAINLESS STEEL TUB)

For the lifetime of the product from the date of original purchase, when this major appliance is installed, operated and maintained according to instructions attached to or furnished with the product, Midea will pay for factory specified parts and repair labor for the following components to correct non-cosmetic defects in materials or workmanship that existed when this major appliance was purchased:

- Stainless steel tub

YOUR SOLE AND EXCLUSIVE REMEDY UNDER THIS LIMITED WARRANTY SHALL BE PRODUCT REPAIR OR REPLACEMENT AS PROVIDED HEREIN. Service must be provided by a Midea designated service company. This limited warranty is valid only in the 50 States of the United States or Canada and applies only when the major appliance is used in the country in which it was purchased. This limited warranty is effective from the date of original consumer purchase. Proof of original purchase date is required to obtain service under this limited warranty.

LIMITED WARRANTY

WHAT IS NOT COVERED

1. Commercial, non-residential or multiple-family use, or use inconsistent with published user, operator or installation instructions.
2. In-home Instruction on how to use your product.
3. Service to correct improper product maintenance or installation, installation not in accordance with electrical or plumbing codes or correction of household electrical or plumbing (i.e. house wiring, fuses, plumbing or water inlet hoses).
4. Consumable parts (i.e. light bulbs, batteries, air or water filters, etc.).
5. Defects or damage caused by the use of non-genuine Midea parts or accessories.
6. Damage from accident, misuse, abuse, fire, floods, electrical issues, acts of God or use with products not approved by Midea.
7. Repairs to parts or systems to correct product damage or defects caused by unauthorized service, alteration or modification of the appliance.
8. Cosmetic damage including scratches, dents, chips, and other damage to appliance finishes unless such damage results from defects in materials and workmanship and is reported to Midea within 30 days.
9. Routine maintenance of the product.
10. Products that were purchased “as is” or as refurbished products.
11. Products that have been transferred from its original owner.
12. Discoloration, rust or oxidation of surfaces resulting from caustic or corrosive environments including but not limited to high salt concentrations, high moisture or humidity or exposure to chemicals.
13. Pick-up or delivery. This product is intended for in-home repair.
14. Travel or transportation expenses for service in remote locations where an authorized Midea servicer is not available.
15. Removal or reinstallation of inaccessible appliances or built-in fixtures (i.e. trim, decorative panels, flooring, cabinetry, islands, countertops, drywall, etc.) that interfere with servicing, removal or replacement of the product.
16. Service or parts for appliances with original model/serial numbers removed, altered or not easily identified.

The cost of repair or replacement under these excluded circumstances shall be borne by the customer.

DISCLAIMER OF IMPLIED WARRANTIES

IMPLIED WARRANTIES, INCLUDING ANY IMPLIED WARRANTY OF MERCHANTABILITY OR IMPLIED WARRANTY OF FITNESS FOR A PARTICULAR PURPOSE, ARE LIMITED TO TWO YEAR OR THE SHORTEST PERIOD ALLOWED BY LAW. Some states and provinces do not allow limitations on the duration of implied warranties of merchantability or fitness, so this limitation may not apply to you. This warranty gives you specific legal rights, and you also may have other rights that vary from state to state or province to province.

DISCLAIMER OF REPRESENTATIONS OUTSIDE OF WARRANTY

Midea makes no representations about the quality, durability, or need for service or repair of this major appliance other than the representations contained in this warranty. If you want a longer or more comprehensive warranty than the limited warranty that comes with this major appliance, you should ask Midea or your retailer about buying an extended warranty.

LIMITATION OF REMEDIES; EXCLUSION OF INCIDENTAL AND CONSEQUENTIAL DAMAGES

YOUR SOLE AND EXCLUSIVE REMEDY UNDER THIS LIMITED WARRANTY SHALL BE PRODUCT REPAIR AS PROVIDED HEREIN. MIDEA SHALL NOT BE LIABLE FOR INCIDENTAL OR CONSEQUENTIAL DAMAGES. Some states and provinces do not allow the exclusion or limitation of incidental or consequential damages, so these limitations and exclusions may not apply to you. This warranty gives you specific legal rights, and you also may have other rights that vary from state to state or province to province.



fr

MANUEL D'UTILISATION ET INSTRUCTIONS D'INSTALLATION

Unité combinée à
chargement frontal

Alimentation électrique : 120 V~
Circuit : dérivation 12 A

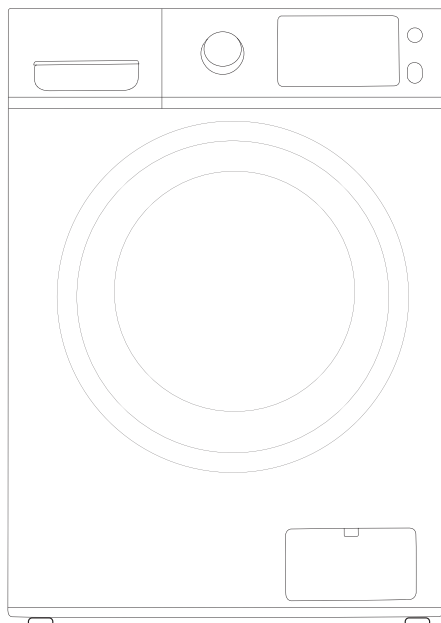

**Extension gratuite
de 3 mois de la période
de garantie limitée initiale!***
Envoyez simplement une
photo de votre preuve d'achat
par message texte au :

1-844-224-1614

*L'extension de garantie porte sur les trois mois
suivant immédiatement
la fin de la période de garantie initiale du produit.
Les particuliers n'ont pas besoin d'enregistrer le
produit pour obtenir tous les droits et recours des
propriétaires enregistrés en vertu de la garantie
limitée d'origine.

Avertissement :
Avant d'utiliser ce produit,
veuillez lire le présent manuel
attentivement et le conserver
pour consultation ultérieure. La
conception et les spécifications
peuvent être modifiées sans
préavis en vue d'une amélioration
du produit. Veuillez communiquer
avec votre détaillant ou fabricant
pour obtenir plus de détails.

NUMÉRO DE MODÈLE
MLC31N4AWW
www.midea.com/ca

Aux utilisateurs

MERCI et **FÉLICITATIONS** de votre achat de ce produit Midea de première qualité. Votre laveuse Midea est conçue pour des performances fiables et sans problèmes. Veuillez prendre quelques instants pour enregistrer votre nouveau laveuse.

Enregistrez votre nouveau laveuse sur

www.midea.com/ca/support/Product-registration

En vue d'une consultation ultérieure, consignez les numéros de modèle et de série de votre produit qui se trouvent sur le cadre intérieur de la laveuse.

Numéro de modèle _____

Numéro de série _____

SÉCURITÉ DE L'UNITÉ À CHARGEMENT FRONTAL	3
Installation appropriée	5
Lorsque non utilisé.....	5
EXIGENCES DE FONCTIONNEMENT	6
Emplacement de votre combo à chargement frontal	6
Exigences électriques.....	6
Exigences relatives à l'alimentation en eau.....	7
Exigences de drain.....	7
INSTRUCTIONS D'INSTALLATION	8
Avant de commencer.....	8
Outils requis.....	8
Pièces requises (obtenir localement)	9
Pièces fournies.....	9
Dimensions de l'unité.....	9
Déballage de l'unité combinée.....	10
Installation de l'unité combinée	11
UTILISATION DE L'UNITÉ COMBINÉE.....	13
Panneau de commande	13
Instructions d'utilisation.....	14
Chargement et utilisation de l'unité combinée.....	16

ENTRETIEN DE L'UNITÉ COMBINÉE À CHARGEMENT FRONTAL . 17	
Nettoyage.....	17
AVANT D'APPELER LE SERVICE D'ASSISTANCE.....19	
Déménagement, entreposage et longues vacances.....	24
Codes d'erreurs.....	24
GARANTIE..... 25	

SÉCURITÉ DE L'UNITÉ COMBINÉE À CHARGEMENT FRONTAL

VOTRE SÉCURITÉ ET LA SÉCURITÉ DES AUTRES SONT TRÈS IMPORTANTES

Pour éviter que les utilisateurs ou d'autres personnes se blessent ou pour prévenir les dommages matériels, les instructions contenues dans le présent document doivent être respectées. Une mauvaise utilisation en raison du non-respect des instructions pourrait causer un préjudice ou des dommages, y compris le décès.

Le niveau de risque est indiqué par les symboles suivants.



AVERTISSEMENT

Ce symbole indique un risque de blessure grave ou mortelle.



MISE EN GARDE

Ce symbole indique un risque de blessure ou de dommage matériel.



AVERTISSEMENT

Ce symbole indique la présence potentielle d'une tension dangereuse constituant un risque de décharge électrique qui pourrait entraîner la mort ou des blessures graves.

IMPORTANTES CONSIGNES DE SÉCURITÉ

AVERTISSEMENT

Pour réduire le risque d'incendie, de décharge électrique ou de blessure lors de l'utilisation de votre appareil vfd, suivez les précautions de base, y compris ce qui suit :

- Lisez le manuel d'instruction avant d'utiliser l'appareil.
- Ne lavez PAS et ne séchez PAS d'articles qui ont été préalablement nettoyés, lavés, trempés ou tachés avec de l'essence, du solvant pour nettoyage à sec ou d'autres produits combustibles ou substances explosives, car les vapeurs qui s'en dégagent pourraient s'enflammer ou exploser.
- N'ajoutez PAS d'essence, de solvants de nettoyage à sec ou d'autres substances inflammables ou explosives à l'eau de lavage. Ces substances dégagent des vapeurs qui pourraient s'enflammer ou exploser.
- Dans certaines conditions, de l'hydrogène gazeux pourrait s'accumuler dans un système d'eau chaude qui n'a pas été utilisé depuis 2 semaines ou plus. LE GAZ HYDROGÈNE EST EXPLOSIF. Si le système d'eau chaude n'a pas été utilisé pendant deux semaines ou plus, avant d'utiliser la laveuse, ouvrez tous les robinets d'eau chaude et laissez l'eau s'écouler par chacun des robinets pendant plusieurs minutes. Ceci permettra de purger tout gaz hydrogène accumulé. Puisque le gaz est inflammable, NE FUMEZ PAS et n'utilisez pas une flamme nue pendant cette période.
- Ne laissez PAS les enfants jouer sur ou à l'intérieur de l'appareil. La présence d'enfants près de cet appareil lorsqu'il est en marche doit faire l'objet d'une étroite supervision. Avant de mettre la laveuse hors service ou au rebut, retirez le couvercle ou la porte du compartiment de lavage. Le non-respect de ces consignes pourrait entraîner de graves blessures, voire la mort.
- NE touchez PAS l'intérieur de l'appareil si le tambour ou d'autres composants se déplacent pour éviter tout enchevêtrement accidentel.
- N'installez PAS ou ne rangez PAS cet appareil dans un endroit où il sera exposé aux intempéries.
- Vous ne devez PAS modifier, réparer ou remplacer une pièce de l'appareil, quelle qu'elle soit, et ne devez PAS tenter d'effectuer un entretien à moins que cela ne soit spécifiquement recommandé dans des instructions d'entretien ou des guides de réparation destinés à l'utilisateur, seulement si vous les comprenez et êtes à même d'effectuer les réparations.
- Gardez la zone autour de votre appareil propre et sèche pour réduire la possibilité de glisser.
- Ne faites PAS fonctionner cet appareil s'il est endommagé, défectueux, partiellement démonté ou que des pièces manquent ou sont endommagées, notamment un cordon ou une fiche endommagée.
- Débranchez l'appareil ou coupez le courant au disjoncteur avant de procéder à un entretien. Appuyer sur le bouton d'alimentation NE COUPE PAS le courant.
- Consultez les « Exigences électriques » dans les instructions d'installation pour connaître les instructions de mise à la terre. Cet appareil n'a pas été conçu pour être utilisé par des personnes (y compris les enfants) ayant des capacités physiques, sensorielles ou mentales réduites ou manquant d'expérience et de connaissances, à moins qu'elles ne soient supervisées ou qu'elles aient été renseignées sur l'utilisation de l'appareil par une personne responsable de leur sécurité. Les jeunes enfants doivent être supervisés afin de s'assurer qu'ils ne jouent pas avec l'appareil.

Sécurité
de l'unité
combinée

Exigences de
fonctionnement

Instructions
d'installation

Utilisation
de l'unité
combinée

Entretien
de l'unité
combinée

Dépannage

- Pour éviter tout danger, si le cordon d'alimentation est endommagé, il doit être remplacé par le fabricant, un de ses agents de service ou toute autre personne ayant les qualifications similaires.
- Vous devez utiliser des ensembles de tuyaux neufs provenant du détaillant où le produit a été acheté et aucun ensemble d'anciens tuyaux ne doit être réutilisé.
- Cet appareil est destiné à un usage intérieur seulement.

CONSERVEZ CES INSTRUCTIONS

INSTALLATION ADÉQUATE

- Cet appareil doit être correctement installé et disposé conformément aux instructions d'installation avant d'être utilisé. Assurez-vous que le tuyau d'eau froide est connecté à la vanne « C ».
- Installez ou entreposez dans un endroit où il ne sera pas exposé à des températures inférieures au point de congélation ou aux intempéries, ce qui pourrait causer des dommages permanents et invalider la garantie. Effectuer une mise à la terre de la laveuse conforme à tous les codes et ordonnances en vigueur. Se conformer aux détails des instructions d'installation.

AVERTISSEMENT



Risque de décharge électrique

- Brancher dans une prise à 3 broches avec mise à la terre.
- Ne pas retirer la broche de mise à la terre.
- Ne pas utiliser d'adaptateur.
- Ne pas utiliser de rallonge.
- Le non-respect de cette consigne pourrait entraîner un incendie, une décharge électrique, voire le décès.

LORSQUE L'APPAREIL N'EST PAS UTILISÉ

Fermer les robinets d'eau pour minimiser les fuites en cas de rupture ou de bris. Vérifier l'état des tuyaux de remplissage; nous recommandons de les changer tous les 5 ans.

Avertissements relatifs à la proposition 65 de l'état de la Californie :

 **AVERTISSEMENT : Peut causer le cancer et des effets nocifs sur la reproduction**

-www.P65Warnings.ca.gov.

CONSERVEZ CES INSTRUCTIONS

CET APPAREIL EST DESTINÉ À UN USAGE DOMESTIQUE SEULEMENT

EXIGENCES D'EXPLOITATION

LOCALISATION DE VOTRE UNITÉ COMBINÉE À CHARGEMENT FRONTAL

NE PAS INSTALLER L'APPAREIL :

1. Dans une zone exposée à des projections d'eau ou à des conditions météorologiques extérieures. La température ambiante ne doit jamais être inférieure à 15,6 °C (60 °F) pour un fonctionnement adéquat de la laveuse.
2. Dans une zone où elle pourrait être en contact avec des rideaux.
3. Sur un tapis. Le plancher DOIT être une surface dure avec une pente maximale de 1,27 cm par 30 cm (1/2 po par pied). Pour vous assurer que la laveuse ne vibre pas et ne bouge pas, vous devrez peut-être renforcer le plancher.

REMARQUE : Si le plancher est en mauvais état, utilisez une feuille de contreplaqué imprégnée de 19 mm (3/4 po) solidement fixée au revêtement de sol existant.

IMPORTANT : DÉGAGEMENT MINIMUM D'INSTALLATION

- Lorsque l'appareil est installé dans une alcôve : Dessus et côtés = 0 cm (0 po), arrière 7,6 cm (3 po)
- Lorsqu'il est installé dans un placard : Dessus et côtés = 25 mm (1 po), Avant = 5 cm (2 po), Arrière = 7,6 cm (3 po)
- Ouvertures de ventilation de porte de placard requises : 2 persiennes de 387 cm² (60 po²), situées à 7,6 cm (3 po) du haut et du bas de la porte

EXIGENCES ÉLECTRIQUES

Lisez attentivement et complètement ces instructions.



AVERTISSEMENT

POUR RÉDUIRE LE RISQUE D'INCENDIE, D'ÉLECTROCUTION OU DE BLESSURE :

- **N'UTILISEZ PAS DE RALLONGE OU DE FICHE D'ADAPTATEUR AVEC CET APPAREIL. La laveuse doit être mise à la terre conformément aux codes et ordonnances locaux.**

CIRCUIT - Circuit de dérivation de 15 A individuel, correctement polarisé et mis à la terre avec fusible temporisé ou disjoncteur de 15 A.

ALIMENTATION - 2 fils avec mise à la terre, 120 V-, monophasé, 60 Hz, courant alternatif.

PRISE DE SORTIE - Prise correctement mise à la terre et installée de sorte que le cordon d'alimentation soit accessible lorsque la laveuse est en position installée.

EXIGENCES RELATIVES À LA MISE À LA TERRE

Le raccordement inadéquat du conducteur de mise à la terre de cet appareil peut entraîner un risque de décharge électrique. Communiquez avec un électricien agréé si vous n'êtes pas certain que l'appareil soit correctement mis à la terre.

1. Cet appareil DOIT être mis à la terre. En cas de dysfonctionnement ou de panne, la mise à la terre réduira les risques d'électrocution en offrant un trajet de moindre résistance au courant électrique.
2. Si cet appareil est équipé d'un câble doté d'un conducteur de mise à la terre et d'une fiche de mise à la terre, la fiche DOIT être branchée dans une prise appropriée avec fils de cuivre qui est installée et mise à la terre conformément à tous les codes et règlements locaux. En cas de doute, appelez un électricien agréé. **NE PAS** couper ou modifier la broche de mise à la terre du cordon d'alimentation. Dans les situations où une prise à deux fentes est présente, il incombe au propriétaire de demander à un électricien agréé de la remplacer par une prise comportant une mise à la terre appropriée.

EXIGENCES RELATIVES À L'ALIMENTATION EN EAU

Les robinets d'eau chaude et froide DOIVENT être installés à moins de 107 cm (42 po) de l'entrée d'eau de votre laveuse. Les robinets DOIVENT être de type tuyau d'arrosage de 1,9 cm (3/4 po) afin que les tuyaux d'entrée puissent être connectés. La pression d'eau DOIT être comprise entre 20 et 100 psi. Votre service d'eau peut vous informer de la pression de votre eau.

EXIGENCES DE DRAINAGE

1. Drain capable d'éliminer 64,3 l par minute.
2. Un diamètre de colonne montante d'au moins 3,18 cm (1 1/4 po).
3. La hauteur de la conduite verticale au-dessus du plancher doit être : Hauteur minimale : 61 cm (24 po) Hauteur maximale : 100 cm (40 po)
4. Pour s'égoutter dans une cuve à lessive; la cuve doit contenir au moins 76 l (20 gal), le dessus de la cuve à lessive doit être à au moins 61 cm (24 po)
5. Le drain de sol doit être un drain à siphon d'au moins 710 mm (28 po) du bas de l'appareil

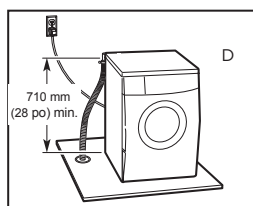
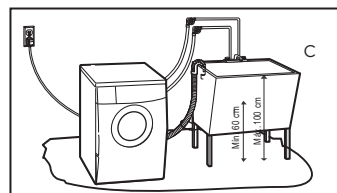
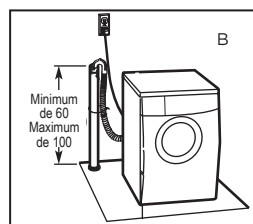

INSTRUCTIONS D'INSTALLATION

AVANT DE COMMENCER

Lisez attentivement et complètement ces instructions.

- **IMPORTANT** – Conservez ces instructions pour utilisation par l'inspecteur local.
- **IMPORTANT** – Respectez tous les codes et ordonnances en vigueur.
 - Note à l'installateur – Assurez-vous de laisser ces instructions au consommateur.
 - Note au consommateur – Conservez ces instructions pour référence ultérieure.
 - Niveau de compétence – L'installation de cet appareil nécessite des compétences mécaniques et électriques de base.
 - Temps de réalisation : 1 à 3 heures.
 - L'installateur est responsable de l'installation adéquate.
 - La défaillance du produit en raison d'une mauvaise installation n'est pas couverte par la garantie.

POUR VOTRE SÉCURITÉ :

AVERTISSEMENT

- Cet appareil doit être correctement mis à la terre et installé comme décrit dans ces instructions d'installation.
- N'installez pas ou ne rangez pas l'appareil dans un endroit où il serait exposé à l'eau ou aux intempéries. Voir la section Emplacement de votre unité combinée.
- REMARQUE : Cet appareil doit être correctement mis à la terre et l'alimentation électrique adéquatement acheminée vers la laveuse.
- Certaines pièces internes ne sont pas mises à la terre délibérément et peuvent présenter un risque de décharge électrique pendant l'entretien. Personnel d'entretien – Ne pas toucher les pièces suivantes lorsque l'appareil est sous tension : Soupape électrique, pompe de vidange, réchauffeur et moteur.

OUTILS REQUIS

- Clé à molette ou douille de clé à cliquet de 3/8 po et 7/16 po
- Clé à molette ou clé à fourche de 9/16 po et 3/8 po
- Pince multiprise réglable
- Niveau de charpentier

PIÈCES REQUISES (OBTENIR LOCALEMENT)

Tuyau d'eau (2)



PIÈCES FOURNIES

Attache-câble



Guide pour le tuyau de vidange

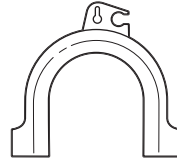

Rondelle à crépine de tuyau d'entrée (2)



DIMENSIONS DE L'UNITÉ COMBINÉE

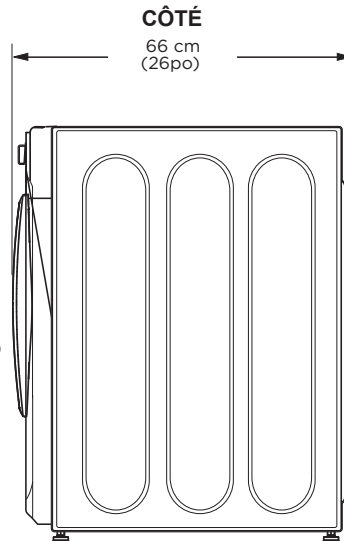
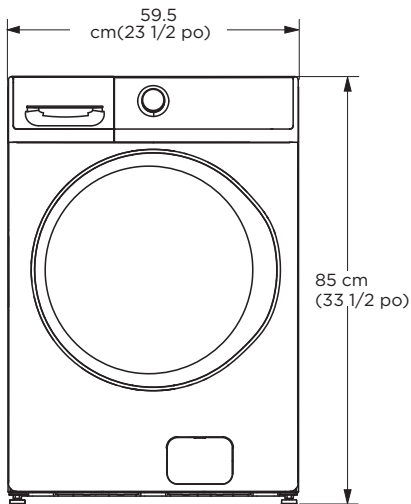

DÉBALLAGE DE L'UNITÉ COMBINÉE

⚠ AVERTISSEMENT :

- Recyclez ou détruisez la boîte et les sacs en plastique après le déballage de la laveuse. Rendre les matériaux inaccessibles aux enfants. Les enfants pourraient les utiliser pour jouer. Les cartons recouverts de tapis, de couvre-lits ou de draps en plastique peuvent devenir des chambres étanches à l'air, causant une suffocation.

1. Coupez et retirez la bande du dessus et du dessous de l'emballage.
2. Alors qu'elle est dans la boîte de carton, couchez délicatement la laveuse sur son côté. NE PAS coucher la laveuse sur son devant ou son derrière.
3. Tournez les rabats inférieurs vers le bas – retirez tous les emballages de la base, y compris le carton, la base en mousse de polystyrène et le support de cuve en mousse de polystyrène (inséré au centre de la base).

REMARQUE : Si vous installez un piédestal, suivez les instructions d'installation fournies avec le piédestal.

4. Remettez soigneusement l'appareil en position verticale et retirez la boîte.
5. Déplacez soigneusement la laveuse à moins de 122 cm (4 pi) de l'emplacement final.
6. Retirez ce qui suit de l'arrière de la laveuse :
 - 4 boulons
 - 4 entretoises en plastique (y compris les œillets en caoutchouc)
 - 4 dispositifs de retenue du cordon d'alimentation



IMPORTANT : Le fait de ne pas retirer les boulons d'expédition* peut entraîner un déséquilibre important de la laveuse.

Conserver tous les boulons pour une utilisation ultérieure.

* Tout dommage causé par le défaut de retirer les boulons d'expédition n'est pas couvert par la garantie.

REMARQUE : Si vous devez transporter la laveuse à une date ultérieure, vous devez réinstaller le matériel de support d'expédition pour éviter tout dommage pendant le transport. Conservez la quincaillerie dans le sac en plastique fourni.

INSTALLATION DE L'UNITÉ COMBINÉE

1. Faites couler de l'eau du robinet d'eau froide pour rincer les conduites et éliminer les particules qui pourraient obstruer le tuyau d'entrée d'eau.
2. Assurez-vous qu'une rondelle en caoutchouc est présente dans les tuyaux. Réinstallez la rondelle en caoutchouc dans le raccord de tuyau si elle est tombée pendant l'expédition. Raccordez soigneusement le tuyau d'entrée marqué HOT (chaud) à l'entrée arrière « H » du robinet d'eau. Serrer à la main, puis serrer d'un 2/3 de tour à l'aide d'une pince. Puis le tuyau COLD (froid) à l'entrée arrière « C » du robinet d'eau. Serrer à la main, puis serrer d'un 2/3 de tour à l'aide d'une pince.

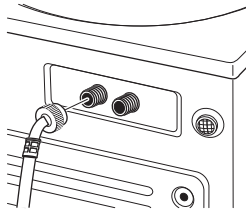

Ne pas fausser les filets ou trop serrer ces connexions.

3. Installez les rondelles à crépine en les insérant dans les extrémités libres des tuyaux d'entrée avec le côté saillant face au robinet.
4. Raccordez fermement les extrémités du tuyau d'entrée aux robinets d'eau CHAUDE (H) et d'eau FROIDE (C), puis serrez d'un 2/3 de tour supplémentaires à l'aide d'une pince. Ouvrir l'eau et vérifier s'il y a des fuites.

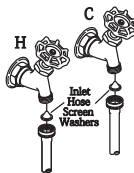

5. Déplacer la laveuse à son emplacement final. Placer délicatement la laveuse dans son emplacement définitif, en veillant à ce que les tuyaux d'entrée ne soient pas pliés. Il est important de ne pas endommager les pieds de mise à niveau en caoutchouc lorsque vous déplacez votre laveuse à son emplacement final. Les pieds endommagés peuvent augmenter la vibration de la laveuse. Il peut être utile de vaporiser du nettoyant pour fenêtres sur le plancher pour aider à déplacer votre laveuse dans sa position finale.

REMARQUE : Pour réduire les vibrations, assurez-vous que les quatre pieds de mise à niveau en caoutchouc touchent fermement le sol. Poussez et tirez sur l'arrière à droite de votre laveuse, puis poussez à gauche.

REMARQUE : N'utilisez pas le tiroir du distributeur ou la porte pour soulever la laveuse.

REMARQUE : Si vous installez l'appareil dans un bac de récupération, vous pouvez utiliser un 2x4 de 60 cm (24 po) de long pour mettre l'appareil en place.

- Une fois l'unité dans sa position finale, placez un niveau sur le dessus de la laveuse (si la laveuse est installée sous un comptoir, elle ne devrait pas pouvoir se balancer). Ajustez les pieds de mise à niveau avant vers le haut ou vers le bas pour vous assurer que la laveuse repose solidement sur le sol. Tournez les contre-écrous de chaque patte vers le haut, vers la base de la laveuse, et serrez-les à l'aide d'une clé.

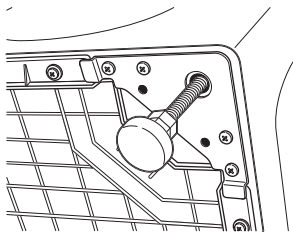

REMARQUE : Gardez l'extension de la patte au minimum pour éviter les vibrations excessives. Plus les pattes sont sorties, plus la laveuse vibrera. Si le plancher n'est pas de niveau ou est endommagé, vous devrez peut-être étendre les pieds de mise à niveau arrière.

- Fixez le guide de tuyau en forme de U à l'extrémité du tuyau de vidange. Placez le tuyau dans une cuve à lessive ou une colonne montante et fixez-le avec l'attache de câble fournie dans l'emballage du boîtier.

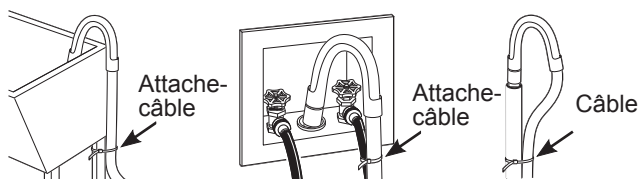

REMARQUE : Placer le tuyau de vidange trop loin dans le tuyau de vidange peut provoquer un siphonnage. Pas plus de 17,78 cm (7 po) de tuyau dans le tuyau de vidange. Un espace d'air doit être présent autour du tuyau de vidange. Un ajustement serré peut également provoquer un siphonnage.

- Branchez le cordon d'alimentation à la prise murale.

REMARQUE : Assurez-vous que l'alimentation est coupée au niveau du disjoncteur/de la boîte de fusibles avant de brancher le cordon d'alimentation dans une prise.

- Mettez le disjoncteur/la boîte à fusibles sous tension.

- Lisez le reste de ce manuel du propriétaire. Il contient des renseignements précieux et utiles qui vous feront économiser temps et argent.

- Avant de démarrer l'appareil, vérifiez que :

- L'alimentation principale est activée.
- La laveuse est branchée.
- Les robinets d'eau sont ouverts.
- L'appareil est de niveau et les quatre pieds de mise à niveau s'appuient fermement sur le plancher. Le matériel de soutien d'expédition est supprimé et enregistré.
- Le tuyau de vidange est correctement attaché.

12. Faites fonctionner l'appareil pendant un cycle complet.
13. Si votre appareil ne fonctionne pas, veuillez consulter la section « Avant de faire appel au service » avant d'appeler le service de réparation.
14. Placez ces instructions dans un endroit situé près de la laveuse pour référence ultérieure.

PANNEAU DE COMMANDE DE L'UNITÉ COMBINÉE

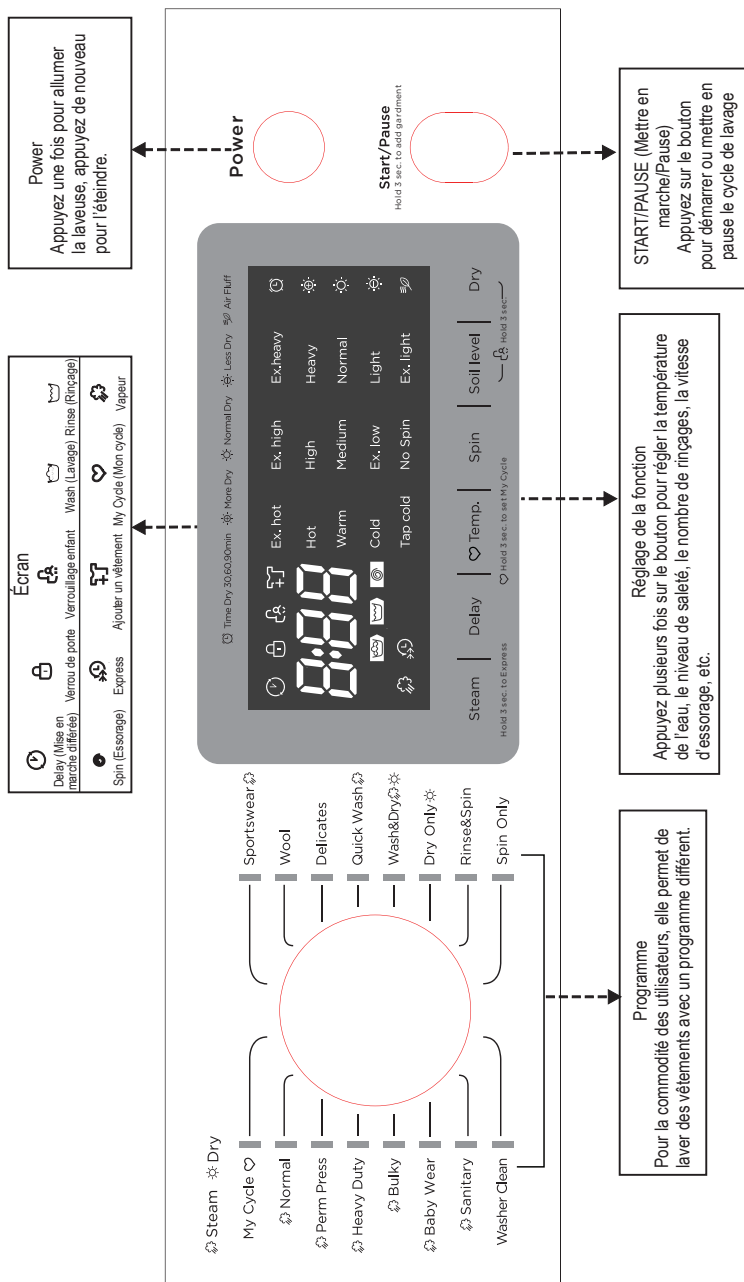

Remarques : 1. Le tableau linéaire du panneau de commande est fourni à titre de référence seulement. Veuillez vous référer au produit réel comme connaître la norme.

Instructions d'utilisation

- Normal

Cette sélection est destinée aux tissus résistants à la chaleur résistants à l'usure en coton ou en lin.

- Intensif

Ce programme est conçu pour laver les vêtements lourds comme des serviettes.

- Articles volumineux

Cette sélection sert à laver les gros articles.

- Vêtements de sport

Cette sélection sert à laver les vêtements de sport.

- Essorage seulement

Cette sélection permet un centrage supplémentaire avec une vitesse d'essorage sélectionnable.

- Rinçage et essorage

Cette sélection ne concerne que le rinçage avec essorage.

- Nettoyage de la laveuse

Dans cette machine, cette sélection est spécialement réglée pour nettoyer le tambour grâce à la stérilisation à haute température. De l'eau de Javel peut être ajoutée à cette sélection, il est recommandé de l'utiliser mensuellement ou au besoin.

- Lavage rapide

Cette sélection a raccourci les cycles de lavage pour les vêtements légèrement souillés et les petites brassées.

- Articles délicats

Cette sélection est destinée aux tissus délicats et lavables faits de soie, de satin, de tissus synthétiques ou de tissus mélangés.

- Désinfection

Cette sélection utilise de l'eau chaude pour tous les cycles, ce qui convient aux vêtements difficiles à laver.

- Laine

Cette sélection s'applique aux tissus en laine étiquetés « Laver à la machine » (Machine Wash). Veuillez sélectionner la température de lavage appropriée selon l'étiquette sur les articles à laver. Un détergent spécifique peut être requis, examinez l'étiquette d'entretien pour obtenir des instructions complètes.

- Tissu infroissable

Cette sélection est utilisée pour réduire les plis des vêtements.

- Vêtements pour bébé

Cette sélection est conçue pour rendre les vêtements de bébé plus propres, le cycle de rinçage protège mieux la peau de bébé.

- Mon cycle

Tenir sur Spin pendant 3 sec. pour mon cycle, pour mémoriser les paramètres de l'utilisateur.

- Laver et sécher

Cette sélection permet de laver et sécher sans interruption.

- Séchage

Cette sélection est réservée au séchage.

- Essorage seulement

Pour essorer et drainer l'eau.

Fonctions spéciales

- Verrouillage enfant

Pour régler le verrouillage enfant, maintenez les touches de niveau de saleté et de degré de séchage simultanément enfoncées pendant 3 secondes. Le vibreur émettra un bip, le bouton Start/Pause (démarrage/pause) ainsi que le commutateur rotatif se verrouilleront. Tenir simultanément sur les deux boutons pendant 3 secondes et la sonnerie émettra un bip pour indiquer le verrouillage.

- Mise en marche différée

La fonction de délai peut être réglée avec ce bouton, le délai est de 0 à 24 h. Régler la fonction de mise en marche différée :

- Vapeur

Permet d'utiliser la vapeur pendant les sélections notées

- Température

Permet le réglage de température personnalisé pour diverses sélections.

- Niveau de saleté

Permet un réglage personnalisé du niveau de saleté (léger à lourd) pour diverses sélections.

- Degré de séchage

Permet un réglage personnalisé du niveau de saleté pour diverses sélections, y compris le séchage chronométré et l'air froid.

- Essorage

Permet de changer la vitesse d'essorage, de vitesse basse à élevée.

Premier lavage

Avant de laver les vêtements pour la première fois, un cycle de lavage doit être effectué en respectant la procédure complète suivante, sans vêtements :

1. Branchez la source d'alimentation et l'eau
2. Mettez une petite quantité de détergent dans la boîte et fermez-la.

REMARQUE : Le tiroir est séparé comme suit :

I : Détergent de pré-lavage ou poudre de lavage.

II : lavage principal

☼ assouplissant textile ou javellisant

3. Tenir sur le bouton « Marche/Arrêt ».
4. Tenir sur le bouton Start/Pause (démarrage/pause).

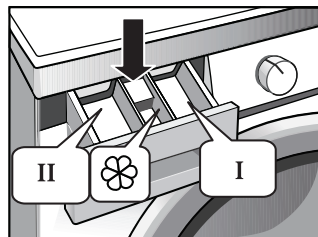

Chargement de capsules dans la laveuse

- Chargez d'abord les capsules directement au bas d'un panier vide
- Ajoutez ensuite les vêtements sur les capsules

REMARQUE :

- Le chargement des capsules au bas du panier améliorera la performance de lavage et permettra au détergent de se dissoudre plus facilement dans le lavage.

CHARGEMENT ET UTILISATION DE L'UNITÉ COMBINÉE

Toujours suivre l'étiquette d'entretien du fabricant du tissu lors du lavage.

TRI DES BRASSÉES DE LAVAGE

Triez la lessive en brassées pouvant être lavées ensemble.

COULEURS	SALETÉ	ASSOUPLEISSANT	PELUCHE
Blancs	Intense	Articles délicats	Producteurs de charpie
Légers	Normal	Entretien facile	Collecteurs de charpie
Foncés	Léger	Coton robuste	

- Combinez les petits et les grands articles dans une même brassée. Chargez d'abord les gros articles. Les gros articles ne doivent pas être plus de la moitié de la brassée totale.
- Il n'est pas recommandé de laver des articles individuellement. Cela peut causer un déséquilibre de la charge. Ajoutez un ou deux articles similaires.
- Les oreillers et les douillettes ne doivent pas être mélangés avec d'autres articles. Cela peut causer un déséquilibre de la charge.



AVERTISSEMENT



Risque d'incendie

- Ne placez jamais dans la laveuse des articles imbibés d'essence ou d'autres liquides inflammables.
- Aucune laveuse ne peut complètement retirer l'huile.
- Ne séchez rien qui a déjà contenu de l'huile (y compris des huiles de cuisson).
- Cela peut entraîner la mort, une explosion ou un incendie.

PRÉPARATION DES VÊTEMENTS

Pour éviter les accrocs pendant le lavage :

Suivez ces étapes pour maximiser l'entretien des vêtements.

- Fermez les fermetures éclair, les boutons-pression, les boutons et les crochets.
- Reprenez les coutures, ourlets et déchirures.
- Videz les poches de tout article.
- Retirez les accessoires pour vêtements non lavables comme les ornements et les garnitures non lavables.
- Pour éviter les enchevêtrements, évitez les cordes, attaches et matériaux semblables à des ceintures.
- Brossez la saleté et les peluches de surface.
- Lavez rapidement les vêtements mouillés ou tachés pour maximiser les résultats.
- Utilisez des sacs à vêtements en maille de nylon pour laver les petits articles.
- Lavez plusieurs vêtements similaires à la fois pour de meilleurs résultats.

CHARGEMENT DE LA LAVEUSE

Le tambour de lavage peut être complètement rempli d'articles, sans les presser. Ne lavez pas les tissus contenant des matières inflammables (cires, liquides de nettoyage, etc.).

Pour ajouter des articles après le démarrage de la laveuse, appuyer sur ►|| et attendez que la porte se déverrouille. La laveuse peut prendre jusqu'à 30 secondes pour déverrouiller la porte après avoir appuyé sur la touche ►||, selon les conditions de la machine. Ne tentez pas de forcer l'ouverture de la porte lorsqu'elle est verrouillée.

Une fois la porte déverrouillée, ouvrez-la lentement. Ajoutez les articles, fermez la porte et appuyez sur || pour redémarrer.

ENTRETIEN DE L'UNITÉ COMBINÉE À CHARGEMENT FRONTAL NETTOYAGE

EXTÉRIEUR

Essuyez immédiatement tout déversement. Essuyez avec un chiffon humide. Ne frappez pas la surface avec des objets tranchants.

INTÉRIEUR

Pour nettoyer l'intérieur de la laveuse, sélectionnez la fonction **nettoyage de la laveuse** sur le panneau de commande. Ce cycle doit être effectué au moins une fois par mois. Ce cycle utilisera plus d'eau, en plus de l'eau de Javel, pour contrôler la vitesse à laquelle les saletés et les détergents peuvent s'accumuler dans votre laveuse.

REMARQUE : Lisez les instructions ci-dessous en entier avant de commencer le cycle de nettoyage de la cuve.

1. Retirez tout vêtement ou objet de la laveuse et assurez-vous que la cuve est vide.
2. Ouvrez la porte de la laveuse, puis versez une tasse (250 ml) d'eau de Javel liquide ou un autre nettoyant pour laveuse dans la cuve.

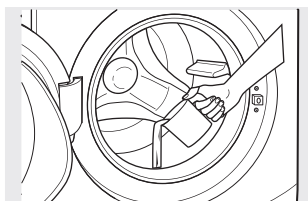

3. Fermez la porte, puis sélectionnez le cycle de nettoyage de la cuve. Appuyez sur le bouton ►||.
4. Lorsque le cycle **nettoyage de la laveuse**, l'écran affiche la durée de cycle estimée restante. Le cycle se terminera dans environ 90 minutes. Ne PAS interrompre le cycle.

Entretien et nettoyage

Entretien et nettoyage



Retirez la fiche d'alimentation pour éviter les décharges électriques avant de laver l'appareil.

AVERTISSEMENT Après avoir utilisé la laveuse, retirez le cordon d'alimentation et fermez la porte hermétiquement pour éviter qu'un enfant se pince.

Supprimer les corps étrangers

Filtere de la pompe de vidange :

Le filtre de la pompe de vidange peut filtrer les fils et les petits corps étrangers des lavages.

Nettoyez le filtre périodiquement pour assurer le fonctionnement normal de la machine à laver.



Selon le niveau de saleté dans les cycles et la fréquence des cycles, vous devez inspecter et nettoyer le filtre régulièrement.

AVERTISSEMENT La pompe doit être inspectée si elle ne se vide pas et/ou ne tourne pas pour l'essorage; la machine émet un bruit inhabituel pendant le drainage en raison d'objets comme des broches de sécurité, des pièces de monnaie, etc. qui bloquent la pompe.

Le panneau Service_panel se déroule comme suit :

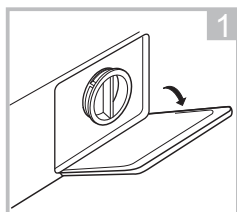

Ouvrir le couvercle inférieur

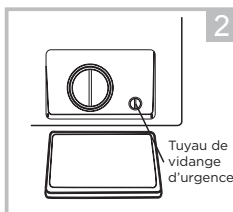

Tourner à 90° et retirer le tuyau de vidange d'urgence et retirer le bouchon du tuyau

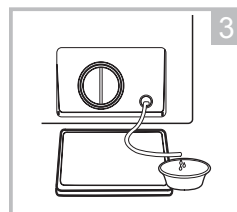

Une fois l'eau écoulée, replacer le tuyau de vidange

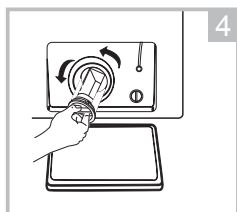

Ouvrir le filtre en tournant dans le sens antihoraire



Éliminer les corps étrangers

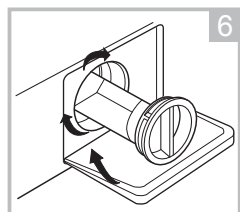

Fermer le couvercle inférieur

Avertissement!

Lorsque l'appareil est en cours d'utilisation et selon le programme sélectionné, de l'eau chaude peut être présente dans la pompe. Ne retirez jamais le couvercle de la pompe pendant un cycle de lavage, attendez toujours que l'appareil ait terminé le cycle et soit vide. Lors du remplacement du couvercle, assurez-vous qu'il est bien serré.

AVANT D'APPELER LE SERVICE TECHNIQUE...

Conseils de dépannage

Économisez temps et argent! Passez d'abord en revue les tableaux des pages suivantes et vous n'aurez peut-être pas besoin d'appeler le service.

Problème	Cause possible	Quoi faire
Ne draine pas Pas d'essorage Pas d'agitation	La charge est déséquilibrée	<ul style="list-style-type: none"> • Redistribuez les vêtements et faites couler le drain et essorez, ou rincez et essorez. • Augmentez la taille de la brassée si vous lavez une petite brassée contenant des articles lourds et légers.
	La pompe est bouchée	<ul style="list-style-type: none"> • Consultez la page 18 pour savoir comment nettoyer le filtre de la pompe.
	Le tuyau de vidange est plié ou mal connecté	<ul style="list-style-type: none"> • Redressez le tuyau de vidange et assurez-vous que la laveuse ne repose pas dessus.
	Le drain domestique peut être bouché	<ul style="list-style-type: none"> • Vérifiez la plomberie domestique. Vous devrez peut-être appeler un plombier.
	Siphonnement du tuyau de vidange; tuyau de vidange poussé trop loin dans le drain	<ul style="list-style-type: none"> • Assurez-vous qu'un espace est présent entre le tuyau et le drain.
Fuite d'eau	Le joint de la porte est endommagé	<ul style="list-style-type: none"> • Vérifiez si le joint d'étanchéité est bien en place et n'est pas déchiré. Les objets laissés dans les poches peuvent endommager la laveuse (clous, vis, stylos, crayons).
	Joint de porte non endommagé	<ul style="list-style-type: none"> • L'eau peut s'écouler de la porte lorsque la porte est ouverte. Il s'agit d'un fonctionnement normal. • Essuyez soigneusement le joint d'étanchéité de la porte en caoutchouc. Parfois, de la saleté ou des vêtements sont laissés dans ce joint et peuvent causer une petite fuite.
	Vérifiez l'arrière à gauche de la laveuse pour déceler de l'eau	<ul style="list-style-type: none"> • Si cette zone est mouillée, vous avez des problèmes de quantité excessive de mousse. Utilisez moins de détergent.

Problème	Cause possible	Quoi faire
Fuite d'eau (suite)	Les tuyaux de remplissage ou de vidange sont mal connectés	<ul style="list-style-type: none"> Assurez-vous que les raccords de tuyau sont bien serrés au niveau de la laveuse et des robinets, et assurez-vous que l'extrémité du tuyau de vidange est correctement insérée et fixée au drain.
	Le drain domestique peut être bouché	<ul style="list-style-type: none"> Vérifiez la plomberie domestique. Vous devrez peut-être appeler un plombier.
	Distributeur bouché	<ul style="list-style-type: none"> Le savon en poudre peut causer des obstructions à l'intérieur du distributeur et causer des fuites à l'avant du distributeur. Retirez le tiroir et nettoyez-le, de même que l'intérieur de la boîte distributrice. Veuillez consulter la section Nettoyage.
	Utilisation incorrecte de détergent Fissuration de la boîte	<ul style="list-style-type: none"> Utilisez HE et la bonne quantité de détergent. S'il s'agit d'une nouvelle installation, vérifiez la présence de fissures sur la boîte distributrice.
Vêtements trop mouillés	La charge est déséquilibrée	<ul style="list-style-type: none"> Redistribuez les vêtements et faites couler le drain et essorez, ou rincez et essorez. Augmentez la taille de la brassée si vous lavez une petite brassée contenant des articles lourds et légers.
	La pompe est bouchée	<ul style="list-style-type: none"> La machine ralentira la vitesse d'essorage à 400 tr/min s'il est difficile d'équilibrer la charge. Cette vitesse est normale.
	Surcharge	<ul style="list-style-type: none"> Consultez la page 18 pour savoir comment nettoyer le filtre de la pompe. Le poids sec de la charge doit être inférieur à 8 kg (18 lb).
	Le tuyau de vidange est plié ou mal connecté	<ul style="list-style-type: none"> Redressez le tuyau de vidange et assurez-vous que la laveuse ne repose pas dessus.

Problème	Cause possible	Quoi faire
Vêtements trop mouillés (suite)	Le drain domestique peut être bouché	<ul style="list-style-type: none"> • Vérifiez la plomberie domestique. Vous devrez peut-être appeler un plombier.
	Siphonnement du tuyau de vidange; tuyau de vidange poussé trop loin dans le drain	<ul style="list-style-type: none"> • Assurez-vous qu'un espace est présent entre le tuyau et le drain.
Cycle incomplet ou minuterie n'avance pas	Redistribution automatique de la charge	<ul style="list-style-type: none"> • La minuterie ajoute 3 minutes au cycle pour chaque rééquilibrage. Des rééquilibrages de 11 ou 15 peuvent être effectués. Il s'agit d'un fonctionnement normal. Ne rien faire; la machine terminera le cycle de lavage.
	La pompe est bouchée	<ul style="list-style-type: none"> • Consultez la page 18 pour savoir comment nettoyer le filtre de la pompe.
	Le tuyau de vidange est plié ou mal connecté	<ul style="list-style-type: none"> • Redressez le tuyau de vidange et assurez-vous que la laveuse ne repose pas dessus.
	Le drain domestique peut être bouché	<ul style="list-style-type: none"> • Vérifiez la plomberie domestique. Vous devrez peut-être appeler un plombier.
	Siphonnement du tuyau de vidange; tuyau de vidange poussé trop loin dans le drain	<ul style="list-style-type: none"> • Assurez-vous qu'un espace est présent entre le tuyau et le drain.
Bruit fort ou inhabituel; vibration ou tremblement	Déplacement de l'armoire	<ul style="list-style-type: none"> • La laveuse est conçue pour bouger de 6 mm (1/4 po) afin de réduire les forces transmises au sol. Ce mouvement est normal.
	Les pieds de mise à niveau en caoutchouc ne touchent pas tous fermement le sol	<ul style="list-style-type: none"> • Poussez et tirez sur l'arrière à droite de votre laveuse, puis poussez à gauche pour vérifier si elle est de niveau. Si la laveuse est inégale, ajustez les pieds de mise à niveau en caoutchouc afin qu'ils touchent fermement le sol et soient verrouillés en place. Votre installateur devrait corriger ce problème.
	Charge déséquilibrée	<ul style="list-style-type: none"> • Ouvrez la porte et redistribuez manuellement la charge. Pour vérifier la machine, rincez et essorez sans charge. Si la situation redevient normale, c'est que le déséquilibre a été causé par la charge.
	La pompe est bouchée	<ul style="list-style-type: none"> • Consultez la page 26 pour savoir comment nettoyer le filtre de la pompe.

Problème	Cause possible	Quoi faire
Vêtements grisés ou jaunés	Pas assez de détergent N'utilisez pas de détergent HE (haute efficacité) Eau dure	<ul style="list-style-type: none"> Utilisez la bonne quantité de détergent. Utilisez un détergent HE. Utilisez l'eau la plus chaude sans danger pour le tissu. Utilisez un conditionneur d'eau comme un de marque Calgon ou installez un adoucisseur d'eau.
	Le détergent ne se dissout pas	<ul style="list-style-type: none"> Essayez un détergent liquide.
	Transfert de teinture	<ul style="list-style-type: none"> Triez les vêtements par couleur. Si l'étiquette du tissu indique un lavage séparé, des teintures instables peuvent être indiquées.
Taches colorées	Utilisation incorrecte de l'assouplissant textile Transfert de teinture	<ul style="list-style-type: none"> Vérifiez l'emballage de l'assouplissant textile pour trouver des instructions et suivez-les pour l'utilisation du distributeur. Triez les blancs ou les articles légèrement colorés de ceux à couleurs foncées. Retirez rapidement la charge de lavage de la laveuse.
	Légère variation de couleur métallique	<ul style="list-style-type: none"> En raison des propriétés métalliques de la peinture utilisée pour ce produit unique, de légères variations de couleur peuvent se produire en raison des angles de vue et des conditions d'éclairage.

Problème	Cause possible	Quoi faire
Odeur à l'intérieur de votre laveuse	Laveuse inutilisée pendant une longue période, sans utiliser la qualité recommandée de détergent HE ou trop utilisé de détergent	<ul style="list-style-type: none">• Exécutez un cycle de nettoyage de la cuve une fois par mois ou plus souvent, au besoin.• Utilisez uniquement la quantité de détergent recommandée sur le contenant de détergent.• Utilisez uniquement un détergent HE (haute efficacité).• Retirez toujours rapidement les articles mouillés de la laveuse après que la machine ait cessé de fonctionner.• Laissez la porte légèrement ouverte pour que l'eau s'évapore à l'air. Une surveillance étroite est nécessaire si cet appareil est utilisé par ou près des enfants. Ne laissez pas les enfants jouer sur ou à l'intérieur de l'appareil ou de tout autre appareil.
Fuite de détergent	Positionnement incorrect de l'insert de détergent	Assurez-vous que l'insert de détergent est correctement placé et bien en place. Ne mettez jamais de détergent au-dessus de la ligne maximale.
Distribution inadéquate de l'assouplissant ou du javellissant	Distributeur bouché L'assouplissant ou le javellissant est rempli au-dessus de la ligne max. Problème de bouchon d'assouplissant ou de javellissant	<p>Nettoyez le tiroir du distributeur tous les mois pour éliminer l'accumulation de produits chimiques.</p> <p>Assurez-vous d'avoir la bonne quantité d'assouplissant ou de javellissant.</p> <p>Assurez-vous que le bouchon d'assouplissant ou de javellissant du distributeur est bien en place, sinon il ne fonctionnera pas.</p>

CODES D'ERREUR

Description	Raison	Solution
E30	La porte n'est pas fermée correctement	Redémarrez une fois la porte fermée. Vérifiez que les vêtements sont coincés.
E10	Problème d'injection d'eau pendant le lavage	Vérifiez si la pression d'eau est trop basse. Redressez les tuyaux d'arrivée d'eau. Vérifiez si le filtre de la soupape d'entrée est bloqué.
E21	Drainage d'eau supplémentaire	Vérifiez si le tuyau de vidange est bloqué, nettoyez le filtre de vidange.
E12	Débordement d'eau	Redémarrez la laveuse.
EXX	Autres	Veillez essayer de nouveau d'abord, appelez la ligne de service en cas de problème.

Caractéristiques techniques

Modèle : MLC31N4AWW

Paramètre	
Alimentation électrique	120 V~, 60 Hz
Dimension (L*P*H)	595*640*850
Poids net	73 kg (161 lbs)
Capacité de lavage	12,0 kg (26 lbs)
Courant nominal	9.5 A
Pression d'eau standard	0,05 MPa à 1 MPa

DÉMÉNAGEMENT, ENTREPOSAGE ET LONGUES VACANCES

Demandez au technicien de service de retirer l'eau de la pompe de vidange et des tuyaux. Ne rangez pas la laveuse dans un endroit où elle sera exposée aux intempéries. Lors du déplacement de la laveuse, la cuve doit être immobilisée en utilisant les boulons d'expédition retirés pendant l'installation. Consultez les instructions d'installation dans ce manuel.

Assurez-vous que l'alimentation en eau est coupée aux robinets. Vidangez toute l'eau des tuyaux si le temps est sous le point de congélation.

Certaines pièces internes ne sont pas mises à la terre délibérément et peuvent présenter un risque de décharge électrique pendant l'entretien. Personnel d'entretien - Ne pas toucher les pièces suivantes lorsque l'appareil est sous tension : Soupape électrique, pompe de vidange, réchauffeur et moteur.

GARANTIE LIMITÉE DE L'UNITÉ COMBINÉE MIDEA

JOIGNEZ VOTRE REÇU ICI. UNE PREUVE D'ACHAT EST REQUISE POUR BÉNÉFICIER D'UN SERVICE SOUS GARANTIE.

Veillez avoir en main les renseignements suivants lorsque vous appelez le service à la clientèle :

- Nom, adresse et numéro de téléphone
- Numéro de modèle et numéro de série
- Une description claire et détaillée du problème
- Une preuve d'achat, y compris le nom et l'adresse du dépositaire ou du détaillant

SI VOUS AVEZ BESOIN DE SERVICE :

1. Avant de communiquer avec nous pour obtenir un dépannage, veuillez déterminer si votre produit nécessite des réparations. Certains problèmes peuvent être résolus sans intervention de dépannage. Veuillez prendre quelques minutes pour consulter la section Dépannage du manuel de l'utilisateur ou consulter la page <http://us.Midea.com/support>
2. Tout service sous garantie est effectué exclusivement par nos fournisseurs de services autorisés Midea aux États-Unis et au Canada.

Service à la clientèle Midea

Aux États-Unis ou au Canada, composer le 1 866 646-4332.

Si vous résidez à l'extérieur du Canada ou des 50 États des États-Unis, communiquez avec votre détaillant autorisé Midea pour déterminer si une autre garantie s'applique.

GARANTIE LIMITÉE

CE QUI EST COUVERT

GARANTIE LIMITÉE POUR LA DEUX ANNÉES (PIÈCES ET MAIN-D'ŒUVRE)

Pendant Deux ans à compter de la date d'achat, si cet appareil ménager volumineux est installé, utilisé et entretenu conformément aux instructions jointes ou fournies avec le produit, Midea America Corporation (ci-après « Midea ») paiera les pièces de rechange spécifiées par l'usine et la main-d'œuvre pour corriger les défauts de matériaux ou de fabrication qui existaient lorsque cet appareil ménager volumineux a été acheté, ou remplacera le produit à sa seule discrétion. En cas de remplacement du produit, votre appareil restera sous garantie pour la durée restante de la période de garantie sur le produit original.

GARANTIE DE DIX ANS SUR LE MOTEUR INVERSEUR SEULEMENT - MAIN-D'ŒUVRE NON INCLUSE

De la deuxième à la dixième année à compter de la date d'achat initiale, au moment où cet appareil majeur est installé, utilisé et entretenu conformément aux instructions jointes ou fournies avec le produit, Midea paiera les pièces d'usine pour remplacer le moteur inverseur en cas de défaillance et empêcher une fonction essentielle de cet appareil majeur et qui existait lors de l'achat de cet appareil majeur. Il s'agit d'une garantie de 10 ans sur les pièces seulement et ne comprend pas la main-d'œuvre de la réparation.

GARANTIE À VIE LIMITÉE (CUVE EN ACIER INOXYDABLE)

Pour la durée de la vie du produit à compter de la date d'achat d'origine, lorsque cet appareil ménager volumineux est installé, utilisé et entretenu conformément aux instructions jointes ou fournies avec le produit, Midea paiera les pièces de rechange spécifiées par l'usine et la main-d'œuvre pour les composants suivants pour corriger les défauts non cosmétiques de matériaux ou de fabrication qui existaient lorsque cet appareil ménager volumineux a été acheté.

- Cuve en acier inoxydable

VOTRE SEUL ET UNIQUE RECOURS DANS LE CADRE DE LA PRÉSENTE GARANTIE LIMITÉE EST DE FAIRE RÉPARER OU DE REMPLACER L'APPAREIL, COMME SPÉCIFIÉ CI-DESSUS. Le service doit être fourni par une entreprise de service désignée par Midea. Cette garantie limitée est valide uniquement dans les 50 États des États-Unis ou au Canada et s'applique uniquement lorsque le gros appareil est utilisé dans le pays où il a été acheté. Cette garantie limitée entre en vigueur à compter de la date d'achat initial par le client. Une preuve de la date d'achat d'origine est requise pour obtenir un service en vertu de la présente garantie limitée.

GARANTIE LIMITÉE

CE QUI N'EST PAS COUVERT

1. Usage commercial, non résidentiel ou par plusieurs familles, ou usage incompatible avec les instructions de l'utilisateur, de l'opérateur ou d'installation publiées.
2. Visites à domicile pour montrer comment utiliser votre produit.
3. Visites de service pour rectifier une installation ou un entretien fautif du produit, une installation non conforme aux codes d'électricité ou de plomberie ou l'installation électrique ou de plomberie du domicile (p. ex. câblage du domicile, fusibles, tuyaux de plomberie ou d'admission d'eau).
4. Pièces consommables (c.-à-d. ampoules, piles, filtres à air ou à eau, etc.).
5. Défauts ou dommages causés par l'utilisation de pièces ou accessoires Midea non authentiques.
6. Dommages causés par un accident, une mauvaise utilisation, un abus, un incendie, des inondations, des problèmes électriques, un cas de force majeure ou une utilisation avec des produits non approuvés par Midea.
7. Réparations aux pièces ou systèmes dans le but de corriger des dommages ou vices de produit causés par un entretien, une altération ou une modification non autorisée de l'appareil.
8. Défauts esthétiques, notamment les éraflures, bosses, fissures ou tout autre dommage au fini de l'appareil, à moins que ces dommages soient dus à des vices de matériaux ou de fabrication et soient signalés à Midea dans les 30 jours suivant la date d'achat.
9. Entretien régulier du produit.
10. Produits achetés « tels quels » ou comme produits remis à neuf.
11. Produits cédés par le propriétaire d'origine.
12. poDécoloration, rouille ou oxydation des surfaces causée par des environnements caustiques ou corrosifs incluant des concentrations élevées de sel, un haut degré d'humidité ou une exposition à des produits chimiques.
13. Ramassage ou livraison. Ce produit est conçu pour être réparé à l'intérieur du domicile.
14. Frais de déplacement ou de transport pour un dépannage dans des endroits éloignés où un technicien agréé de Midea n'est pas disponible.
15. Retrait ou réinstallation d'appareils inaccessibles ou de dispositifs préinstallés (p. ex., garnitures, panneaux décoratifs, planchers, armoires, îles de cuisine, comptoirs, cloisons sèches, etc.) qui interfèrent avec l'entretien, le retrait ou le remplacement du produit.
16. Service ou pièces pour des appareils dont les numéros de série et de modèle originaux ont été enlevés, modifiés ou ne peuvent pas être facilement identifiés.

Le coût d'une réparation ou d'un remplacement dans le cadre de ces circonstances exclues sera assumé par le client.

EXCLUSION DE GARANTIES IMPLICITES

LES GARANTIES IMPLICITES, Y COMPRIS LES GARANTIES APPLICABLES DE QUALITÉ MARCHANDE OU D'APTITUDE À UN USAGE PARTICULIER, SONT LIMITÉES À Deux ANS OU À LA PLUS COURTE PÉRIODE AUTORISÉE PAR LA LOI. Certains États et provinces interdisent la restriction de la durée des garanties implicites de qualité marchande ou d'aptitude à un usage particulier, donc cette limitation peut ne pas être applicable dans votre cas. Cette garantie vous confère des droits juridiques spécifiques et vous pouvez également jouir d'autres droits qui peuvent varier d'une juridiction à l'autre.

EXONÉRATION DE RESPONSABILITÉ DANS LES DOMAINES NON COUVERTS PAR LA GARANTIE

Midea décline toute responsabilité quant à la qualité ou la durabilité de l'appareil, ou en cas de dépannage ou de réparation nécessaire sur ce gros appareil ménager, autre que les engagements énoncés dans la présente garantie. Si vous souhaitez une garantie plus étendue ou plus complète que la garantie limitée fournie avec ce gros appareil ménager, adressez-vous à Midea ou à votre détaillant pour obtenir les modalités d'achat d'une garantie étendue.

LIMITATION DES RECOURS; EXCLUSION DES DOMMAGES ACCESSOIRES ET CONSÉCUTIFS

VOTRE SEUL ET UNIQUE RECOURS DANS LE CADRE DE LA PRÉSENTE GARANTIE LIMITÉE EST DE FAIRE RÉPARER L'APPAREIL, COMME SPÉCIFIÉ CI-DESSUS. MIDEA NE PEUT ÊTRE TENUE RESPONSABLE DES DOMMAGES ACCESSOIRES OU INDIRECTS. Certains États et certaines provinces n'autorisent pas l'exclusion ou la limitation des dommages accessoires ou consécutifs, donc la limitation ou l'exclusion ci-dessus peut ne pas s'appliquer à votre cas. Cette garantie vous confère des droits juridiques spécifiques et vous pouvez également jouir d'autres droits qui peuvent varier d'un État à un autre ou d'une province à l'autre.



make yourself at home