

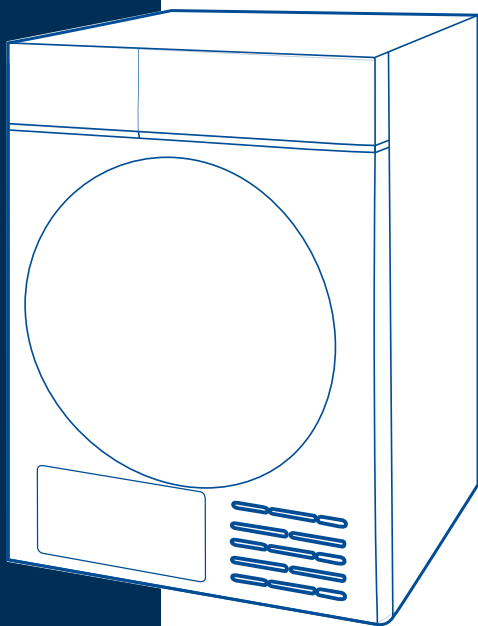

Στεγνωτήριο ρούχων

## ΟΔΗΓΟΣ ΧΡΗΣΗΣ

Στεγνωτήριο



Διαβάστε αυτό το εγχειρίδιο    
Διαβάστε όλες τις οδηγίες και τις  
επεξηγήσεις για την εγκατάσταση  
πριν από τη χρήση. Ακολουθήστε  
τις οδηγίες προσεκτικά. Κρατήστε  
τις οδηγίες λειτουργίας για  
μελλοντική χρήση. Εάν η συσκευή  
πωληθεί ή παραδοθεί, βεβαιωθείτε  
ότι ο νέος ιδιοκτήτης λαμβάνει  
πάντα αυτές τις οδηγίες  
λειτουργίας

**Μοντέλο: MD200H90BW Series  
MD200H100BW Series**

# ΠΕΡΙΕΧΌΜΕΝΑ

---

## ΟΔΗΓΙΕΣ ΑΣΦΑΛΕΙΑΣ

- Κανόνες ασφαλείας ..... 2

## ΕΓΚΑΤΑΣΤΑΣΗ

- περιγραφή προϊόντος ..... 12
- Εγκατάσταση ..... 12

## ΛΕΙΤΟΥΡΓΙΑ

- Γρήγορη Εκκίνηση ..... 15
- πριν από κάθε ξήρανση ..... 16
- Πίνακας Ελέγχου ..... 18
- Επιλογή ..... 19
- Απεικόνιση ..... 23
- Προγράμματα ..... 24
- Λίστα προγραμμάτων στεγνώματος ..... 25
- δεδομένα κατανάλωσης ..... 29
- ΡΥΘΜΙΣΗ ΚΑΙ ΛΕΙΤΟΥΡΓΙΑ ΕΦΑΡΜΟΓΗΣ ..... 30

## ΣΥΝΤΗΡΗΣΗ

- Καθαρισμός και Φροντίδα ..... 32
- αντιμετώπιση προβλημάτων ..... 35
- Τεχνικές προδιαγραφές ..... 37
- τεκμηρίωση προϊόντος ..... 38



### ΚΙΝΔΥΝΟΣ

Αυτό το σύμβολο υποδεικνύει ότι υπάρχουν κίνδυνοι για τη ζωή και την υγεία των ατόμων λόγω εξαιρετικά εύφλεκτου αερίου.

# ΟΔΗΓΙΕΣ ΑΣΦΑΛΕΙΑΣ

---

## ■ Κανόνες ασφαλείας



ΠΡΟΕΙΔΟΠΟΙΩ: ΚΙΝΔΥΝΟΣ ΠΥΡΚΑΓΙΑΣ!



ΠΡΟΕΙΔΟΠΟΙΩ!

Για να αποτρέψετε οποιαδήποτε ζημιά στη ζωή ή την περιουσία σας και άλλων, πρέπει να ακολουθείτε τις προφυλάξεις ασφαλείας.

## Πιθανή χρήση

- Αυτό το στεγνωτήριο με αντλία θερμότητας είναι κατάλληλο για το στέγνωμα γενικών ποσοτήτων οικιακών ρούχων που έχουν πλυθεί με νερό. Είναι σχεδιασμένο για ιδιωτική χρήση και δεν είναι κατάλληλο για εμπορική ή κοινόχρηστη χρήση (δηλαδή χρησιμοποιείται από πολλές οικογένειες σε πολυκατοικία).
- Χρησιμοποιείτε αυτή τη συσκευή μόνο σύμφωνα με τις οδηγίες σε αυτό το εγχειρίδιο χρήστη.
- Αυτή η συσκευή προορίζεται μόνο για χρήση σε εσωτερικούς χώρους.
- Οποιαδήποτε άλλη χρήση θεωρείται ακατάλληλη και μπορεί να οδηγήσει σε υλικές ζημιές ή ακόμα και σε προσωπικό τραυματισμό.
- Ο κατασκευαστής δεν φέρει καμία ευθύνη για ζημιές που προκαλούνται από ακατάλληλη χρήση.

# ΟΔΗΓΙΕΣ ΑΣΦΑΛΕΙΑΣ

---

## κανόνες ασφαλείας

- Αυτή η συσκευή συμμορφώνεται με την κατηγορία προστασίας I και μπορεί να συνδεθεί μόνο σε βύσμα με σωστά τοποθετημένο προστατευτικό αγωγό. Όταν συνδέετε τη συσκευή στο δίκτυο, βεβαιωθείτε ότι η τάση δικτύου είναι σωστή. Μπορείτε να βρείτε περισσότερες πληροφορίες στην πινακίδα.

## ΠΡΟΕΙΔΟΠΟΙΩ!

### Κίνδυνος ηλεκτροπληξίας

- Πριν συνδέσετε το στεγνωτήριο, βεβαιωθείτε ότι οι παράμετροι σύνδεσης στην πινακίδα τύπου (ονομαστική ασφάλεια, τάση και συχνότητα) ταιριάζουν με την παροχή ρεύματος. Εάν έχετε οποιαδήποτε αμφιβολία, συμβουλευτείτε έναν εξειδικευμένο ηλεκτρολόγο.
- Η ηλεκτρική ασφάλεια αυτού του στεγνωτηρίου μπορεί να διασφαλιστεί μόνο με σωστή γείωση. Η τήρηση των απαιτήσεων ασφαλείας αυτού του προτύπου είναι κρίσιμη. Εάν έχετε οποιαδήποτε αμφιβολία, ελέγξτε το σύστημα καλωδίωσης του σπιτιού σας σε εξειδικευμένο ηλεκτρολόγο. Ο κατασκευαστής δεν ευθύνεται για τις συνέπειες ενός ανεπαρκούς συστήματος γείωσης (όπως ηλεκτροπληξία).
- Μην τραβάτε δυνατά το καλώδιο ρεύματος. Κρατήστε το βύσμα τροφοδοσίας

# ΟΔΗΓΙΕΣ ΑΣΦΑΛΕΙΑΣ

---

- Μην εισάγετε ή αποσυνδέετε το φως ρεύματος με βρεγμένα χέρια.
- Μην λυγίζετε, μην τσιμπάτε ή καταστρέφετε το καλώδιο τροφοδοσίας και το βύσμα τροφοδοσίας.
- Εάν το καλώδιο τροφοδοσίας είναι κατεστραμμένο, πρέπει να αντικατασταθεί από τον κατασκευαστή, από τον υπεύθυνο επισκευής ή παρομοίως πιστοποιημένα άτομα για να αποφευχθεί οποιοσδήποτε κίνδυνος.
- Προειδοποίηση: Αυτός ο εξοπλισμός δεν πρέπει να τροφοδοτείται από εξωτερικό εξοπλισμό μεταγωγής (όπως χρονοδιακόπτη) ούτε να συνδέεται σε κύκλωμα που ενεργοποιείται και απενεργοποιείται τακτικά από μια κοινή υπηρεσία.
- Μη συνδέετε τη συσκευή στο ρεύμα μέσω καλωδίων επέκτασης, προσαρμογών πολλαπλών υποδοχών ή παρόμοιων.
- Το φως πρέπει να είναι πάντα προσβάσιμο για να αποσυνδέεται το στεγνωτήριο από το ρεύμα.
- Εάν το προϊόν παρουσιάσει ασυνήθιστα υψηλές θερμοκρασίες, αποσυνδέστε αμέσως την πρίζα.

## Κίνδυνος τραυματισμού

- Η συσκευή δεν πρέπει να εγκαθίσταται πίσω από πόρτα που κλειδώνει, συρόμενη πόρτα ή πόρτα με μεντεσέδες στην πλευρά απέναντι από το στεγνωτήριο, κάτι που θα περιορίζει το πλήρες άνοιγμα της πόρτας του στεγνωτηρίου.

# ΟΔΗΓΙΕΣ ΑΣΦΑΛΕΙΑΣ

---

- Μην αποσυναρμολογείτε και μην εγκαθιστάτε το στεγνωτήριο χωρίς οδηγίες ή επίβλεψη.
- Μην στοιβάζετε αυτό το στεγνωτήριο πάνω από ένα πλυντήριο χωρίς να στοιβάζετε το κιτ. (Αν θέλετε να στοιβάζετε αυτό το στεγνωτήριο πάνω από το πλυντήριό σας, αγοράστε τα ξεχωριστά εξαρτήματα. Η εγκατάσταση θα πρέπει να γίνεται από τον κατασκευαστή, τον αντιπρόσωπο σέρβις του ή παρόμοιο εξειδικευμένο προσωπικό για την αποφυγή κινδύνων. )
- Μην ακουμπάτε στην ανοιχτή πόρτα του στεγνωτηρίου.
- Το συμπυκνωμένο νερό δεν είναι πόσιμο. Εάν καταναλωθεί, μπορεί να προκαλέσει προβλήματα υγείας σε ανθρώπους και ζώα.

## Κίνδυνος ζημιάς

- Το φορτίο που εφαρμόζεται δεν πρέπει να υπερβαίνει το ονομαστικό φορτίο σε αυτό το εγχειρίδιο χρήσης.  
Ανατρέξτε στη σχετική ενότητα στο εγχειρίδιο χρήσης.
- Μη χρησιμοποιείτε στεγνωτήριο χωρίς φίλτρο πόρτας.
- Μην στεγνώνετε τα ρούχα πριν το στύψιμο.
- Μην εκθέτετε το στεγνωτήριο σε άμεσο ηλιακό φως.
- Μην εγκαθιστάτε το στεγνωτήριο σε υγρό ή βροχερό περιβάλλον.

# ΟΔΗΓΙΕΣ ΑΣΦΑΛΕΙΑΣ

---

- Κατά τον καθαρισμό και τη συντήρηση, φροντίστε να αποσυνδέετε το φινι από την πρίζα και μην ψεκάζετε νερό απευθείας στο στεγνωτήριο.
- Ο εξοπλισμός δεν πρέπει να αναποδογυρίζεται κατά την κανονική χρήση ή συντήρηση.



ΠΡΟΕΙΔΟΠΟΙΩ: ΚΙΝΔΥΝΟΣ ΠΥΡΚΑΓΙΑΣ!

## Κίνδυνος έκρηξης και πυρκαγιάς

- Μην χρησιμοποιείτε εύφλεκτες ουσίες όπως κηροζίνη ή οινόπνευμα για να στεγνώσετε τα ρούχα. Διαφορετικά μπορεί να προκληθεί έκρηξη.
- Αυτό το μηχάνημα περιέχει φιλικό προς το περιβάλλον αλλά εύφλεκτο ψυκτικό μέσο R290. Μακριά από ανοιχτές φλόγες και άλλες πηγές ανάφλεξης.
- Μην χρησιμοποιείτε στεγνωτήριο εάν χρησιμοποιούνται βιομηχανικά χημικά για τον καθαρισμό.
- Μην στεγνώνετε άπλυτα αντικείμενα στο στεγνωτήριο.
- Αντικείμενα που λερώνονται από ουσίες όπως μαγειρικό λάδι, ακετόνη, οινόπνευμα, βενζίνη, κηροζίνη, καθαριστικά λεκέδων, νέφτι, κεριά και αφαίρεση κεριού θα πρέπει να πλένονται σε ζεστό νερό με επιπλέον ποσότητα απορρυπαντικού πριν στεγνώσει στο στεγνωτήριο στο μηχάνημα.

# ΟΔΗΓΙΕΣ ΑΣΦΑΛΕΙΑΣ

---

- Αντικείμενα όπως αφρώδες καουτσούκ (αφρός λατέξ), σκουφάκια ντους, αδιάβροχα υφάσματα, είδη με λαστιχένια πλάτη και ρούχα ή μαξιλάρια με μαξιλάρια από αφρώδες ελαστικό δεν πρέπει να στεγνώνονται σε στεγνωτήριο.
- Μαλακτικό υφασμάτων ή παρόμοιο προϊόν πρέπει να χρησιμοποιείται όπως ορίζεται στις οδηγίες του μαλακτικού υφασμάτων.
- Αντικείμενα που επηρεάζονται από λάδι μπορεί να αναφλεγούν αυθόρμητα, ειδικά όταν εκτίθενται σε πηγή θερμότητας, όπως σε στεγνωτήριο. Αυτά τα στοιχεία θερμαίνονται, προκαλώντας την οξειδωση του λαδιού. Η οξειδωση παράγει θερμότητα. Εάν η θερμότητα δεν μπορεί να διαφύγει, τα αντικείμενα μπορεί να ζεσταθούν αρκετά ώστε να πάρουν φωτιά. Η στοίβαξη, η στοίβαξη ή η αποθήκευση αντικειμένων που επηρεάζονται από λάδι μπορεί να αποτρέψει τη διαφυγή θερμότητας, δημιουργώντας κίνδυνο πυρκαγιάς.
- Αφαιρέστε όλα τα αντικείμενα από τις τσέπες σας, όπως αναπτήρες και σπέρτα.
- Εάν είναι αναπόφευκτη η τοποθέτηση υφασμάτων που περιέχουν φυτικά ή μαγειρικά έλαια ή μολυσμένα με προϊόντα περιποίησης μαλλιών στο στεγνωτήριο, θα πρέπει πρώτα να πλυθούν σε ζεστό νερό με επιπλέον απορρυπαντικό. Αυτό θα μειώσει αλλά δεν θα εξαλείψει τον κίνδυνο.



# ΟΔΗΓΙΕΣ ΑΣΦΑΛΕΙΑΣ

---

- ΠΡΟΕΙΔΟΠΟΪΗΣΗ: Ποτέ μην σταματάτε το στεγνωτήριο πριν ολοκληρωθεί ο κύκλος στεγνώματος χωρίς να αφαιρέσετε γρήγορα όλα τα αντικείμενα και να τα απλώσετε για να διαφύγει η θερμότητα.
- Τα ανοίγματα δεν πρέπει να είναι φραγμένα.
- Ο συλλέκτης χνουδιών πρέπει να καθαρίζεται συχνά.
- Δεν πρέπει να συσσωρεύονται χνούδια γύρω από το στεγνωτήριο.
- Μην βλάπτετε το κύκλωμα ψυκτικού μέσου.

## Παιδική ασφάλεια

- Αυτή η συσκευή μπορεί να χρησιμοποιηθεί από παιδιά ηλικία 8 ετών και άνω και άτομα με μειωμένες φυσικές, αισθητηριακές ή νοητικές δυνατότητες ή μειωμένη εμπειρία και γνώση αν έχουν εποπτεία ή οδηγίες που αφορούν τη χρήση της συσκευής με τρόπο ασφαλή και κατανοούν τους κινδύνους. Τα παιδιά δεν πρέπει να παίζουν με τη συσκευή. Ο καθαρισμός και η συντήρηση από τον χρήστη δεν πρέπει να γίνεται από παιδιά χωρίς επίβλεψη.
- Τα παιδιά πρέπει να επιβλέπονται για να εξασφαλιστεί πως δεν παίζουν με την συσκευή.
- Να φυλάσσεται μακριά από παιδιά κάτω των 3 ετών εκτός εάν υπόκεινται σε συνεχή επίβλεψη.

# ΟΔΗΓΙΕΣ ΑΣΦΑΛΕΙΑΣ

---

- Φροντίστε να κλείσετε την πόρτα μετά τη χρήση. Με αυτόν τον τρόπο αποφεύγετε τους ακόλουθους κινδύνους:
  1. Τα παιδιά σκαρφαλώνουν πάνω ή μέσα στο στεγνωτήριο ή κρύβουν πράγματα σε αυτό.
  2. Τα κατοικίδια ή άλλα μικρά ζώα σέρνονται μέσα.

## Ασφάλεια από την υπεριώδη ακτινοβολία

- Αυτή η προειδοποίηση ισχύει μόνο για προϊόντα που περιέχουν λάμπες UV-C και έχουν δυνατότητες αποστείρωσης λαμπτήρων UV-C.
- Αυτή η συσκευή περιέχει μια λάμπα που εκπέμπει ακτίνες UV-C. Μην κοιτάτε την πηγή φωτός όταν λειτουργεί η λάμπα!
- Οι λαμπτήρες UV-C χρησιμοποιούνται για τη μείωση των βακτηρίων στα κλωστοϋφαντουργικά προϊόντα.
- Μην αφαιρείτε τη λάμπα UV-C από τη συσκευή και μην τη χρησιμοποιείτε σε εξωτερικό χώρο!
- Μην αγγίζετε τη λάμπα!
- Η χρήση αυτού του προϊόντος όχι όπως προβλέπεται ή η καταστροφή του προστατευτικού γυαλιού της λάμπας UV-C ή του περιβάλλοντος περιβάλλοντος μπορεί να οδηγήσει σε επικίνδυνη ακτινοβολία UV-C. Ακόμη και χαμηλές δόσεις ακτινοβολίας UV-C μπορούν να βλάψουν τα μάτια και το δέρμα. Μην χρησιμοποιείτε κανένα κατεστραμμένο προϊόν!

# ΟΔΗΓΙΕΣ ΑΣΦΑΛΕΙΑΣ

---

- Μην αφαιρείτε το προστατευτικό γυαλί της λάμπας UV-C. Μην χρησιμοποιείτε αυτό το προϊόν χωρίς το προστατευτικό γυαλί της λάμπας UV-C!
- Όταν το πρόγραμμα απολύμανσης UV βρίσκεται σε εξέλιξη, αφού διακοπεί για διάφορους λόγους (διακοπή ρεύματος, πρόβλημα ασφάλειας, άνοιγμα της πόρτας του μηχανήματος κ.λπ.), το πρόγραμμα θα συνεχίσει από την τελευταία θέση σταμάτημα στην κατάσταση αποστείρωσης.
- Εάν η λάμπα UV-C και τα σχετικά εξαρτήματα πρέπει να αντικατασταθούν (η διάρκεια ζωής της λάμπας έχει λήξει, το γυαλί της λάμπας έχει σπάσει κ.λπ.), καλέστε το τμήμα τεχνικής εξυπηρέτησης. Μην επιχειρήσετε να αντικαταστήσετε μόνοι σας εξαρτήματα. Ενώ περιμένετε το τεχνικό σέρβις, βεβαιωθείτε ότι το κάλυμμα είναι κλειστό και το φως είναι αποσυνδεδεμένο!
- Κρατάτε τα παιδιά μακριά όταν χρησιμοποιείτε οποιοδήποτε πρόγραμμα με ενεργοποιημένο φως UV-C!
- Βεβαιωθείτε ότι έχετε διαβάσει τον οδηγό προϊόντος πριν χρησιμοποιήσετε τη συσκευή και χρησιμοποιήστε το προϊόν σύμφωνα με τις οδηγίες!
- Η θέση της λάμπας UV και του προστατευτικού γυαλιού της λάμπας στο προϊόν υποδεικνύεται οπτικά.
- Προγράμματα υγιεινής που ενσωματώνουν ακτίνες UV απομακρύνουν αποτελεσματικά το *E. coli*, τον *Staphylococcus aureus*.

# ΟΔΗΓΙΕΣ ΑΣΦΑΛΕΙΑΣ

Σωστή Απόρριψη αυτού του προϊόντος:



Η σήμανση υποδεικνύει ότι το προϊόν δεν πρέπει να απορρίπτεται μαζί με άλλα οικιακά απορρίμματα εντός της ΕΕ. Για να αποτρέψετε πιθανή βλάβη στο περιβάλλον ή στην ανθρώπινη υγεία από την ανεξέλεγκτη διάθεση απορριμμάτων, ανακυκλώστε τα υπεύθυνα, για να προωθήσετε τη βιώσιμη επαναχρησιμοποίηση των υλικών πόρων. Για να επιστρέψετε μεταχειρισμένο εξοπλισμό, χρησιμοποιήστε το Σύστημα Επιστροφής και Ανακύκλωσης ή επικοινωνήστε με το κατάστημα λιανικής πώλησης από το οποίο αγοράσατε το προϊόν. Μπορούν να πάρουν αυτό το προϊόν για περιβαλλοντική ασφαλή ανακύκλωση.

## Απόρριψη υλικών συσκευασίας

- Η συσκευασία έχει σχεδιαστεί για να προστατεύει τη συσκευή από ζημιές κατά τη μεταφορά. Τα υλικά συσκευασίας είναι φιλικά προς το περιβάλλον και πρέπει να ανακυκλώνονται. Η ανακύκλωση των συσκευασιών μειώνει τη χρήση πρώτων υλών στη διαδικασία παραγωγής και την ποσότητα των απορριμμάτων στις χωματερές.

Μοντέλο	Ονομαστική χωρητικότητα
MD200H90BW Series	9,0kg
MD200H100BW Series	10,0kg

# ΕΓΚΑΤΑΣΤΑΣΗ

## ■ περιγραφή προϊόντος

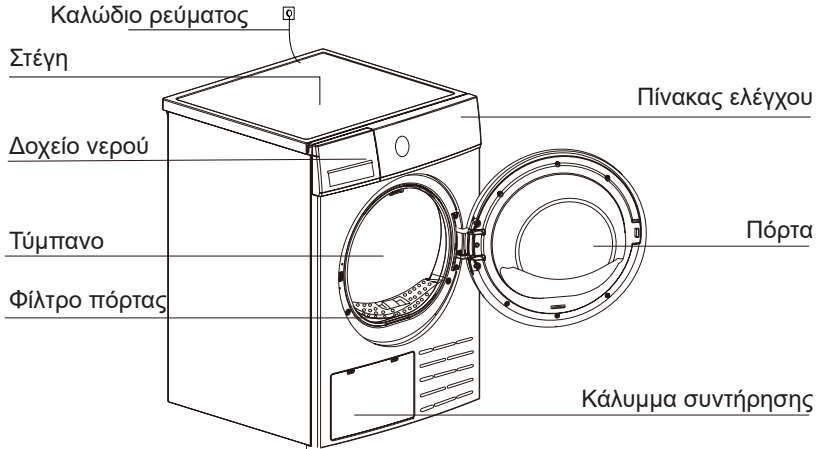

Σημείωση: Το πραγματικό μοντέλο που αγοράζετε μπορεί να διαφέρει. Ανατρέξτε στο πραγματικό προϊόν που αγοράσατε.

## Αξεσουάρ

Τα παρακάτω εξαρτήματα είναι προαιρετικά σε συγκεκριμένα μοντέλα. Εάν το στεγνωτήριό σας έχει τα ακόλουθα εξαρτήματα, φορέστε γάντια και ακολουθήστε τις παρακάτω οδηγίες για να τα εγκαταστήσετε.

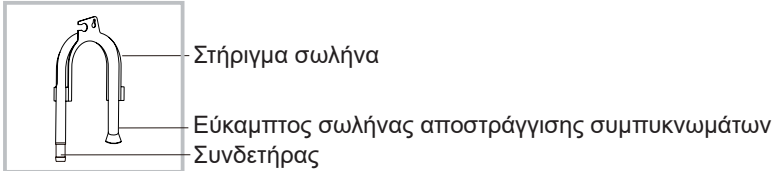

## ■ Εγκατάσταση

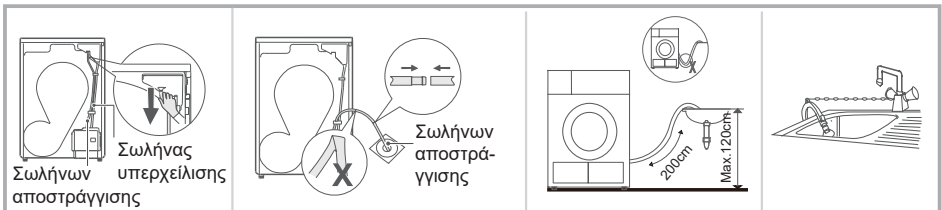

Τραβήξτε έξω τον επάνω σωλήνα αποστράγγισης

Τοποθετήστε τον εξωτερικό σωλήνα αποστράγγισης στην αποχέτευση δαπέδου (προσέξτε να μην τσακίσει ο εξωτερικός σωλήνας αποστράγγισης)

Τοποθετήστε το στήριγμα του σωλήνα στο νεροχύτη ή σε οποιοδήποτε άλλο νεροχύτη.

# ΕΓΚΑΤΑΣΤΑΣΗ

---

## Μεταφορά

Κινηθείτε προσεκτικά. Μην κρατάτε πάνω σε τυχόν προεξέχοντα μέρη του μηχανήματος. Η πόρτα δεν μπορεί να χρησιμοποιηθεί ως λαβή μεταφοράς. Εάν το στεγνωτήριο δεν μπορεί να μεταφερθεί σε όρθια θέση, γείρετε το στεγνωτήριο λιγότερο από 30° προς τα δεξιά.

**Κίνδυνος τραυματισμού και ζημιάς!**

Η ακατάλληλη λειτουργία του εξοπλισμού μπορεί να προκαλέσει τραυματισμό.

- Αυτός ο εξοπλισμός είναι πολύ βαρύς. Ποτέ μην μεταφέρετε ή μεταφέρετε αυτόν τον εξοπλισμό μόνοι σας.
- Καθαρίστε όλα τα εμπόδια στη διαδρομή μεταφοράς και στη θέση εγκατάστασης, όπως το άνοιγμα των θυρών και τον καθαρισμό αντικειμένων από το δάπεδο.
- Μη χρησιμοποιείτε ανοιχτή πόρτα ως λαβή.
- Αφαιρέστε όλα τα υλικά συσκευασίας πριν χρησιμοποιήσετε τη συσκευή.
- Επιθεωρήστε το στεγνωτήριο για τυχόν εξωτερικά ορατές ζημιές πριν το εγκαταστήσετε.

Μην εγκαθιστάτε και μην χρησιμοποιείτε κατεστραμμένο στεγνωτήριο.

- Μην εγκαθιστάτε το στεγνωτήριο σε δωμάτιο όπου υπάρχει κίνδυνος παγετού.

Σε θερμοκρασίες κοντά στο μηδέν, ένα στεγνωτήριο μπορεί να μην λειτουργεί σωστά. Εάν παγώσει το συμπύκνωμα στην αντλία και τους εύκαμπτους σωλήνες, υπάρχει κίνδυνος ζημιάς.

## Θέση εγκατάστασης

### ΠΡΟΕΙΔΟΠΟΙΩ!

- Τα παιδιά μπορεί να εμπλακούν στη μεμβράνη συσκευασίας ή να πνιγούν καταπίνοντας μικρά κομμάτια. Μην αφήνετε τα παιδιά να παίζουν με τη συσκευασία.
  - Η συσκευή δεν πρέπει να εγκαθίσταται πίσω από πόρτα που κλειδώνει, συρόμενη πόρτα ή πόρτα με μεντεσέδες στην πλευρά απέναντι από το στεγνωτήριο, κάτι που θα περιορίζει το πλήρες άνοιγμα της πόρτας του στεγνωτηρίου.
  - Μην περιορίζετε το χώρο του δαπέδου με χοντρές μοκέτες, ξύλινα πηχάκια ή παρόμοια αντικείμενα. Αυτό μπορεί να προκαλέσει συσσώρευση θερμότητας, παρεμποδίζοντας τη λειτουργία της συσκευής.
1. Για τη διευκόλυνσή σας, συνιστάται η τοποθέτηση του πλυντηρίου κοντά στο πλυντήριο.
  2. Μην στοιβάζετε το στεγνωτήριο πάνω από το πλυντήριο χωρίς το κιτ στοιβαξης. (Αν θέλετε να στοιβάξετε αυτό το στεγνωτήριο πάνω από το πλυντήριό σας, αγοράστε τα ξεχωριστά εξαρτήματα. Η εγκατάσταση θα πρέπει να γίνεται από τον κατασκευαστή, τον αντιπρόσωπο σέρβις του ή παρόμοιο εξειδικευμένο προσωπικό για την αποφυγή κινδύνων. )
  3. Το στεγνωτήριο πρέπει να εγκατασταθεί σε καθαρό χώρο χωρίς βρωμιά.

# ΕΓΚΑΤΑΣΤΑΣΗ

Ο αέρας πρέπει να μπορεί να κυκλοφορεί ελεύθερα γύρω από τον εξοπλισμό. Μην φράζετε την μπροστινή είσοδο αέρα ή την πίσω γρίλια εισαγωγής αέρα του μηχανήματος.

4. Για να περιοριστούν οι κραδασμοί και ο θόρυβος από το στεγνωτήριο στο ελάχιστο κατά τη χρήση, πρέπει να τοποθετηθεί σε μια σταθερή, επίπεδη επιφάνεια.
5. Μην αφαιρείτε ποτέ τα πόδια σας.

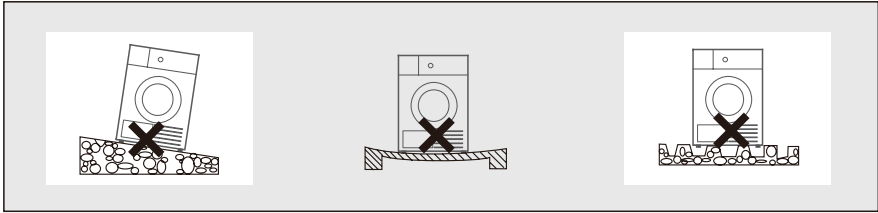

## Ρύθμιση επιπέδου

Μόλις βρεθείτε στη μόνιμη θέση λειτουργίας, ελέγξτε ότι το στεγνωτήριο είναι απολύτως επίπεδο με τη βοήθεια ενός επιπέδου. Εάν όχι, ρυθμίστε τα πόδια με το χέρι ή χρησιμοποιώντας ένα εργαλείο.

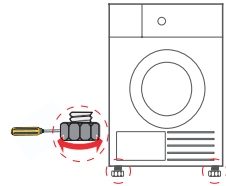

## Σύνδεση ρεύματος

1. Βεβαιωθείτε ότι η τάση τροφοδοσίας είναι ίδια με τις ηλεκτρικές προδιαγραφές.
2. Μη συνδέετε το στεγνωτήριο σε πολύπριζο, βύσμα γενικής χρήσης ή πρίζα και μην χρησιμοποιείτε προσαρμογείς πολλαπλών βυσμάτων και καλώδια επέκτασης.

### 📌 Σημειώσεις!

- Αφήστε το να καθίσει για 2 ώρες μετά τη μεταφορά. Πριν από την πρώτη χρήση, καθαρίστε τον εσωτερικό κύλινδρο με ένα μαλακό πανί.
  1. Τοποθετήστε μερικά καθαρά κουρέλια στο τύμπανο.
  2. Συνδέστε το ρεύμα και πατήστε [On/Off]([Ενεργοποίηση/Απενεργοποίηση]).
  3. Επιλέξτε το πρόγραμμα [Refresh]([Ανανέωση]) και πατήστε το κουμπί [Start/Pause]([Έναρξη/Παύση]).
  4. Αφού ολοκληρώσετε αυτή τη διαδικασία, ακολουθήστε την ενότητα "Καθαρισμός και φροντίδα" (βλ. σελίδα 27) για να καθαρίσετε το φίλτρο της πόρτας.
- Κατά τη διαδικασία στεγνώματος, ο συμπιεστής και το νερό θα παράγουν θόρυβο, κάτι που είναι φυσιολογικό.

# ΛΕΙΤΟΥΡΓΙΑ

## ■ Γρήγορη Εκκίνηση

### 📌 σημειώσεις!

Πριν από τη χρήση, βεβαιωθείτε ότι το στεγνωτήριο έχει τοποθετηθεί σωστά.

## Πριν από την ξήρανση

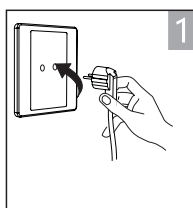

εισάγετε

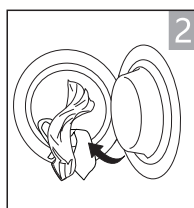

φορτώνω

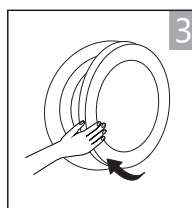

κλείσε την πόρτα

## Ξηρός



Ενεργοποίηση



επιλέξτε πρόγραμμα



επιλέξτε δυνατότητα ή προεπιλογή



αρχή

## Μετά την ξήρανση

Ακούγεται ο βομβητής και εμφανίζεται η ένδειξη "Τέλος".

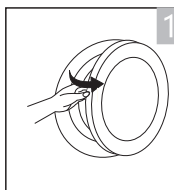

ανοίξτε την πόρτα και βγάλτε τα άπλυτα

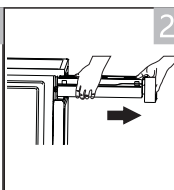

τραβήξτε έξω το δοχείο

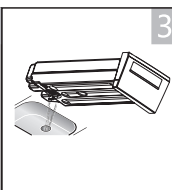

αδειάστε το νερό της συμπύκνωσης



καθαρίστε το φίλτρο

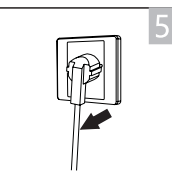

απενεργοποίηση

### 📌 σημειώσεις!

- Εάν χρησιμοποιείτε πρίζα με διακόπτη, πατήστε το διακόπτη για να απενεργοποιήσετε απευθείας το ρεύμα.



# ΛΕΙΤΟΥΡΓΙΑ

---

## ■ πριν από κάθε ξήρανση

1. Πριν τα στεγνώσετε, βάλτε τα ρούχα στο πλυντήριο για να τα γυρίσετε καλά. Η υψηλή ταχύτητα μειώνει το χρόνο στεγνώματος και εξοικονομεί ενέργεια.
2. Για ομοιόμορφο αποτέλεσμα στεγνώματος, ταξινομήστε τα ρούχα σας ανάλογα με τον τύπο υφάσματος και επιλέξτε το κατάλληλο πρόγραμμα στεγνώματος.
3. Κλείστε φερμουάρ, γάντζους, κρίκους, κουμπιά, γραβάτες κ.λπ. πριν στεγνώσετε.
4. Αφαιρέστε τυχόν αντικείμενα από τις τσέπες σας, όπως αναπτήρες και σπύρτα.
5. Ράψτε ή αφαιρέστε το κάτω σύρμα από το σουτιέν.
6. Κλείστε τα παπλωματοθήκες και τις μαξιλαροθήκες για να μην πιαστούν μικροαντικείμενα σε αυτά.
7. Ανοίξτε το σακάκι και ξεβιδώστε τυχόν μακριά φερμουάρ, ώστε τα υφάσματα να στεγνώσουν ομοιόμορφα.
8. Μην στεγνώνετε υπερβολικά τα ρούχα γιατί τα υπερβολικά στεγνωμένα ρούχα είναι επιρρεπή σε ζάρες.
9. Μην στεγνώνετε αντικείμενα που περιέχουν καουτσούκ ή παρόμοια ελαστικά υλικά.
10. Διατηρείτε την περιοχή γύρω από το στεγνωτήριο καθαρή. Το κάρβουνο σε σκόνη ή το αλεύρι μπορεί να προκαλέσει έκρηξη.
11. Μην ανοίγετε την πόρτα μέχρι να ολοκληρωθεί ο κύκλος του στεγνωτηρίου για να αποφύγετε εγκαύματα από ζεστό ατμό ή υπερθερμασμένο στεγνωτήριο.
12. Καθαρίζετε το φίλτρο χνούδι και το άδειο δοχείο νερού μετά από κάθε χρήση για να αποφύγετε παρατεταμένο χρόνο στεγνώματος και αυξημένη κατανάλωση ενέργειας .
13. Μην στεγνώνετε τα ρούχα μετά το στεγνό καθάρισμα.

# ΛΕΙΤΟΥΡΓΙΑ

Βάρος αναφοράς (βάρος ανά τεμάχιο)

 Πουλόβερ (Ανακατεύουμε 800 γρ.)	 Σακάκι (Βαμβάκι 800 γρ.)	 Τζιν (800 γρ.)	 Πετσέτα μπάνιου (Βαμβάκι 900 γρ.)
 Μονό σεντόνι (Βαμβάκι 600 γρ.)	 ρούχα εργασίας (1120 γρ.)	 Πιζάμες (200 γρ.)	 Πουκάμισο (Βαμβάκι 300 γρ.)
 Κοντομάνικη μπλούζα (Βαμβάκι 180 γρ.)	 Εσώρουχα (Βαμβάκι 70 γρ.)	 Κάλτσα (ανάμεικτο 50 γρ.)	

## σημειώσεις!

- Μην εφαρμόζετε φορτίο που υπερβαίνει την ονομαστική τιμή.
- Μην στεγνώνετε τα βρεγμένα ρούχα που στάζουν. Το στεγνωτήριο μπορεί να καταστραφεί

Στεγνό καθάρισμα ρούχα κατάλληλα μόνο για στεγνωτήριο. Λάβετε υπόψη την ετικέτα φροντίδας ρούχων:

- Κατάλληλο για στεγνωτήριο
- Κανονική διαδικασία στεγνώματος: Μπορεί να στεγνώσει με κανονικό φορτίο και στους 80°C.
- Απαλή διαδικασία στεγνώματος: Να είστε προσεκτικοί όταν στεγνώνετε. Επιλέξτε μια ήπια διαδικασία που μειώνει την επίδραση της θερμότητας.
- Μην στεγνώνετε: Είδη ακατάλληλα για στέγνωμα ρούχων.

# ΛΕΙΤΟΥΡΓΙΑ

## ■ Πίνακας Ελέγχου

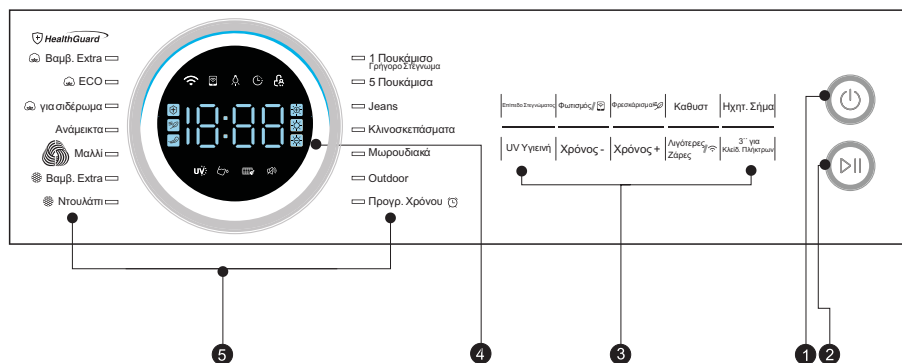

### 1 Ενεργοποίηση/ Απενεργοποίηση

Το προϊόν είναι ενεργοποιημένο ή απενεργοποιημένο.

### 2 Έναρξη/Παύση

Ξεκινήστε ή σταματήστε τον κύκλο στεγνώματος με το πάτημα ενός κουμπιού.

### 3 Επιλογή

Αυτά τα κουμπιά χρησιμοποιούνται για τη ρύθμιση πρόσθετων λειτουργιών.

### 4 Απεικόνιση

Η οθόνη εμφανίζει τις ρυθμίσεις, τον εκτιμώμενο υπολειπόμενο χρόνο προγράμματος και τις πληροφορίες κατάστασης του στεγνωτηρίου.

### 5 Προγράμματα

Μπορούν να επιλεγούν διαφορετικοί κύκλοι στεγνώματος με βάση τις ανάγκες του χρήστη και τον τύπο των ρούχων που πρόκειται να στεγνώσουν.

## ■ Επιλογή

Delay



### Καθυστέρηση

Αυτή η λειτουργία χρησιμοποιείται για την καθυστέρηση της έναρξης του προγράμματος στεγνώματος έως και 24 ώρες. Όταν ξεκινήσει το πρόγραμμα καθυστέρησης, ο χρόνος στην οθόνη αρχίζει να μετρά αντίστροφα και το εικονίδιο καθυστέρησης ανάβει.

1. Τοποθετήστε τα ρούχα και βεβαιωθείτε ότι η πόρτα του μηχανήματος είναι κλειστή.
2. Πατήστε το κουμπί [D] και χρησιμοποιήστε το κουμπί επιλογής προγράμματος για να επιλέξετε το επιθυμητό πρόγραμμα.
3. Μπορείτε επίσης να επιλέξετε τη λειτουργία [Anti-Crease] ([Αντιρυτιδική]) ή [Signal]([Signal]) ως πρόσθετη επιλογή, όπως απαιτείται.
4. Πατήστε το κουμπί [Delay]([Καθυστέρηση]).
5. Πατήστε επανειλημμένα το κουμπί [Delay]([Καθυστέρηση]) για να επιλέξετε τον επιθυμητό χρόνο καθυστέρησης.
6. Αφού πατήσετε το κουμπί [D], το στεγνωτήριο βρίσκεται σε κατάσταση λειτουργίας.  
Όταν λήξει ο χρόνος καθυστέρησης, το πρόγραμμα στεγνώματος θα εκτελεστεί αυτόματα.
7. Εάν πατήσετε ξανά το πλήκτρο [D], η λειτουργία καθυστέρησης θα ανασταλεί.
8. Εάν θέλετε να ακυρώσετε τη λειτουργία "καθυστέρηση", πατήστε το πλήκτρο [D].

Time



### χρόνος

Όταν επιλέγετε το πρόγραμμα [Time Dry]([Στέγνωμα χρόνου]) ή [Airfresh]([Καθαρός αέρας]) ή [Warm]([Ζεστός]), μπορείτε να χρησιμοποιήσετε τα κουμπιά [Time+]([Ωρα+]) και [Time-]([Ωρα-]) για να ρυθμίσετε το χρόνο στεγνώματος σε βήματα των 10 λεπτών. βήμα.

---

# ΛΕΙΤΟΥΡΓΙΑ

---

Intensity



## Ένταση

Μπορείτε να ρυθμίσετε το στέγνωμα των ρούχων σας πατώντας το κουμπί [Intensity]([Ένταση]).

1. Η λειτουργία έντασης μπορεί να ρυθμιστεί μόνο πριν από την έναρξη του προγράμματος.
2. Πατήστε επανειλημμένα το κουμπί [Intensity]([Ένταση]) για να αυξήσετε το επίπεδο στεγνώματος.
3. Εκτός από τα προγράμματα [1 Shirt]([1 πουκάμισο]), [Bed Linen]([Σεντόνι]), [Cotton]([Βαμβακερό]) και [Iron]([Σιδέρωμα]), όλα τα άλλα προγράμματα μπορούν να ρυθμιστούν μέσω της λειτουργίας [Intensity]([Ένταση]).

Lamp



## Λαμπτήρας

Το φως του τυμπάνου θα ανάψει για 1 λεπτό όταν πατηθεί το κουμπί και για 1 λεπτό όταν ανοίξει η πόρτα.

Signal



## Σήμα

Ενεργοποιήστε ή απενεργοποιήστε το βομβητή. Από προεπιλογή, ο βομβητής είναι ενεργοποιημένος.

Όταν ηχήσει ο βομβητής:

1. Το στεγνωτήριο θα επιβεβαιώσει ηχητικά ποιο κουμπί λειτουργίας έχει πατηθεί.
2. Εάν το κουμπί προγράμματος περιστρέφεται ενώ λειτουργεί το στεγνωτήριο, ο βομβητής θα υπενθυμίσει στον χρήστη ότι αυτή η λειτουργία δεν είναι έγκυρη.
3. Όταν ολοκληρωθεί ο κύκλος στεγνώματος, ο βομβητής θα ηχήσει.

Anti-Crease



## Αντιρυτιδικό

Στο τέλος του κύκλου στεγνώματος, ο χρόνος προστασίας από το σαλάκωμα είναι 30 λεπτά (προεπιλογή) ή 120 λεπτά (επιλεγμένο). Αυτό το χαρακτηριστικό εμποδίζει τα ρούχα να σαλακωθούν. Τα ρούχα μπορούν να αφαιρεθούν κατά τη διάρκεια του αντιρυτιδικού σταδίου. Εκτός από τα [Wool]([Μαλλί]), [Airfresh]([Αέρας φρέσκος]) και [Time Dry]([Χρόνος στεγνό]), άλλα προγράμματα έχουν αυτήν τη λειτουργία.

---



## Κλειδωμα για παιδιά

1. Αυτό το μηχάνημα είναι εξοπλισμένο με ειδική κλειδαριά ασφαλείας για παιδιά για να αποτρέψει τα παιδιά από το να πατήσουν κατά λάθος τα κουμπιά ή να μην λειτουργήσουν σωστά.
2. Όταν το στεγνωτήριο λειτουργεί ή είναι σε παύση, πατήστε τα πλήκτρα [3s for Child Lock] ταυτόχρονα για 3 δευτερόλεπτα για να ενεργοποιήσετε το κλειδωμα για παιδιά.
3. Όταν ρυθμιστεί η λειτουργία κλειδώματος για παιδιά, στην οθόνη θα εμφανιστεί το εικονίδιο κλειδώματος για παιδιά και όλα τα κουμπιά εκτός από τα κουμπιά [⏻] και [Lamp] ([Φως]) θα απενεργοποιηθούν.
4. Για να απελευθερώσετε τη λειτουργία κλειδώματος για παιδιά, πατήστε παρατεταμένα τα πλήκτρα [3s for Child Lock] ταυτόχρονα για 3 δευτερόλεπτα.



## Ασύρματο δίκτυο

Για να ενεργοποιήσετε τη λειτουργία ασύρματου δικτύου και να συνδέσετε τη συσκευή σας στο Internet, πατήστε και κρατήστε πατημένο το [] για 3 δευτερόλεπτα. Για περισσότερες πληροφορίες σχετικά με την πρώτη εγκατάσταση συνδέσεων ασύρματου δικτύου, ανατρέξτε στην ενότητα Ρύθμιση εφαρμογών αυτού του εγχειριδίου (σελίδα 28).



## Τηλεχειριστήριο

Αφού συνδέσετε τη συσκευή σας στο ασύρματο δίκτυο, πατήστε [] για 3 δευτερόλεπτα για να ενεργοποιήσετε την κατάσταση του τηλεχειριστηρίου και να ελέγξετε τη συσκευή σας από το έξυπνο τηλέφωνο σας.

Το τηλεχειριστήριο έξυπνο τηλέφωνο πρέπει να πληροί τις ακόλουθες προϋποθέσεις:

1. Το ασύρματο δίκτυο ενεργοποιείται και η συσκευή είναι συνδεδεμένη στο Internet.
2. Η πόρτα της συσκευής είναι κλειστή.

Σημείωση:

- Εάν η πόρτα ανοίξει με τηλεχειριστήριο, αυτή η λειτουργία θα απενεργοποιηθεί.
- Η λειτουργία του τηλεχειριστηρίου απενεργοποιείται αυτόματα στο τέλος κάθε κύκλου. Εάν θέλετε να χρησιμοποιήσετε ξανά τη λειτουργία τηλεχειριστηρίου, πρέπει να την ενεργοποιήσετε ξανά.

UV Hygiene



## UV Υγιεινή

Αφού επιλέξετε το πρόγραμμα, μπορείτε να επιλέξετε τη λειτουργία [UV Hygiene]([UV Υγιεινή]) σύμφωνα με τις ανάγκες σας. Πατήστε το [UV Hygiene]([UV Υγιεινή]) για να επιλέξετε αυτή τη λειτουργία.

Πατήστε ξανά για ακύρωση. Αφού επιλέξετε τη λειτουργία [UV Hygiene]([UV Υγιεινή]), τα μικρόβια αφαιρούνται κατά τη διαδικασία στεγνώματος, καθιστώντας τα ρούχα καθαρότερα και ασφαλέστερα.

Χρησιμοποιήστε αυτή τη λειτουργία με προσοχή όταν πλένετε ελαφριά, λεπτά ή ευαίσθητα ρούχα.

Η λειτουργία UV βοηθά στην απομάκρυνση των βακτηρίων κατά τη διαδικασία στεγνώματος, καθιστώντας τα ρούχα καθαρότερα και ασφαλέστερα.

[Outdoor]([Εξωτερικός χώρος]), [Bed Linen]([Σεντόνι]), [1 Shirt]([1 Πουκάμισο]), [5 Shirts]([5 Πουκάμισα]), [Baby Care]([Περιποίηση μωρού]), [Mix]([Μικτή]), [Towel]([Πετσέτα]), [Jeans]([Τζιν]), [⊗ Cupboard]([Ντουλάπι]), [⊗ Extra]([Εξτρα]), [⊗ ECO], [⊗ Extra]([Επιπλέον]) και [Bulky Dry]([Στέγνωμα μεγάλων αντικειμένων]) Η λειτουργία UV έχει ενεργοποιηθεί στα προγράμματα.

Μπορείτε να απενεργοποιήσετε τη λειτουργία UV αυτών των προγραμμάτων πατώντας το κουμπί [Lamp]([Λάμπα]) για 3 δευτερόλεπτα.

Αφού επιλέξετε το πρόγραμμα [⊗ ECO], [⊗ Extra]([Εξτρα]), [Shirts]([Πουκάμισο]), [Jeans]([Τζιν]), [Baby care]([Περιποίηση μωρού]), [Bulky dry]([Στέγνωμα μεγάλων αντικειμένων]), [Outdoor]([Υπαίθριος]), [Towel]([Πετσέτα]), το μηχάνημα θα στεγνώσει επίσης τα ρούχα κατά τη διαδικασία στεγνώματος Απολυμάνετε για να τα κάνετε πιο καθαρά και ασφαλή.

Airfresh



















## Αέρας φρέσκος

- Χρησιμοποιήστε δροσερό αέρα για να ανανεώσετε τα ρούχα σας.
- Επιλέξτε οποιοδήποτε πρόγραμμα και πατήστε το κουμπί [Airfresh]([Αέρας φρέσκος]).
- Ο χρόνος προγράμματος αλλάζει σε 20 λεπτά και εμφανίζεται στην οθόνη .
- Πατήστε ξανά [Airfresh]([Αέρας φρέσκος]) για να απενεργοποιήσετε και να επιστρέψετε στο επιλεγμένο πρόγραμμα.

# ΛΕΙΤΟΥΡΓΙΑ

## ■ Απεικόνιση

	Καθυστέρηση
	Κλείδωμα για παιδιά
	Ένδειξη υπολειπόμενου χρόνου/μήνυμα σφάλματος
	Προειδοποίηση καθαρισμού φίλτρου
	Προειδοποίηση άδειας δοχείου νερού
	Ένταση (σίδηρο, στεγνό ντουλάπι, επιπλέον στεγνό)
	Λαμπτήρας
	Σήμα
	Αντιρυτιδικό
	Υπεριώδης ακτινοβολία
	Ασύρματο δίκτυο
	Τηλεχειριστήριο
	Υγιεινή
	Αέρας φρέσκος
	Βαμβάκι κατάλληλο για φορτία βαμβακερών και λινών
	Μάλλινο ύφασμα κατάλληλο για μεταφορά μαλλιών
	Ντουλάπα κατάλληλη για φορτία ντουλαπιού



Ο κύκλος στεγνώματος μαλλιού αυτού του μηχανήματος έχει δοκιμαστεί και εγκριθεί από την The Maillmark Company. Αυτό το πρόγραμμα είναι κατάλληλο για στέγνωμα μάλλινων ενδυμάτων με την ένδειξη "Hand Wash" υπό τον όρο ότι το ρούχο έχει πλυθεί σε κύκλο πλυσίματος χεριών εγκεκριμένο από τη Maillmark και έχει στεγνώσει σύμφωνα με τις δημοσιευμένες οδηγίες του κατασκευαστή. M2206.



# ΛΕΙΤΟΥΡΓΙΑ

---

## ■ Προγράμματα

### Πριν ξεκινήσετε τη συσκευή

1. Τοποθετήστε το φως στην πρίζα.
2. Τοποθετήστε τα ρούχα χαλαρά στο τύμπανο.
3. Κλείσε την πόρτα. Προσέξτε να μην παγιδεύσετε τίποτα.
4. Ενεργοποιήστε το μηχάνημα.

### Επιλογέας προγράμματος

1. Όταν ανάψει η οθόνη LED, γυρίστε το κουμπί προγράμματος για να επιλέξετε το επιθυμητό πρόγραμμα.
2. Επιλέξτε τις λειτουργίες [Time]([Χρόνος]), [Anti - Crease]([Αντιρυτιδική]), [Delay]([Καθυστέρηση]), [UV Hygiene]([UV Υγιεινή]) ή [Intensity]([Ένταση]) ως πρόσθετες επιλογές.
3. Πατήστε το κουμπί [Start/Pause]([Έναρξη/Παύση]).
4. Αφού ολοκληρωθεί το πρόγραμμα, πατήστε το κουμπί [On/Off]([Ενεργοποίηση/Απενεργοποίηση]).

### Ξεκινά η παράσταση

Το τύμπανο θα περιστραφεί μετά την έναρξη του προγράμματος. Το LED φάσης κύκλου στην οθόνη θα ανάψει και θα δείξει τον υπολειπόμενο χρόνο προγράμματος.

### Τέλος προγράμματος

1. Το τύμπανο θα σταματήσει να περιστρέφεται στο τέλος του προγράμματος. Στην οθόνη θα εμφανιστεί η ένδειξη "Τέλος" και το σχετικό LED θα ανάψει. Εάν ο χρήστης δεν αφαιρέσει τα ρούχα, το στεγνωτήριο θα ενεργοποιήσει τη λειτουργία [Anti-Crease]([Αντιρυτιδική]). (Βλέπε σελίδα 19). Αφού αφαιρέσετε το φορτίο, εάν ανάψει η οθόνη, πατήστε το πλήκτρο [On/Off]([Ενεργοποίηση/Απενεργοποίηση]) για να το απενεργοποιήσετε. Όταν ολοκληρωθεί το στέγνωμα, αποσυνδέστε το φως από την πρίζα.
2. Εάν η διαδικασία στεγνώματος σταματήσει απροσδόκητα ή το στεγνωτήριο εμφανίσει έναν κωδικό σφάλματος (βλ. σελίδα 30), ακολουθήστε την ενότητα Αντιμετώπιση προβλημάτων για να επιλύσετε το πρόβλημα.

# ΛΕΙΤΟΥΡΓΙΑ

## ■ Λίστα προγραμμάτων στεγνώματος (\*το πρόγραμμα μπορεί να ρυθμιστεί στην εφαρμογή)

MD200H90BW Series

Πρόγραμμα	μέγιστο φορτίο	Εφαρμογή/Δυνατότητες	Καθυστέρηση	χρόνος	
	Εξτρα	Κατάλληλο για σχολαστικό στέγνωμα μονού ή πολλαπλών στρώσεων βαμβακερών ρούχων. Μπορεί να αποθηκευτεί απευθείας. Χρησιμοποιήστε τα σε μεμονωμένες στρώσεις βαμβακιού για να τα διατηρήσετε υγρά για το σιδέρωμα.	Y	N	
	ECO				
	Σιδέρωμα				
	Μικτή	3,5kg	Κατάλληλο για μικτά υφάσματα από βαμβάκι και συνθετικές ίνες.	Y	N
	Εξτρα	4,5kg	Στεγνώστε εντελώς χοντρά ή πολυστρωματικά συνθετικά υφάσματα. Για στέγνωμα λεπτών, μη σιδερωμένων συνθετικών υφασμάτων, όπως πουκάμισα, βρεφικά ρούχα ή κάλτσες για εύκολη φροντίδα.	Y	N
	Ντουλάπι				
	Μαλλί	1,0kg	Κατάλληλο για βοηθητικό στέγνωμα μάλλινων ρούχων που πλένονται στο πλυντήριο.	Y	N
	1 πουκάμισο	0,2kg	Τοποθετήστε τα ρούχα χαλαρά στο στεγνωτήριο. Μόλις στεγνώσει, αφαιρέστε το γρήγορα και κρεμάστε το σε μια κρεμάστρα.	Y	N
	5 πουκάμισα	1,0kg	Ρούχα εύκολης φροντίδας (μια χούφτα από λεπτές συνθετικές ίνες), όπως πουκάμισα και μπλούζες με αντιρυτιδικά χαρακτηριστικά, θα ελαχιστοποιήσουν την ανάγκη για σιδέρωμα.	Y	N
	Τζιν	4,5kg	Για στέγνωμα τζιν ή καθημερινών ρούχων που περιστρέφονται με μεγάλη ταχύτητα στο πλυντήριο.	Y	N
	Σεντόνι	4,5kg	Στεγνά σεντόνια, σεντόνια ή άλλα ογκώδη αντικείμενα.	Y	N
	Περιποίηση μωρού	1,0kg	Μικρές ποσότητες βρεφικών ρούχων στο στεγνωτήριο.	Y	N
	Υπαίθριος	3,0kg	Για στέγνωμα ρούχων εξωτερικού χώρου. Αδιάβροχα ρούχα που αναπνέουν κατάλληλα για στέγνωμα σε στεγνωτήριο.	Y	N

# ΛΕΙΤΟΥΡΓΙΑ

Πρόγραμμα		μέγιστο φορτίο	Εφαρμογή/Δυνατότητες	Καθυστέρηση	χρόνος
	Χρόνος στεγνώματος	—	Για στέγνωμα μεμονωμένων αντικειμένων ή ολοκλήρωση του στεγνώματος πολλαπλών στρώσεων υφασμάτων με διαφορετική συμπεριφορά στεγνώματος, όπως μπουφάν, μαξιλάρια ή ογκώδη αντικείμενα. Λεπτά 10 λεπτά έως 180 λεπτά (σε βήματα των 10 λεπτών) συνιστώμενος χρόνος στεγνώματος για φορτίο βαμβακιού και λινών 3 κιλών είναι περίπου 90 λεπτά.	Υ	Υ
Καθαρός αέρας*		1,0kg	Χρησιμοποιείται για την ανανέωση ή την αφαίρεση οσμών από ρούχα που έχουν αποθηκευτεί σε κλειστό περιβάλλον για μεγάλο χρονικό διάστημα. Λεπτό. 20 λεπτά έως το πολύ 220 λεπτά (σε βήματα των 10 λεπτών)	Υ	Υ

# ΛΕΙΤΟΥΡΓΙΑ

## MD200H100BW Series

Πρόγραμμα	μέγιστο φορτίο	Εφαρμογή/Δυνατότητες	Καθυστέρηση	χρόνος	
	Εξτρα	Κατάλληλο για σχολαστικό στέγνωμα μονού ή πολλαπλών στρώσεων βαμβακερών ρούχων. Μπορεί να αποθηκευτεί απευθείας. Χρησιμοποιήστε τα σε μεμονωμένες στρώσεις βαμβακιού για να τα διατηρήσετε υγρά για το σιδέρωμα.	Y	N	
	ECO				
	Σιδέρωμα				
	Μικτή	4,0kg	Κατάλληλο για μικτά υφάσματα από βαμβάκι και συνθετικές ίνες.	Y	N
	Εξτρα	4,0kg	Στεγνώστε εντελώς χοντρά ή πολυστρωματικά συνθετικά υφάσματα.	Y	N
	Ντουλάπι		Για στέγνωμα λεπτών, μη σιδερωμένων συνθετικών υφασμάτων, όπως πουκάμισα, βρεφικά ρούχα ή κάλτσες για εύκολη φροντίδα.		
	Μαλλί	1,0kg	Κατάλληλο για βοηθητικό στέγνωμα μάλλινων ρούχων που πλένονται στο πλυντήριο.	Y	N
	1 πουκάμισο	0,2kg	Τοποθετήστε τα ρούχα χαλαρά στο στεγνωτήριο. Μόλις στεγνώσει, αφαιρέστε το γρήγορα και κρεμάστε το σε μια κρεμάστρα.	Y	N
	5 πουκάμισα	1,0kg	Ρούχα εύκολης φροντίδας (μια χούφτα από λεπτές συνθετικές ίνες), όπως πουκάμισα και μπλούζες με αντηρυτιδικά χαρακτηριστικά, θα ελαχιστοποιήσουν την ανάγκη για σιδέρωμα.	Y	N
	Τζιν	5,0kg	Για στέγνωμα τζιν ή καθημερινών ρούχων που περιστρέφονται με μεγάλη ταχύτητα στο πλυντήριο.	Y	N
	Σεντόνι	5,0kg	Στεγνά σεντόνια, σεντόνια ή άλλα ογκώδη αντικείμενα.	Y	N
	Περιποίηση μωρού	1,0kg	Μικρές ποσότητες βρεφικών ρούχων στο στεγνωτήριο.	Y	N
	Υπαίθριος	3,0kg	Για στέγνωμα ρούχων εξωτερικού χώρου. Αδιάβροχα ρούχα που αναπνέουν κατάλληλα για στέγνωμα σε στεγνωτήριο.	Y	N

# ΛΕΙΤΟΥΡΓΙΑ

Πρόγραμμα		μέγιστο φορτίο	Εφαρμογή/Δυνατότητες	Καθυστέρηση	χρόνος
	Χρόνος στεγνώματος	—	Για στέγνωμα μεμονωμένων αντικειμένων ή ολοκλήρωση του στεγνώματος πολλαπλών στρώσεων υφασμάτων με διαφορετική συμπεριφορά στεγνώματος, όπως μπλουζόν, μαξιλάρια ή ογκώδη αντικείμενα. λεπτά 10 λεπτά έως 180 λεπτά (σε βήματα των 10 λεπτών) συνιστώμενος χρόνος στεγνώματος για φορτίο βαμβακιού και λινών 3 κιλών είναι περίπου 90 λεπτά.	Υ	Υ
	Καθαρός αέρας*	1,0kg	Χρησιμοποιείται για την ανανέωση ή την αφαίρεση οσμών από ρούχα που έχουν αποθηκευτεί σε κλειστό περιβάλλον για μεγάλο χρονικό διάστημα. λεπτό. 20 λεπτά έως το πολύ 220 λεπτά (σε βήματα των 10 λεπτών)	Υ	Υ

\* Σημειώσεις για τους οργανισμούς δοκιμών:

1. Η διαδικασία δοκιμής ECO είναι η τυπική διαδικασία για το βαμβάκι σε συμμόρφωση με τον Κανονισμό Ενεργειακής Σήμανσης 392/2012/ΕΕ, μετρούμενη σύμφωνα με το EN 61121 και είναι κατάλληλη για ξήρανση κανονικών φορτίων βαμβακιού με ονομαστική ικανότητα φόρτωσης.
2. Αυτό το πρόγραμμα είναι κατάλληλο για στέγνωμα κανονικού βρεγμένου βαμβακιού και είναι το πιο αποδοτικό πρόγραμμα όσον αφορά την κατανάλωση ενέργειας από βαμβάκι.

# ΛΕΙΤΟΥΡΓΙΑ

## ■ δεδομένα κατανάλωσης ①

Μοντέλο	Πρόγραμμα	χωρητικότητα	Ταχύτητα περιστροφής / υπολειπόμενη υγρασία	Χρόνος στεγνώματος	Κατανάλωση Ενέργειας
MD200H90BW Series	 ECO	9kg	1000 rpm/60%	200 λεπτά	1.59kWh
		4,5kg	1000 rpm/60%	125 λεπτά	0.88kWh
	 Ντουλάπι	3,5kg	800rpm/40%	75 λεπτά	0.55kWh
MD200H100BW Series	 ECO	10kg	1000 rpm/60%	230 λεπτά	1.75kWh
		5kg	1000 rpm/60%	150 λεπτά	0.95kWh
	 Ντουλάπι	4kg	800rpm/40%	80 λεπτά	0.60kWh

### σημειώσεις!

- Τα χοντρά ή πολυεπίπεδα υφάσματα, όπως μπουφάν κ.λπ., δεν στεγνώνουν εύκολα. Συνιστάται να επιλέξετε το πρόγραμμα Βαμβάκι Extra ή να χρησιμοποιήσετε τη λειτουργία "Intensity".
  - Επειδή τα ρούχα με ανομοιομορφα υλικά, μεγάλο βάρος και πολλές στρώσεις στεγνώνουν δύσκολα, εάν ορισμένα μέρη των ρούχων είναι ακόμα βρεγμένα μετά το τέλος του προγράμματος, είναι καλύτερο να επιλέξετε ένα πρόγραμμα στεγνώματος με κατάλληλο χρόνο για να στεγνώσουν τελείως.
- ① Όλα τα δεδομένα μετρώνται σύμφωνα με το EN 61121.

Η πραγματική κατανάλωση μπορεί να διαφέρει από τις τιμές που δίνονται στον πίνακα, ανάλογα με το φορτίο ρούχων, τον τύπο του υφάσματος, την υπολειπόμενη υγρασία και τυχόν πρόσθετα χαρακτηριστικά που έχουν επιλεγεί.

# ΡΥΘΜΙΣΗ ΚΑΙ ΛΕΙΤΟΥΡΓΙΑ ΕΦΑΡΜΟΓΗΣ

## Χρησιμοποιήστε τη συσκευή σας με την εφαρμογή SmartHome

Πριν ξεκινήσετε, βεβαιωθείτε ότι:

1. Το έξυπνο τηλέφωνο σας είναι συνδεδεμένο στο οικιακό σας ασύρματο δίκτυο και γνωρίζετε τον κωδικό πρόσβασης του δικτύου.
2. Βρίσκεστε κοντά σε οικιακές συσκευές.
3. Το ασύρματο σήμα ζώνης 2,4 GHz είναι ενεργοποιημένο στον ασύρματο δρομολογητή σας.

Ακολουθήστε τα παρακάτω βήματα για να εισαγάγετε την κατάσταση του τηλεχειριστήριου

### Κατεβάστε εφαρμογές έξυπνου σπιτιού

Σε μια αγορά εφαρμογών (Google Play Store, Apple App Store), αναζητήστε «SmartHome» και βρείτε την εφαρμογή SmartHome. Κατεβάστε και εγκαταστήστε το στο τηλέφωνό σας. Μπορείτε επίσης να κάνετε λήψη της εφαρμογής σαρώνοντας τον κωδικό QR.



### Εγγραφείτε και συνδεθείτε

Ανοίξτε την εφαρμογή SmartHome και δημιουργήστε έναν νέο λογαριασμό για να ξεκινήσετε (μπορείτε επίσης να εγγραφείτε μέσω ενός λογαριασμού τρίτου μέρους). Εάν έχετε ήδη έναν υπάρχοντα λογαριασμό, χρησιμοποιήστε τον λογαριασμό για να συνδεθείτε.



### Συνδέστε τις συσκευές σας στο SmartHome

1. Βεβαιωθείτε ότι το τηλέφωνό σας είναι συνδεδεμένο στο οικιακό ασύρματο δίκτυο. Εάν δεν είναι, μεταβείτε στις Ρυθμίσεις και ενεργοποιήστε τα ασύρματα δίκτυα και το Bluetooth.
2. Ενεργοποιήστε τη συσκευή σας.
3. Ανοίξτε την εφαρμογή SmartHome στο τηλέφωνό σας.
4. Εάν εμφανιστεί το μήνυμα «Έξυπνες συσκευές ανακαλύφθηκαν σε κοντινή απόσταση», κάντε κλικ για να προσθέσετε.
5. Εάν δεν εμφανιστεί κανένα μήνυμα, επιλέξτε «+» στη σελίδα και επιλέξτε τη συσκευή σας στη λίστα με τις κοντινές διαθέσιμες συσκευές. Εάν η συσκευή σας δεν περιλαμβάνεται στη λίστα, παρακαλούμε προσθέστε τη συσκευή σας χειροκίνητα με βάση την κατηγορία συσκευής και το μοντέλο της συσκευής.
6. Συνδέστε τη συσκευή σας στο ασύρματο δίκτυο σύμφωνα με τις οδηγίες της εφαρμογής. Εάν η σύνδεση αποτύχει, ακολουθήστε τις οδηγίες που παρέχονται από την εφαρμογή για να συνεχίσετε τη λειτουργία.



# ΡΥΘΜΙΣΗ ΚΑΙ ΛΕΙΤΟΥΡΓΙΑ ΕΦΑΡΜΟΓΗΣ

## Ξεκινήστε το τηλεχειριστήριο

Περιστρέψτε το κουμπί αυθαίρετα για να δείξετε σε ένα από τα προγράμματα και πατήστε το πλήκτρο [Λάμπα/☰] συνεχώς μέχρι να ανάψει το εικονίδιο του τηλεχειριστηρίου στην περιοχή εμφάνισης του κουμπιού, υποδεικνύοντας ότι έχει εισέλθει στην κατάσταση τηλεχειρισμού και μπορεί να ξεκινήσει το τηλεχειριστήριο.

## Φωτεινή ένδειξη κατάστασης ασύρματου δικτύου

Αναβοσβήνει αργά	Αναμονή για σύνδεση
Αναβοσβήνει γρήγορα	Συνδετικός
Πάντα ανοιχτό	Συνδέθηκε με τον ασύρματο δρομολογητή σας

## 🔴 ΣΗΜΕΙΩΣΗ

- Βεβαιωθείτε ότι οι συσκευές σας είναι ενεργοποιημένες.
- Κρατήστε το κινητό σας τηλέφωνο αρκετά κοντά στη συσκευή σας όταν την συνδέετε στο δίκτυο.
- Συνδέστε το κινητό σας τηλέφωνο στο ασύρματο δίκτυο στο σπίτι και βεβαιωθείτε ότι γνωρίζετε τον κωδικό πρόσβασης του Ασύρματου Δικτύου.
- Ελέγξτε αν ο ασύρματος δρομολογητής σας υποστηρίζει τη ζώνη 2,4 GHz και ενεργοποιήστε τον. Εάν δεν είστε σίγουροι αν ο δρομολογητής υποστηρίζει τη ζώνη 2,4 GHz, επικοινωνήστε με τον κατασκευαστή του δρομολογητή.
- Η συσκευή δεν μπορεί να συνδεθεί σε ασύρματο δίκτυο που απαιτεί έλεγχο ταυτότητας και συνήθως εμφανίζεται σε δημόσιους χώρους, όπως ξενοδοχεία, εστιατόρια κ.λπ. Παρακαλούμε συνδεθείτε σε ένα ασύρματο δίκτυο που δεν απαιτεί έλεγχο ταυτότητας.
- Απενεργοποιήστε τη λειτουργία WLAN+ (Android) ή Βοηθός WLAN (iOS) του κινητού σας τηλεφώνου όταν συνδέετε τη συσκευή σας στο δίκτυο.
- Σε περίπτωση που η συσκευή σας έχει συνδεθεί σε ασύρματο δίκτυο πριν, αλλά πρέπει να επανασυνδεθεί, κάντε κλικ στο «+» στην αρχική σελίδα της εφαρμογής και προσθέστε ξανά τη συσκευή σας με την κατηγορία και το μοντέλο της συσκευής σύμφωνα με τις οδηγίες της εφαρμογής.
- Μέγιστη ισχύς εξόδου RF: Ασύρματο δίκτυο: E.I.R.P.: 18dBm, Bluetooth LE: 8dBm. Συχνότητα εργασίας: 2400-2483.5MHz



# ΣΥΝΤΗΡΗΣΗ

## ■ Καθαρισμός και Φροντίδα

### Άδειο δοχείο νερού

1. Τραβήξτε έξω και κρατήστε το δοχείο νερού με τα δύο χέρια.
2. Γέρνετε το δοχείο νερού και ρίχνετε το συμπυκνωμένο νερό στη λεκάνη.
3. Τοποθετήστε δοχείο νερού.

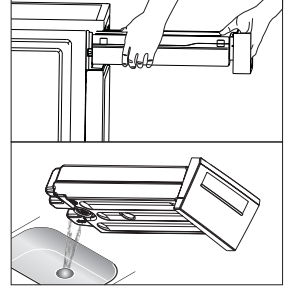

### ⚠ Προειδοποιώ!

- Αδειάζετε το δοχείο νερού μετά από κάθε χρήση. Μόλις γεμίσει τελείως το δοχείο νερού, το πρόγραμμα θα σταματήσει και το εικονίδιο "E" θα ανάψει. Αφού αδειάσει το δοχείο, μπορείτε να πατήσετε το κουμπί [Start/Pause]([Έναρξη/Παύση]) για να επανεκκινήσετε το στεγνωτήριο.
- Μην πίνετε το συμπυκνωμένο νερό.
- Μη χρησιμοποιείτε το στεγνωτήριο χωρίς νερό.

## Καθαρίστε το φίλτρο

Αυτό το στεγνωτήριο διαθέτει φίλτρο χνούδι στην κύρια πόρτα .  
Φροντίστε να καθαρίζετε το φίλτρο της πόρτας μετά από κάθε κύκλο.

### 🔑 σημειώσεις!

- Για να διασφαλίσετε ότι το φίλτρο διπλής στρώσης μπορεί να κλείσει ομαλά, τα βέλη και στα δύο άκρα πρέπει να ευθυγραμμιστούν και οι μεσαίες εγκοπές και οι νευρώσεις πρέπει να ευθυγραμμιστούν.

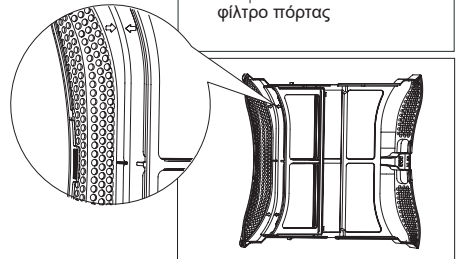
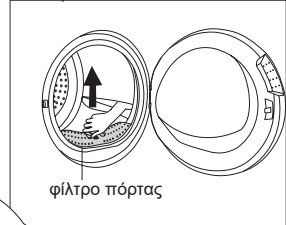

## Καθαρίστε το φίλτρο της πόρτας

1. Άνοιξε την πόρτα.
2. Αφαιρέστε το φίλτρο της πόρτας.
3. Ανοίξτε το φίλτρο και αφαιρέστε το χνούδι Η οθόνη φίλτρου.
4. Στεγνώστε καλά το φίλτρο της πόρτας πριν το εγκαταστήσετε ξανά.

### 🔑 σημειώσεις!

- Προσέξτε τον σωστό προσανατολισμό πριν τοποθετήσετε το φίλτρο της πόρτας.

# ΣΥΝΤΗΡΗΣΗ

## Καθαρός εναλλάκτης θερμότητας

### ⚠ ΠΡΟΕΙΔΟΠΟΙΩ!

Μην αγγίζετε τον εναλλάκτη θερμότητας με τα χέρια σας γιατί αυτό μπορεί να προκαλέσει τραυματισμό.

- Όπως χρειάζεται, περίπου. Χρησιμοποιήστε ηλεκτρική σκούπα με βούρτσα σκόνης για να αφαιρείτε τα χνούδια από τον εναλλάκτη θερμότητας κάθε 3 μήνες.
- Ο εναλλάκτης θερμότητας μπορεί να καθαριστεί χωρίς να ασκηθεί πίεση. Διαφορετικά, ο εναλλάκτης θερμότητας μπορεί να καταστραφεί. Εάν τα πτερύγια είναι κατεστραμμένα ή λυγισμένα, το στεγνωτήριο δεν θα στεγνώσει.

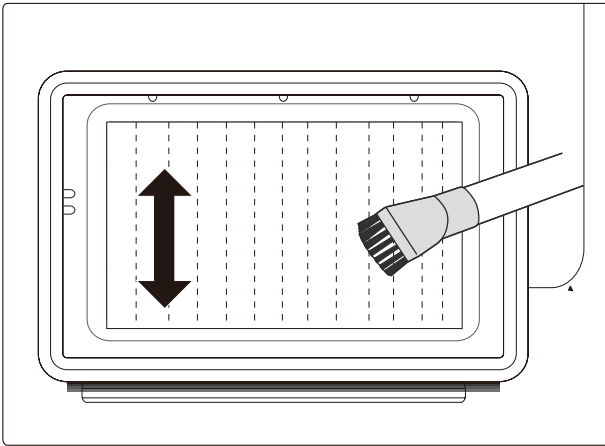

# ΣΥΝΤΗΡΗΣΗ

## Καθαρισμός του στεγνωτηρίου

### ⚠ ΠΡΟΕΙΔΟΠΟΙΩ!

- Αποσυνδέστε το καλώδιο ρεύματος πριν τον καθαρισμό !
- Καθαρίστε το στεγνωτήριο χρησιμοποιώντας μόνο ένα υγρό πανί βρεγμένο με καθαρό νερό.
- Μη χρησιμοποιείτε διαλύτες, λειαντικά καθαριστικά, καθαριστικά τζαμιών ή καθαριστικά γενικής χρήσης. Αυτά μπορεί να καταστρέψουν πλαστικές επιφάνειες και άλλα εξαρτήματα.
- Να φοράτε γάντια όταν καθαρίζετε.

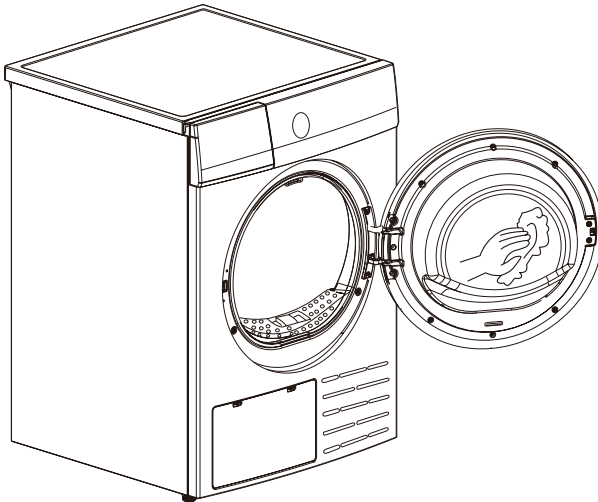

- Ετοιμάστε ένα υγρό πανί βρεγμένο με καθαρό νερό.
- Καθαρίστε τις πόρτες, ειδικά τα εσωτερικά παράθυρα.
- Καθαρίστε τις τσιμούχες γύρω από τα ανοίγματα της πόρτας.
- Καθαρίστε τον αισθητήρα υγρασίας μέσα στο τύμπανο.
- Αφαιρέστε το φίλτρο και καθαρίστε τις τσιμούχες και τα ανοίγματα ροής αέρα .
- Πριν ξεκινήσετε το στεγνωτήριο, στεγνώστε όλα τα μέρη με ένα μαλακό πανί.

# ΣΥΝΤΗΡΗΣΗ

## ■ αντιμετώπιση προβλημάτων

Πολλές βλάβες και δυσλειτουργίες που μπορεί να προκύψουν κατά την καθημερινή λειτουργία μπορούν εύκολα να διορθωθούν. Εξοικονομήστε χρόνο και χρήμα, καθώς δεν χρειάζεται να πραγματοποιήσετε κλήση σέρβις. Οι παρακάτω οδηγίες μπορούν να σας βοηθήσουν να βρείτε την αιτία του προβλήματος και να το διορθώσετε.

Απεικόνιση	Λόγος	Λύση
	Το δοχείο είναι γεμάτο	άδειο δοχείο νερού
	Βλάβη αντλίας νερού ή βλάβη αισθητήρα στάθμης νερού	Βγάλτε το φισ από την πρίζα. Εάν παρουσιαστεί πρόβλημα, επικοινωνήστε με το τοπικό κέντρο σέρβις.
"E33"	Σφάλμα αισθητήρα θερμοκρασίας	
"E64"	Σφάλμα επικοινωνίας κινητήρα BLDC	
"E82"	Σφάλμα επικοινωνίας PCB	

### ΠΡΟΕΙΔΟΠΟΙΩ!

- Μόνο εξουσιοδοτημένοι τεχνικοί πρέπει να εκτελούν επισκευές.
- Εάν η λυχνία LED εμφανίζει άλλα μηνύματα και το στεγνωτήριο δεν λειτουργεί, αποσυνδέστε το από την πρίζα και καλέστε το προσωπικό σέρβις.

### σημειώσεις!

Πριν καλέσετε την υπηρεσία, βεβαιωθείτε ότι έχετε αντιμετωπίσει μόνοι σας το πρόβλημα, συμβουλευόμενοι τις οδηγίες χρήστη.

# ΣΥΝΤΗΡΗΣΗ

Πρόβλημα	Λύση
<ul style="list-style-type: none"><li>• Η οθόνη δεν ενεργοποιείται</li></ul>	<ul style="list-style-type: none"><li>• Ελέγξτε ότι το φως ρεύματος είναι συνδεδεμένο.</li><li>• Ελέγξτε εάν το τροφοδοτικό λειτουργεί.</li><li>• Ελέγξτε το επιλεγμένο πρόγραμμα.</li><li>• Πατήστε το κουμπί [On/Off]([Ενεργοποίηση/Απενεργοποίηση]).</li></ul>
<ul style="list-style-type: none"><li>• "☹️" είναι το φως</li></ul>	<ul style="list-style-type: none"><li>• Ελέγξτε το δοχείο νερού. Εάν είναι γεμάτο, αποστραγγίστε το νερό συμπύκνωσης και επανεκκινήστε το στεγνωτήριο.</li><li>• Εάν το δοχείο δεν είναι γεμάτο, απλώς επανεκκινήστε το στεγνωτήριο.</li><li>• Εάν το εικονίδιο «☹️» εξακολουθεί να ανάβει μετά την ολοκλήρωση των δύο πρώτων βημάτων, καλέστε το προσωπικό σέρβις.</li></ul>
<ul style="list-style-type: none"><li>• "🚰" είναι το φως</li></ul>	<ul style="list-style-type: none"><li>• Καθαρίστε το φίλτρο χνούδι.</li></ul>
<ul style="list-style-type: none"><li>• Το στεγνωτήριο δεν ξεκινά</li></ul>	<ul style="list-style-type: none"><li>• Συνδέστε το στεγνωτήριο στο ρεύμα.</li><li>• ΤΤΕνεργοποιήστε το στεγνωτήριο.</li><li>• Ελέγξτε ότι η πόρτα είναι κλειστή.</li><li>• Ελέγξτε εάν το πρόγραμμα έχει ρυθμιστεί.</li><li>• Πατήστε το κουμπί [Start/Pause]([Έναρξη/Παύση]).</li></ul>
<ul style="list-style-type: none"><li>• Δεν έχει επιτευχθεί το επίπεδο στεγνώματος ή ο χρόνος στεγνώματος είναι πολύ μεγάλος</li></ul>	<ul style="list-style-type: none"><li>• Καθαρίστε το φίλτρο χνούδι και τον εναλλάκτη θερμότητας.</li><li>• Αδειάστε το δοχείο νερού.</li><li>• Ελέγξτε τον εύκαμπτο σωλήνα αποστράγγισης.</li><li>• Ελέγξτε εάν η θέση εγκατάστασης είναι κατάλληλη.</li><li>• Διατηρείτε την εισαγωγή αέρα καθαρή.</li><li>• Χρησιμοποιήστε ένα πρόγραμμα ή ένα πρόγραμμα χρόνου υψηλότερης έντασης στεγνώματος.</li></ul>
<ul style="list-style-type: none"><li>• Ακούγεται βουητό</li></ul>	<ul style="list-style-type: none"><li>• Ο συμπιεστής λειτουργεί. Αυτοί οι θόρυβοι είναι φυσιολογικοί και δεν υποδηλώνουν δυσλειτουργία.</li></ul>
<ul style="list-style-type: none"><li>• Το στεγνωτήριο σβήνει στο τέλος του προγράμματος</li></ul>	<ul style="list-style-type: none"><li>• Το στεγνωτήριο απενεργοποιείται αυτόματα για εξοικονόμηση ενέργειας. Αυτό δεν είναι σφάλμα αλλά κανονική λειτουργικότητα.</li></ul>

## ΠΡΟΕΙΔΟΠΟΙΩ!

Εάν δεν μπορείτε να λύσετε μόνοι σας το πρόβλημα και χρειάζεστε βοήθεια:

- Πατήστε το κουμπί [On/Off]([Ενεργοποίηση/Απενεργοποίηση]).
- Αποσυνδέστε το φως από την πρίζα και καλέστε το προσωπικό σέρβις.

# ΣΥΝΤΗΡΗΣΗ

## ■ Τεχνικές προδιαγραφές

Μοντέλο	MD200H90BW Series	MD200H100BW Series
Παράμετροι		
Διαστάσεις (μήκος*πλάτος*ύψος)	595*675*845(mm)	595*675*845(mm)
Θερμοκρασία περιβάλλοντος	+2°C ~ +35°C	+2°C ~ +35°C
Ονομαστική ισχύς εισόδου	750W	750W
Μετρημένη ηλεκτρική τάση	220-240V~	220-240V~
Ονομαστική συχνότητα	50Hz	50Hz
Ψυκτικός	R290	R290
Βάρος προϊόντος	48kg	48kg
Ονομαστική χωρητικότητα	9,0kg	10,0kg
GWP	3	3
CO <sub>2</sub> - eq	0,00t	0,00t
Ποσότητα ψυκτικού	130g	130g

### 📌 σημειώσεις!

- Η ονομαστική χωρητικότητα αναφέρεται στη μέγιστη χωρητικότητα για μία λειτουργία στεγνώματος. Βεβαιωθείτε ότι δεν τοποθετείτε περισσότερα στεγνά ρούχα στη μονάδα από την ονομαστική χωρητικότητά της.
- Μην εγκαθιστάτε το στεγνωτήριο σε δωμάτιο όπου υπάρχει κίνδυνος παγετού. Σε θερμοκρασίες κοντά στο μηδέν, ένα στεγνωτήριο μπορεί να μην λειτουργεί σωστά.
- Κίνδυνος ζημιάς εάν παγώσει το συμπύκνωμα στην αντλία, τους εύκαμπτους σωλήνες και/ή το δοχείο συμπυκνώματος.

# ΣΥΝΤΗΡΗΣΗ

## ■ τεκμηρίωση προϊόντος

Μοντέλο	MD200H90BW Series
Ονομαστική χωρητικότητα	9,0kg
Τύπος στεγνώτηριου	Συμπυκνωτής
Βαθμολογίες απόδοσης	A+++
Σταθμισμένη ετήσια κατανάλωση ενέργειας (AEC) <sup>1</sup>	193,1 kWh/έτος
Αυτόματο ή μη αυτόματο	Αυτόματο
Οικολογικό σήμα Ευρωπαϊκής Ένωσης	N/A
Τυπική κατανάλωση ενέργειας βαμβακιού	
Σταθμισμένη κατανάλωση ενέργειας τυπικού βαμβακερού έργου με πλήρες και μερικό φορτίο	1.18kWh
Κατανάλωση ενέργειας τυπικού προγράμματος βαμβακιού με πλήρες φορτίο	1.59kWh
Κατανάλωση ενέργειας τυπικού προγράμματος βαμβακιού με μερικό φορτίο	0.88kWh
Κατανάλωση ρεύματος τερματισμού λειτουργίας (P <sub>0</sub> )	0,5W
Κατανάλωση ρεύματος σε λειτουργία αριστερά (P <sub>I</sub> )	0,8 W
Διάρκεια λειτουργίας αναμονής	10 λεπτά
Χρόνος προγραμματισμού "Πρότυπο πρόγραμμα για το βαμβάκι".	
Ζυγισμένοι χρόνοι προγράμματος για τυπικά προγράμματα βαμβακιού με πλήρες και μερικό φορτίο	157 λεπτά
Χρόνος προγράμματος για τυπικό πρόγραμμα βαμβακερών με πλήρες φορτίο	200 λεπτά
Χρόνοι προγραμματισμού για τυπικό πρόγραμμα βαμβακερών με μερικό φορτίο	125 λεπτά
Βαθμοί απόδοσης συμπίκνωσης A (πιο αποδοτικός) έως G (λιγότερο αποδοτικός)	B
Μέση απόδοση συμπίκνωσης σε πλήρες φορτίο για τυπικό πρόγραμμα βαμβακιού	81%
Μέση απόδοση συμπίκνωσης τυπικού προγράμματος βαμβακιού σε μερικό φορτίο	81%
Ζυγισμένη απόδοση συμπίκνωσης τυπικού προγράμματος βαμβακιού σε πλήρες και μερικό φορτίο	81%
Επίπεδο ηχητικής ισχύος για τυπικό πρόγραμμα βαμβακερών σε πλήρες φορτίο	65dB

### Σχόλιο:

- 1** Ετήσια κατανάλωση ενέργειας, βασισμένη σε 160 κύκλους στεγνώματος του προγράμματος Βαμβάκι Eco σε πλήρες και μερικό φορτίο, καθώς και κατανάλωση σε λειτουργία χαμηλής ισχύος.

Η πραγματική κατανάλωση ενέργειας ανά κύκλο θα εξαρτηθεί από τον τρόπο χρήσης της συσκευής.

Το πρόγραμμα "Βαμβάκι ECO" είναι το τυπικό πρόγραμμα για το βαμβάκι.

Το πρόγραμμα "ECO" που χρησιμοποιείται σε πλήρες και μερικό φορτίο είναι το τυπικό πρόγραμμα στεγνώματος στο οποίο αναφέρονται οι πληροφορίες στην ετικέτα και στην τεκμηρίωση. Αυτό το πρόγραμμα είναι κατάλληλο για το στέγνωμα κανονικών βρεγμένων βαμβακερών ρούχων και είναι το πιο αποδοτικό πρόγραμμα όσον αφορά την κατανάλωση ενέργειας για βαμβακερά.

# ΣΥΝΤΗΡΗΣΗ

Μοντέλο	MD200H100BW Series
Ονομαστική χωρητικότητα	10,0kg
Τύπος στεγνωτηρίου	Συμπυκνωτής
Βαθμολογίες απόδοσης	A+++
<b>Σταθμισμένη ετήσια κατανάλωση ενέργειας (AEC) <sup>1</sup></b>	210,6 kWh/έτος
Αυτόματο ή μη αυτόματο	Αυτόματο
Οικολογικό σήμα Ευρωπαϊκής Ένωσης	N/A
Τυπική κατανάλωση ενέργειας βαμβακιού	
Σταθμισμένη κατανάλωση ενέργειας τυπικού βαμβακερού έργου με πλήρες και μερικό φορτίο	1.29kWh
Κατανάλωση ενέργειας τυπικού προγράμματος βαμβακιού με πλήρες φορτίο	1.75kWh
Κατανάλωση ενέργειας τυπικού προγράμματος βαμβακιού με μερικό φορτίο	0.95kWh
Κατανάλωση ρεύματος τερματισμού λειτουργίας (P <sub>0</sub> )	0,5W
Κατανάλωση ρεύματος σε λειτουργία αριστερά (P <sub>I</sub> )	0,8 W
Διάρκεια λειτουργίας αναμονής	10 λεπτά
Χρόνος προγραμματισμού "Πρότυπο πρόγραμμα για το βαμβάκι".	
Ζυγισμένοι χρόνοι προγράμματος για τυπικά προγράμματα βαμβακιού με πλήρες και μερικό φορτίο	184 λεπτά
Χρόνος προγράμματος για τυπικό πρόγραμμα βαμβακερών με πλήρες φορτίο	230 λεπτά
Χρόνοι προγραμματισμού για τυπικό πρόγραμμα βαμβακερών με μερικό φορτίο	150 λεπτά
Βαθμοί απόδοσης συμπίκνωσης A (πιο αποδοτικός) έως G (λιγότερο αποδοτικός)	B
Μέση απόδοση συμπίκνωσης σε πλήρες φορτίο για τυπικό πρόγραμμα βαμβακιού	81%
Μέση απόδοση συμπίκνωσης τυπικού προγράμματος βαμβακιού σε μερικό φορτίο	81%
Ζυγισμένη απόδοση συμπίκνωσης τυπικού προγράμματος βαμβακιού σε πλήρες και μερικό φορτίο	81%
Επίπεδο ηχητικής ισχύος για τυπικό πρόγραμμα βαμβακερών σε πλήρες φορτίο	65dB

## Σχόλιο:

- 1** Ετήσια κατανάλωση ενέργειας, βασισμένη σε 160 κύκλους στεγνώματος του προγράμματος Βαμβάκι Eco σε πλήρες και μερικό φορτίο, καθώς και κατανάλωση σε λειτουργία χαμηλής ισχύος.

Η πραγματική κατανάλωση ενέργειας ανά κύκλο θα εξαρτηθεί από τον τρόπο χρήσης της συσκευής.

Το πρόγραμμα "Βαμβάκι ECO" είναι το τυπικό πρόγραμμα για το βαμβάκι.

Το πρόγραμμα "ECO" που χρησιμοποιείται σε πλήρες και μερικό φορτίο είναι το τυπικό πρόγραμμα στεγνώματος στο οποίο αναφέρονται οι πληροφορίες στην ετικέτα και στην τεκμηρίωση. Αυτό το πρόγραμμα είναι κατάλληλο για το στέγνωμα κανονικών βρεγμένων βαμβακερών ρούχων και είναι το πιο αποδοτικό πρόγραμμα όσον αφορά την κατανάλωση ενέργειας για βαμβακερά.





*make yourself at home*

V1.0  
16138200A19374